



FERRI srl - Via C.Govoni, 30
44030 Tamara (FE) ITALY
Tel./Phone +39-0532.866866
Fax +39-0532.866851
<http://www.ferrisrl.it>
e-mail: info@ferrisrl.it

PORTA ATTREZZI RADIOCOMANDATO

ICUT

- IT** CATALOGO DELLE PARTI DI RICAMBIO
- EN** SPARE PARTS CATALOGUE
- DE** ERSATZTEILKATALOG
- FR** CATALOGUE DE PIECES DETACHEES
- ES** CATALOGO DEL LAS PIEZAS DE RECAMBIO

ICUT4F

Serien
Serial n°
Serienr.
N. série
Núm. serie

01

ICUT4T

Serien
Serial n°
Serienr.
N. série
Núm. serie

01

Data pubblicazione:
Publication date:
Veröffentlichungsdatum:
Date de publication:
Fecha de publicación:

14/02/2018

**IT****Tutti i diritti riservati**

Nessuna parte di questo documento può essere riprodotta, memorizzata in un sistema di archiviazione o trasmessa a terzi in qualsiasi forma o con qualsiasi mezzo, senza una preventiva autorizzazione scritta di FERRI srl.

FERRI srl si riserva il diritto di apportare in qualsiasi momento e senza preavviso, modifiche e miglioramenti ai suoi prodotti allo scopo di elevarne costantemente la qualità, pertanto anche questa pubblicazione può essere soggetta a modifiche.

EN**All rights reserved**

Neither the whole of this document nor any individual portion thereof may be reproduced, stored on an electronic filing system or transmitted to third parties in any form thereof any means, without the prior written consent of FERRI srl.

The technical data contained in this document is indicative and not binding, insofar as FERRI srl reserves the right to make modifications and improvements to its products at any time in order to enhance the quality thereof.

DE**Alle Rechte vorbehalten**

Das vorliegende Handbuch bzw. Teile davon nicht dürfen ohne vorherige schriftliche Genehmigung der Fa. FERRI srl nachgedruckt, in Speichersystemen abgelegt oder in beliebiger Form und mit beliebigen Mitteln an Dritte weitergegeben werden.

Die Fa. FERRI srl behält sich das Recht vor, in Sinne der laufenden Steigerung der Qualität jederzeit und ohne Ankündigung Änderungen und Verbesserungen an ihren Produkten vorzunehmen. Daher kann auch die vorliegende Veröffentlichung Änderungen unterliegen.

FR**Tous droits réservés**

Il est interdit de procéder à la reproduction intégrale ou partielle de ce document, à sa mise en mémoire dans un système d'archives ou à sa transmission à des tiers sous quelque forme que ce soit sans l'autorisation écrite préalable de FERRI srl.

Les données techniques contenues dans ce document sont fournies à titre indicatif et non contraignant, dans la mesure où FERRI srl se réserve le droit d'apporter à tout moment des modifications et des améliorations à ses produits pour en élever constamment la qualité.

ES**Todos los derechos reservados**

Ninguna parte de esta publicación puede ser reproducida, almacenada o transmitida de ninguna forma, no por ningún medio, sin la previa autorización escrita por parte de FERRI srl.

Los datos técnicos contenidos en este documento son indicativos y no constituyen compromiso, ya que FERRI srl se reserva el derecho de realizar en cualquier momento modificaciones y mejoras en sus productos con el objeto de incrementar constantemente su calidad.

Legenda del catalogo ricambi · Key to spare parts catalogue · Legende des ersatzteilkatalogs
 Légende du catalogue des pièces de rechange · Leyenda del catálogo de repuestos

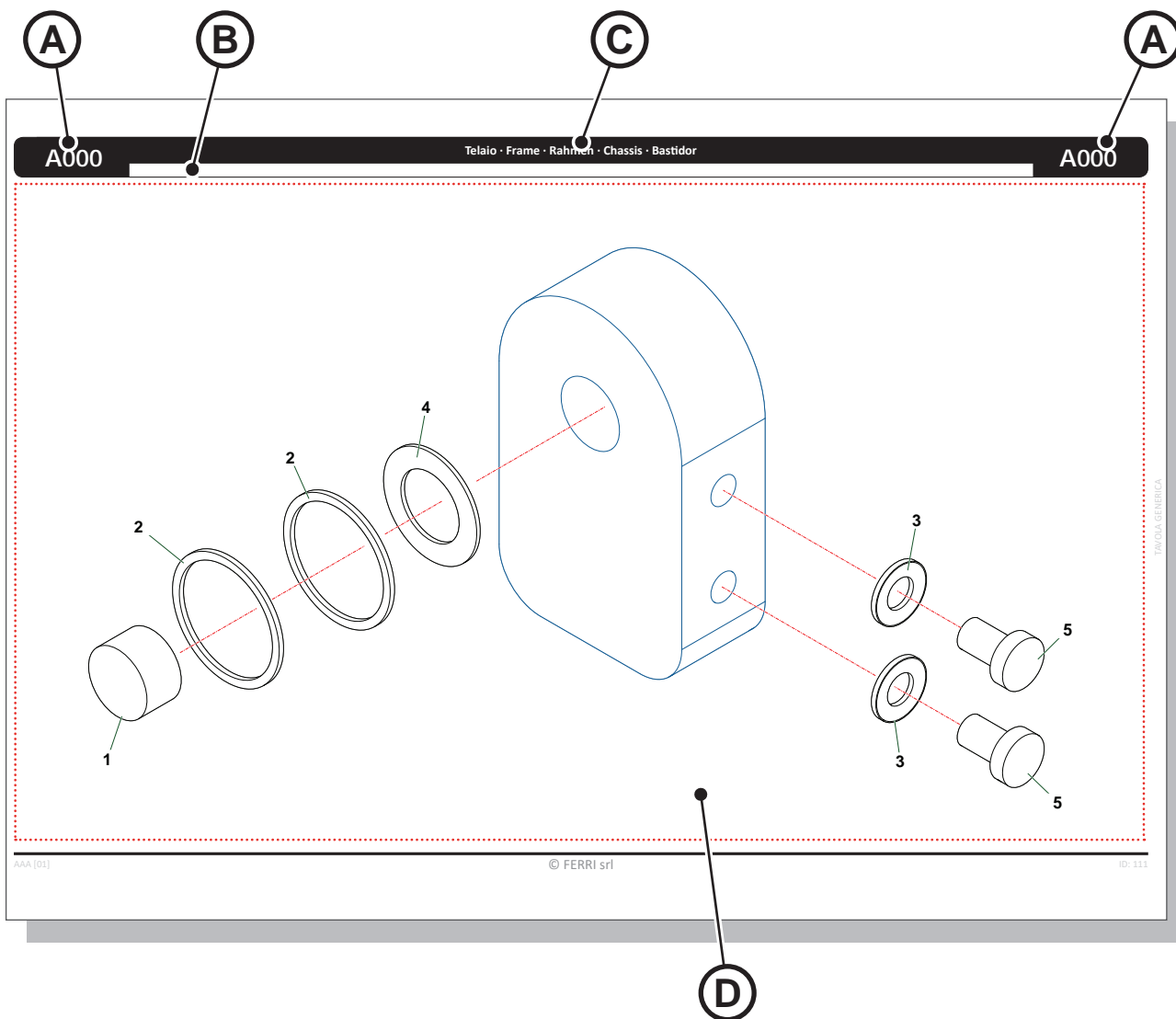

A	Numero identificativo della tavola ricambi · Spare parts table identification number · Kennnummer der Ersatzteiltabelle · Numéro d'identification de la table des pièces de rechange · Número de identificación de la tabla de repuestos
B	Area informazioni supplementari della tavola ricambi · Spare parts table additional information field · Bereich für Zusatzinformationen über die Ersatzteiltabelle · Partie avec informations supplémentaires de la table des pièces de rechange · Área de información adicional de la tabla de repuestos
C	Denominazione della tavola · Table name · Bezeichnung der Tabelle · Dénomination de la table · Denominación de la tabla
D	Area grafica con l'esploso dei componenti · Graphics area with exploded view of components · Graphischer Bereich mit Explosionszeichnung der Komponenten · Partie graphique avec vue éclatée des composants · Área gráfica con el despiece de los componentes

Legenda del catalogo ricambi · Key to spare parts catalogue · Legende des ersatzteilkatalogs
Légende du catalogue des pièces de rechange · Leyenda del catálogo de repuestos

Nr	Codice Part Number Code Código	T500G	Denominazione · Denomination · Bezeichnung · Denomination · Denominacion	Validità Validity Gültigkeit Validité	Nm	Sostituito da Replaced by Ersetzt durch Remplacé par Sustituido por	Sostituisce il Replaces the Ersetzt das Remplace le Sustituye a la
1	ICUT04150100	1	Perno · Pin · Zapfen · Axe · Perno				
2	0436003	2	Rondella · Washer · Scheibe · Rondelle · Arandela				
3	0201039	1	Rondella · Washer · Scheibe · Rondelle · Arandela				
4	0201039	2	Rondella · Washer · Scheibe · Rondelle · Arandela				
5	031B006Z	2	Martinetto · Cylinder · Zylinder · Vérin · Gato	< B4042	15		
6	031A006Z	2	Piede · Stand · Fuss · Béquille · Pie	>= B4042	15		

A000		Telaio · Frame · Rahmen · Chassis · Bastidor		A000	
© FERRI srl					

- (A)** Numero di riferimento del componente · Component reference number · Referenznummer der Komponente · Numéro de référence du composant · Número de referencia del componente
- (B)** Codice del componente · Component code · Code der Komponente · Code du composant · Código del componente
- (C)** Quantità dei componenti · Quantity of components · Anzahl der Komponenten · Quantité de composants · Cantidad de los componentes
- (D)** Denominazione del componente · Component name · Bezeichnung der Komponente · Dénomination du composant · Denominación de los componentes
- (E)** Validità del componente · Component validity · Gültigkeit der Komponente · Validité du composant · Validez del componente
- (F)** Coppia di serraggio (se presente) del componente · Component tightening torque (if any) · Anzugsmoment (sofern vorhanden) der Komponente · Couple de serrage (si présent) du composant · Par de apriete (si lo hubiera) del componente
- (G)** Numero di riferimento del componente sostitutivo · Reference number of the replacement part · Referenznummer der Ersatzkomponente · Numéro de référence du composant de remplacement · Número de referencia del componente de sustitución
- (H)** Numero di riferimento del componente in sostituzione · Reference number of the part to be replaced · Referenznummer der auszutauschenden Komponente · Numéro de référence du composant remplacé · Número de referencia del componente que se sustituye
- (I)** Numero identificativo della tavola ricambi · Spare parts table identification number · Kennnummer der Ersatzteiltabelle · Numéro d'identification de la table des pièces de rechange · Número de identificación de la tabla de repuestos
- (L)** Area informazioni supplementari della tavola ricambi · Spare parts table additional information field · Bereich für Zusatzinformationen über die Ersatzteiltabelle · Partie avec informations supplémentaires de la table des pièces de rechange · Área de información adicional de la tabla de repuestos
- (M)** Denominazione della tavola · Table name · Bezeichnung der Tabelle · Dénomination de la table · Denominación de la tabla

C866	Telaio · Frame · Rahmen · Chassis · Bastidor
C867	Motore · Motor · Motor · Moteur · Motor
C868	Gruppo Pompe · Pumps group · Pumpen Gruppe · Groupe pompes · Grupo de las bombas
M167	Scambiatore di calore · Heat exchanger · Ölkühler · Refroidisseur · Intercambiador de calor
M168	Scambiatore di calore · Heat exchanger · Ölkühler · Refroidisseur · Intercambiador de calor
C869	Distributore · Control valve · Steuerblock · Distributeur · Distribuidor
C958	Distributore · Control valve · Steuerblock · Distributeur · Distribuidor
C870	Distributore · Control valve · Steuerblock · Distributeur · Distribuidor
C959	Distributore · Control valve · Steuerblock · Distributeur · Distribuidor
C871	Braccio · Arm · Arm · Bras · Brazo
C872	Filtro · Filter · Filter · Filtre · Filtro
C873	Raccorderia · Fittings · Rohrleitungsteile · Raccords · Racores
C874	Comandi martinetti · Cylinder controls · Zylinder · Steuerungen · Commandes vérins · Mandos gatos
C875	Impianto idraulico alimentazione · Feeding hydraulic system · Hydraulikanlage der Versorgung · Installation hydraulique d'alimentation · Equipo hidraulico alimentacion
C882	Impianto idraulico alimentazione · Feeding hydraulic system · Hydraulikanlage der Versorgung · Installation hydraulique d'alimentation · Equipo hidraulico alimentacion
C960	Impianto idraulico alimentazione · Feeding hydraulic system · Hydraulikanlage der Versorgung · Installation hydraulique d'alimentation · Equipo hidraulico alimentacion
C880	Impianto idraulico alimentazione · Feeding hydraulic system · Hydraulikanlage der Versorgung · Installation hydraulique d'alimentation · Equipo hidraulico alimentacion
C876	Impianto idraulico alimentazione · Feeding hydraulic system · Hydraulikanlage der Versorgung · Installation hydraulique d'alimentation · Equipo hidraulico alimentacion
C877	Impianto idraulico alimentazione · Feeding hydraulic system · Hydraulikanlage der Versorgung · Installation hydraulique d'alimentation · Equipo hidraulico alimentacion
C961	Impianto idraulico alimentazione · Feeding hydraulic system · Hydraulikanlage der Versorgung · Installation hydraulique d'alimentation · Equipo hidraulico alimentacion
C881	Motore · Motor · Motor · Moteur · Motor
C878	Protezioni · Guards · Schutzvorrichtungen · Protections · Protecciones
C879	Marmitta · Muffler · Auspufftopf · Silencieux · Silenciador
H118	Centralina · Junction box · Schaltschrank · Unité électrique · Tablero electrico

H119	Centralina · Junction box · Schaltschrank · Unité électrique · Tablero electrico
H122	Componenti elettrici · Electric parts · Elektrische bauteile · Eléments électriques · Componentes electricos
H120	Impianto elettrico · Electric system · Elektrische anlage · Installation électriques · Instalacion electricos
H121	Cablaggio · Wiring · Kabel · Câblage · Cableado
H123	Cablaggio · Wiring · Kabel · Câblage · Cableado
H124	Cablaggio · Wiring · Kabel · Câblage · Cableado
M169	Filtro · Filter · Filter · Filtre · Filtro
V090	Compressore · Compressor · Verdichter · Compresseur · Compresor
V096	Compressore · Compressor · Verdichter · Compresseur · Compresor
V092	Sottocarro cingolato · Tracked undercarriage · Raupenfahrwerk · Chenillard · Carro de orugas
V093	Sottocarro cingolato · Tracked undercarriage · Raupenfahrwerk · Chenillard · Carro de orugas
V098	Cingolo · Track · Raupenkette · Chenille · Oruga
K154	Decalcomanie · Decals · Abziehbilder · Décalcomanies · Calcomanías

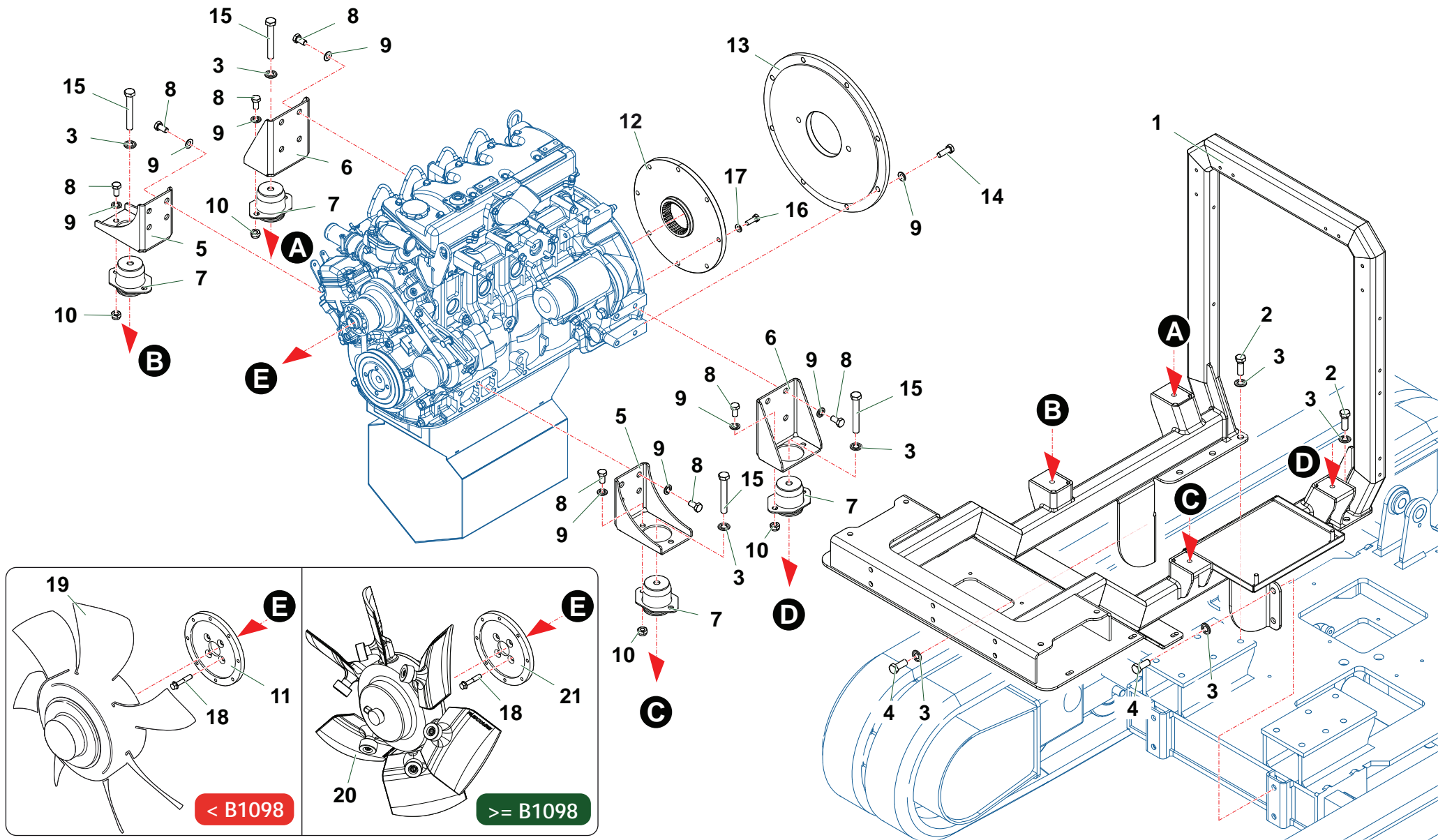

ICUT_01_Telaio Step1

Nr	Codice Part Number Code Code Código	ICUT4-E	ICUT4-F	ICUT4-T		Denominazione · Denomination · Bezeichnung · Denomination · Denominacion	Validità Validity Gültigkeit Validité Validez	Nm	Sostituito da Replaced by Ersetzt durch Remplacé par Sustituido por	Sostituisce il Replaces the Ersetzt das Remplace le Sustituye a la
1	ICUT04010200	1	1	1		Telaio · Frame · Rahmen · Chassis · Bastidor				
2	0343005Z	12	12	12		Vite · Bolt · Schraube · Vis · Tornillo				
3	031B007Z	20	20	20		Rondella · Washer · Scheibe · Rondelle · Arandela				
4	0343004Z	4	4	4		Vite · Bolt · Schraube · Vis · Tornillo				
5	ICUT04200200	2	2	2		Staffa · Bracket · Pratze · Etrier · Brida				
6	ICUT04200100	2	2	2		Staffa · Bracket · Pratze · Etrier · Brida				
7	2301374	4	4	4		Antivibrante · Antivibration · Daemm-material · Antivibration · Antivibrante				
8	0342004Z	24	24	24		Vite · Bolt · Schraube · Vis · Tornillo				
9	031B006Z	30	30	30		Rondella · Washer · Scheibe · Rondelle · Arandela				
10	0359002	8	8	8		Dado · Nut · Mutter · Ecrou · Tuerca				
11	CFXCCF001	1	1	1		Flangia · Flange · Flansch · Bride · Brida				
12	249330701	1	1	1		Giunto · Coupling · Kupplung · Joint · Conexion				
13	264502501	1	1	1		Giunto · Coupling · Kupplung · Joint · Conexion				
14	0342006Z	6	6	6		Vite · Bolt · Schraube · Vis · Tornillo				
15	0303015Z	4	4	4		Vite · Bolt · Schraube · Vis · Tornillo				
16	0347008Z	8	8	8		Vite · Bolt · Schraube · Vis · Tornillo				
17	031B005Z	8	8	8		Rondella · Washer · Scheibe · Rondelle · Arandela				
18	0311011Z	4	4	4		Vite · Bolt · Schraube · Vis · Tornillo				
19	CFXCC1628Z20	1	1	1		Ventola · Fan · Propeller · Ventilateur · Rueda de aletas				
20	FLX66130	1	1	1		Ventola · Fan · Propeller · Ventilateur · Rueda de aletas				
21	FLX16722	1	1	1		Flangia · Flange · Flansch · Bride · Brida				

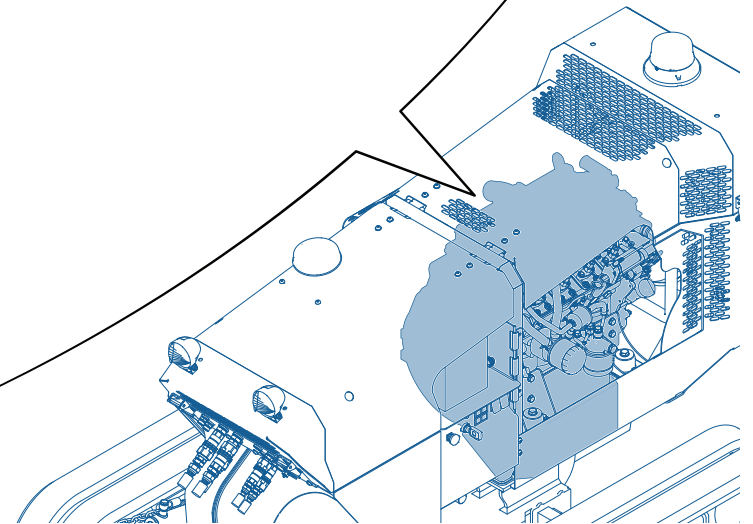
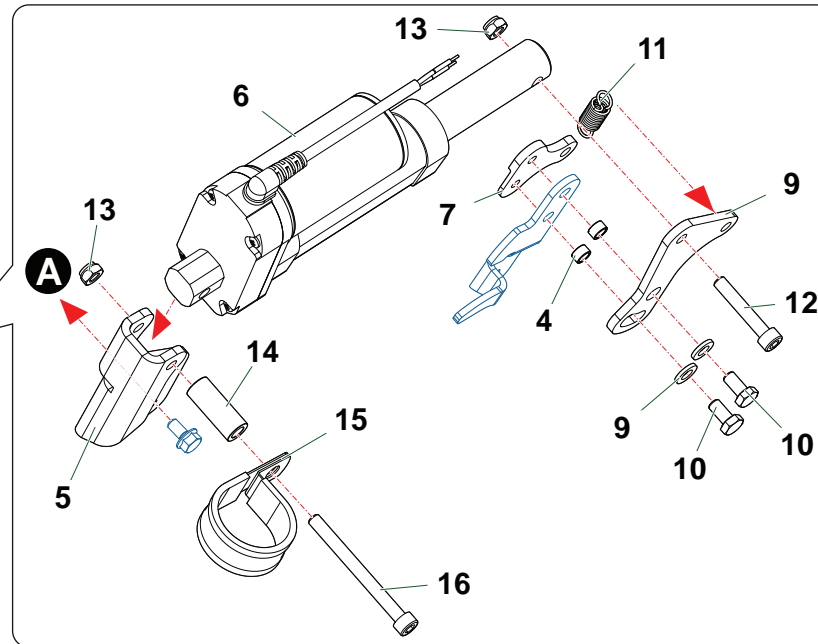
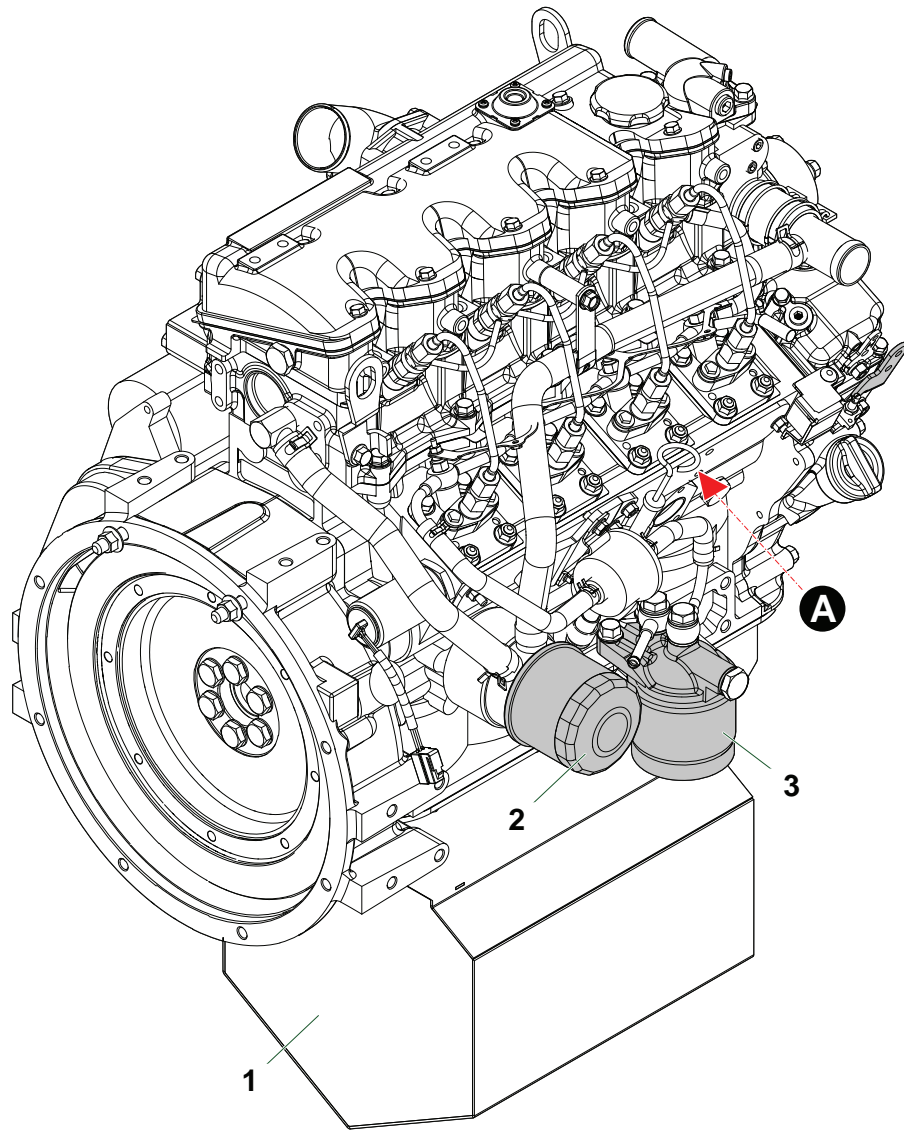

Nr	Codice Part Number Code Code Código	ICUT4-E	ICUT4-F	ICUT4-T			Denominazione · Denomination · Bezeichnung · Denomination · Denominacion	Validità Validity Gültigkeit Validité Validez	Nm	Sostituito da Replaced by Ersetzt durch Remplacé par Sustituido por	Sostituisce il Replaces the Ersetzt das Remplace le Sustituye a la
1	ISZ02420011	1	1	1			Motore · Motor · Motor · Moteur · Motor				
2	ISZ03003063	1	1	1			Filtro · Filter · Filter · Filtre · Filtro				
3	ISZ03004103	1	1	1			Filtro · Filter · Filter · Filtre · Filtro				
4	ICUT04150100	2	2	2			Distanziale · Spacer · Distanzstueck · Entretoise · Separador				
5	ICUT04120800	1	1	1			Supporto · Bracket · Halterung · Support · Soporte				
6	3105001	1	1	1			Attuatore · Driver · Trieb · Touche · Atuador				
7	ICUT04120400	1	1	1			Staffa · Bracket · Prätze · Etrier · Brida				
8	ICUT04120700	1	1	1			Leva · Lever · Hebel · Levier · Palanca				
9	0321001Z	2	2	2			Rondella · Washer · Scheibe · Rondelle · Arandela				
10	0365003Z	2	2	2			Vite · Bolt · Schraube · Vis · Tornillo				
11	2401048	1	1	1			Molla · Spring · Feder · Ressort · Muelle				
12	0316010Z	1	1	1			Vite · Bolt · Schraube · Vis · Tornillo				
13	0310012	2	2	2			Dado · Nut · Mutter · Ecrou · Tuerca				
14	ICUT04140100	1	1	1			Distanziale · Spacer · Distanzstueck · Entretoise · Separador				
15	0351033	1	1	1			Fascetta · Collar · Lasche · Bande · Cinta				
16	0316015Z	1	1	1			Vite · Bolt · Schraube · Vis · Tornillo				

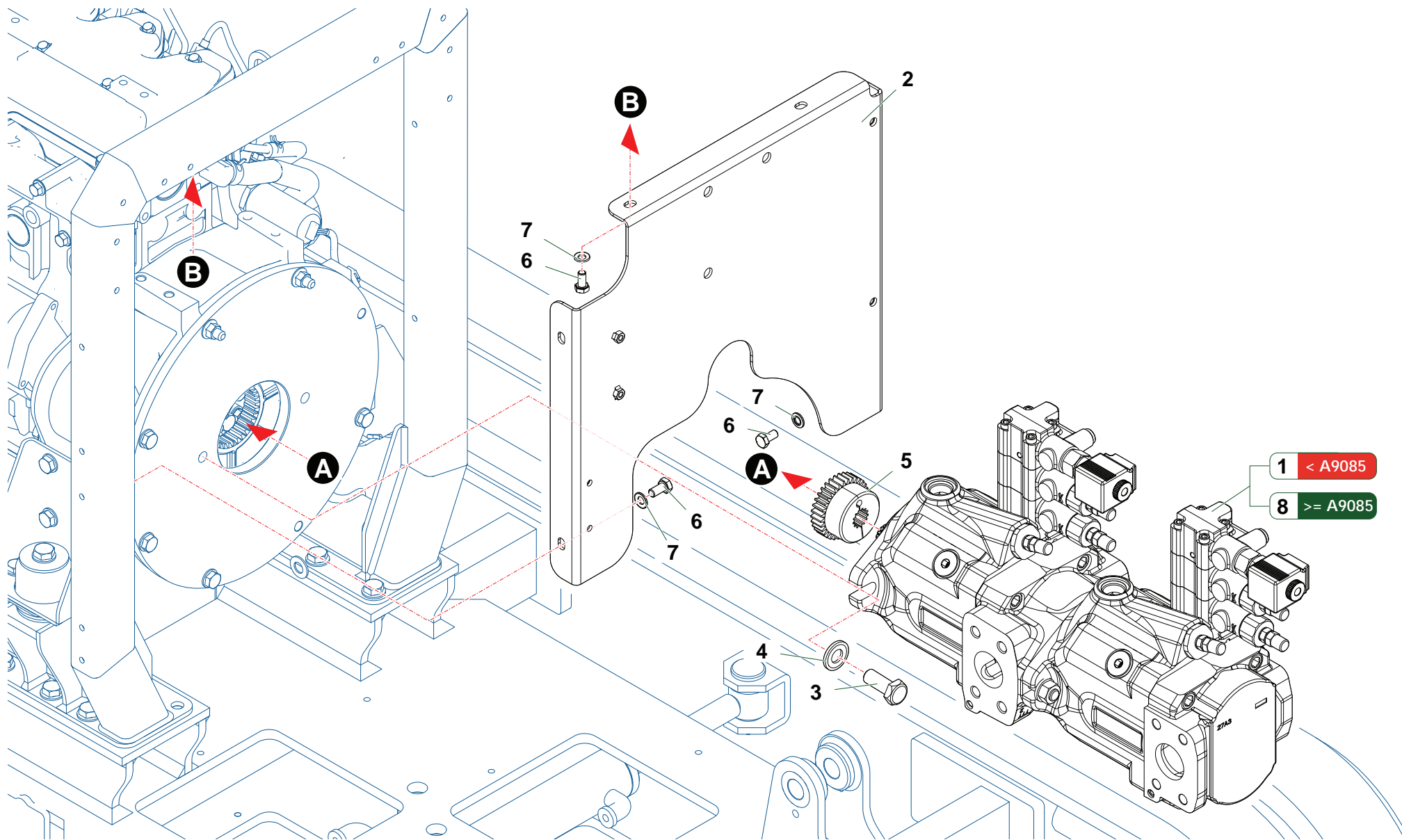

Nr	Codice Part Number Code Code Código	ICUT4-E	ICUT4-F	ICUT4-T			Denominazione · Denomination · Bezeichnung · Denomination · Denominacion	Validità Validity Gültigkeit Validité Validez	Nm	Sostituito da Replaced by Ersetzt durch Remplacé par Sustituido por	Sostituisce il Replaces the Ersetzt das Remplace le Sustituye a la
1	1501150	1	1	1			Pompa · Pump · Pompe · Pompe · Bomba				
2	ICUT04120200	1	1	1			Supporto · Bracket · Halterung · Support · Soporte				
3	ICUT04190100	2	2	2			Vite · Bolt · Schraube · Vis · Tornillo				
4	031B001Z	2	2	2			Rondella · Washer · Scheibe · Rondelle · Arandela				
5	250331302	1	1	1			Mozzo · Hub · Nabe · Manchon · Cubo				
6	0347005Z	6	6	6			Vite · Bolt · Schraube · Vis · Tornillo				
7	031B005Z	6	6	6			Rondella · Washer · Scheibe · Rondelle · Arandela				
8	1501151	1	1	1			Pompa · Pump · Pompe · Pompe · Bomba				

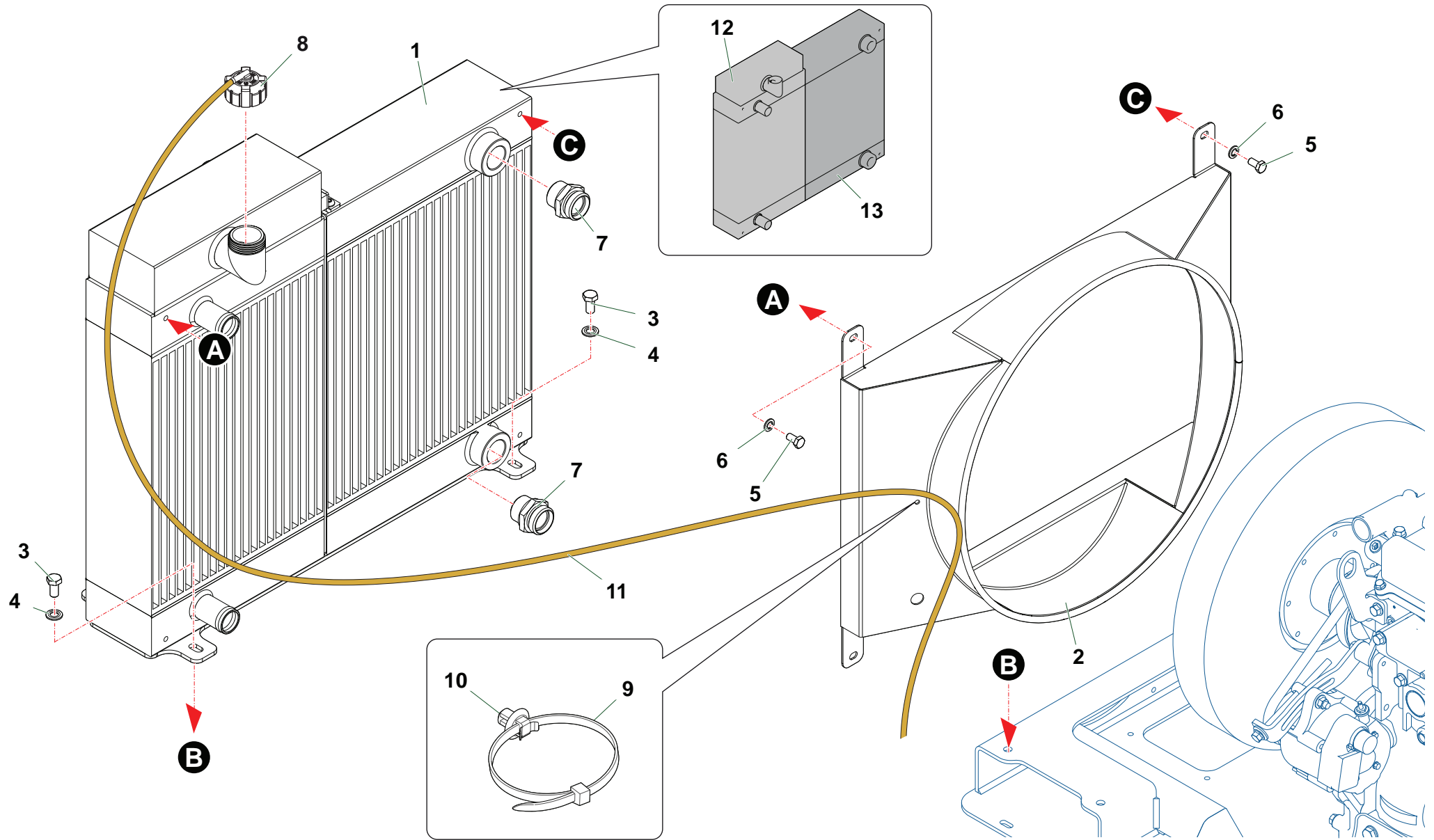

ICUT_01_Scambiatore di calore

Nr	Codice Part Number Code Code Código	ICUT4-E	ICUT4-F	ICUT4-T		Denominazione · Denomination · Bezeichnung · Denomination · Denominacion	Validità Validity Gültigkeit Validité Validez	Nm	Sostituito da Replaced by Ersetzt durch Remplacé par Sustituido por	Sostituisce il Replaces the Ersetzt das Remplace le Sustituye a la
1	2301373	1	1	1		Scambiatore di calore · Heat exchanger · Ölkühler · Refroidisseur · Intercambiador de calor				
2	ICUT04260200	1	1	1		Carter · Casing · Schutz · Carter · Carter				
3	0342004Z	4	4	4		Vite · Bolt · Schraube · Vis · Tornillo				
4	031B006Z	4	4	4		Rondella · Washer · Scheibe · Rondelle · Arandela				
5	0347005Z	4	4	4		Vite · Bolt · Schraube · Vis · Tornillo				
6	031B005Z	6	6	6		Rondella · Washer · Scheibe · Rondelle · Arandela				
7	0456025	2	2	2		Adattatore · Adapter · Adapter · Adaptateur · Adaptador				
8	ORB50500	1	1	1		Tappo · Cap · Stopfen · Bouchon · Tapon				
9	0351020	1	1	1		Fascetta · Collar · Lasche · Bande · Cinta				
10	0351026	1	1	1		Rivetto · Rivet · Niet · Rivet · Remache				
11	0534001	1,2	1,2	1,2		Tubo · Pipe · Schlauch · Tuyau · Tubo				
12	2301373A	1	1	1		Serbatoio · Tank · Tank · Reservoir · Depósito				
13	2301373O	1	1	1		Serbatoio · Tank · Tank · Reservoir · Depósito				

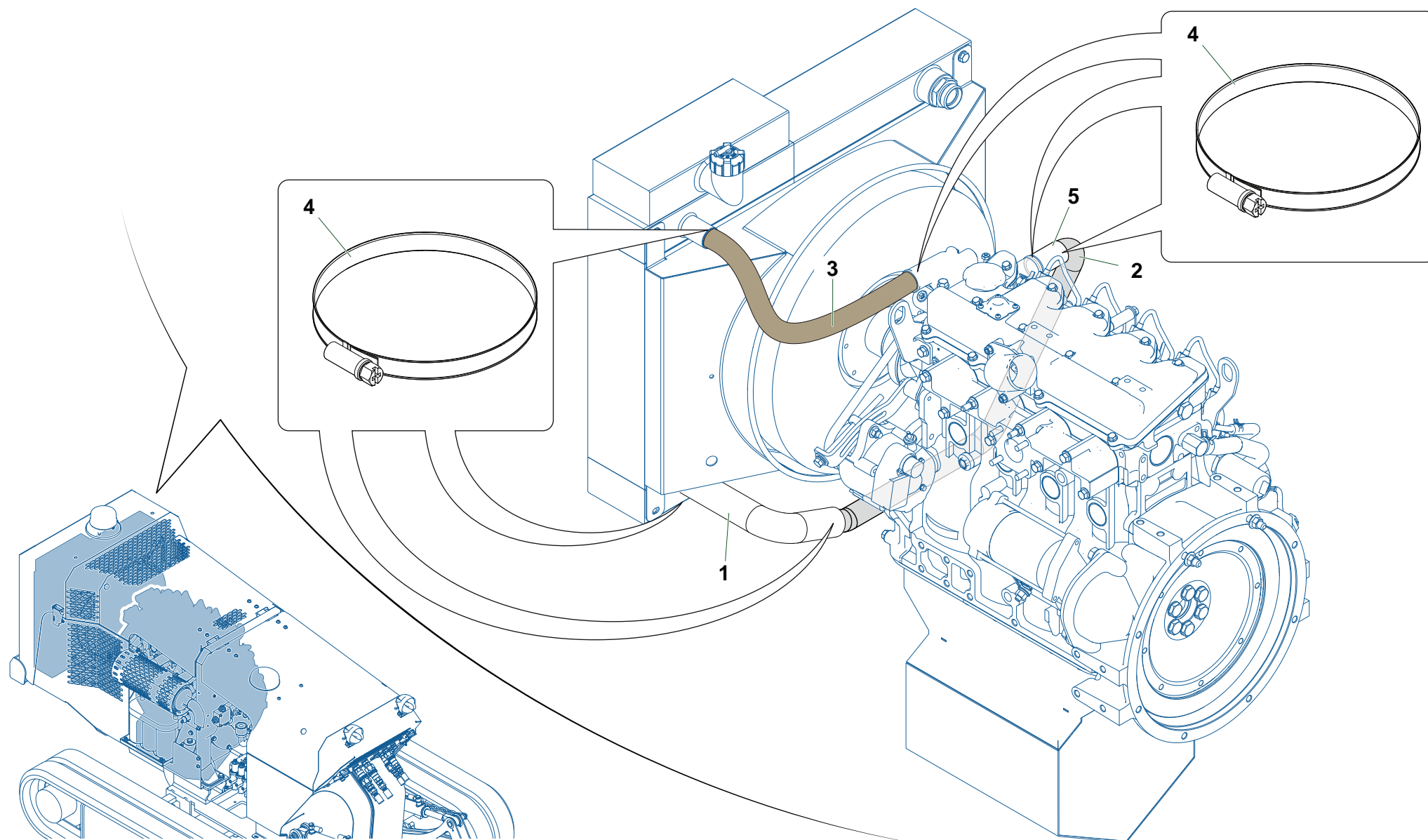

Nr	Codice Part Number Code Code Código	ICUT4-E	ICUT4-F	ICUT4-T			Denominazione · Denomination · Bezeichnung · Denomination · Denominacion	Validità Validity Gültigkeit Validité Validez	Nm	Sostituito da Replaced by Ersetzt durch Remplacé par Sustituido por	Sostituisce il Replaces the Ersetzt das Remplace le Sustituye a la
1	0541001	1	1	1			Tubo · Pipe · Schlauch · Tuyau · Tubo				
2	ICUT04220100	1	1	1			Tubo · Pipe · Schlauch · Tuyau · Tubo				
3	0542001	1	1	1			Tubo · Pipe · Schlauch · Tuyau · Tubo				
4	0351029	6	6	6			Fascetta · Collar · Lasche · Bande · Cinta				
5	0541002	1	1	1			Tubo · Pipe · Schlauch · Tuyau · Tubo				

< B2489

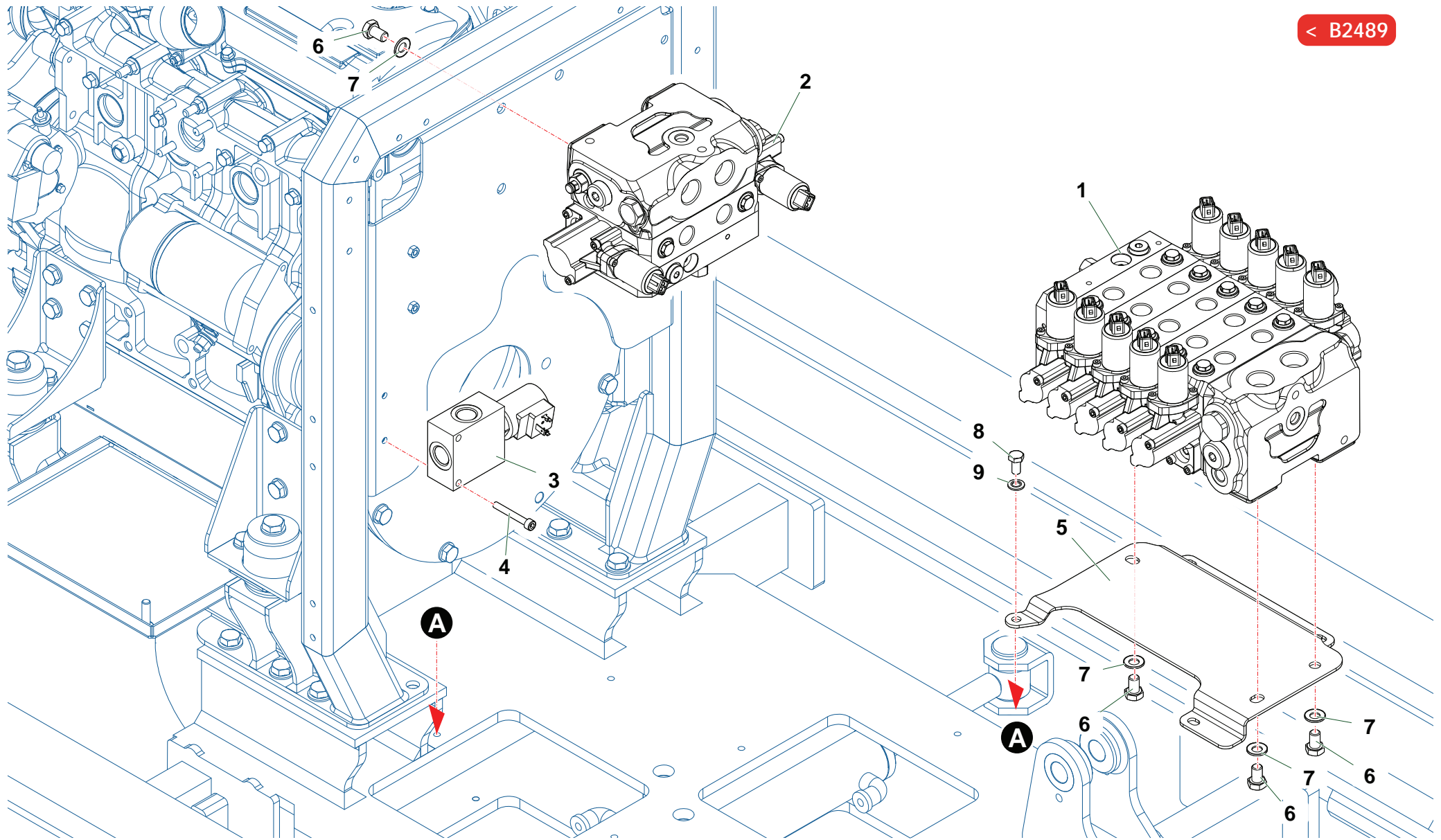

ICUT_01_Distributor

Nr	Codice Part Number Code Code Código	ICUT4-E	ICUT4-F	ICUT4-T			Denominazione · Denomination · Bezeichnung · Denomination · Denominacion	Validità Validity Gültigkeit Validité Validez	Nm	Sostituito da Replaced by Ersetzt durch Remplacé par Sustituido por	Sostituisce il Replaces the Ersetzt das Remplace le Sustituye a la
1	1306088	1	1	1			Distributore · Control valve · Steuerblock · Distributeur · Distribuidor				
2	1306089	1	1	1			Distributore · Control valve · Steuerblock · Distributeur · Distribuidor				
3	0417183	1	1	1			Valvola · Valve · Ventil · Soupape · Vãlvula				
4	0316011Z	2	2	2			Vite · Bolt · Schraube · Vis · Tornillo				
5	ICUT04070100	1	1	1			Staffa · Bracket · Prätze · Etrier · Brida				
6	0342003Z	5	5	5			Vite · Bolt · Schraube · Vis · Tornillo				
7	031B006Z	5	5	5			Rondella · Washer · Scheibe · Rondelle · Arandela				
8	0347005Z	3	3	3			Vite · Bolt · Schraube · Vis · Tornillo				
9	031B005Z	3	3	3			Rondella · Washer · Scheibe · Rondelle · Arandela				

>= B2489

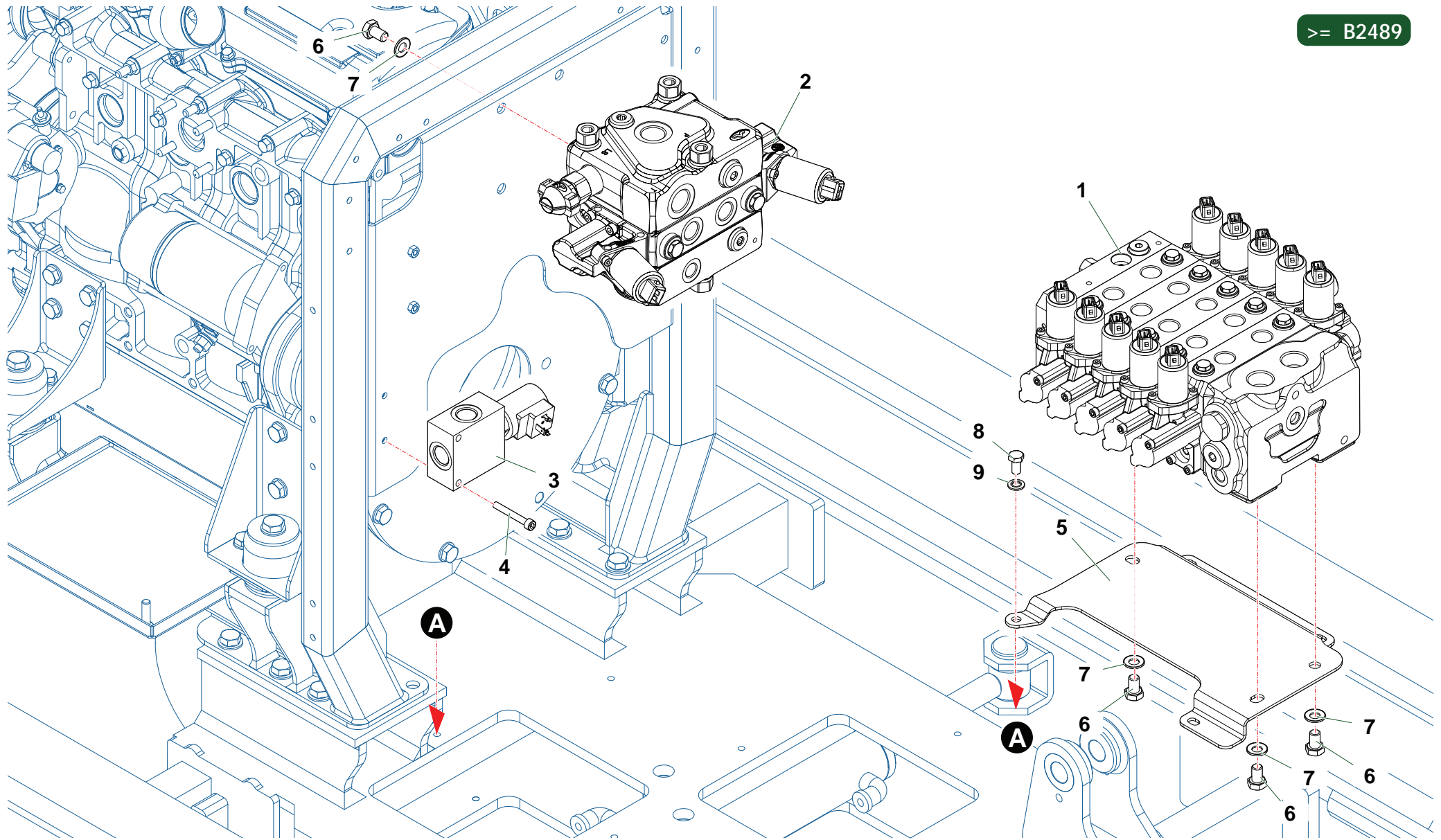

ICUT_01_Distributori_New

Nr	Codice Part Number Code Code Código	ICUT4-E	ICUT4-F	ICUT4-T			Denominazione · Denomination · Bezeichnung · Denomination · Denominacion	Validità Validity Gültigkeit Validité Validez	Nm	Sostituito da Replaced by Ersetzt durch Remplacé par Sustituido por	Sostituisce il Replaces the Ersetzt das Remplace le Sustituye a la
1	1306088	1	1	1			Distributore · Control valve · Steuerblock · Distributeur · Distribuidor				
2	1305244	1	1	1			Distributore · Control valve · Steuerblock · Distributeur · Distribuidor				
3	0417183	1	1	1			Valvola · Valve · Ventil · Soupape · Válvula				
4	0316011Z	2	2	2			Vite · Bolt · Schraube · Vis · Tornillo				
5	ICUT04070100	1	1	1			Staffa · Bracket · Prätze · Etrier · Brida				
6	0342003Z	5	5	5			Vite · Bolt · Schraube · Vis · Tornillo				
7	031B006Z	5	5	5			Rondella · Washer · Scheibe · Rondelle · Arandela				
8	0347005Z	3	3	3			Vite · Bolt · Schraube · Vis · Tornillo				
9	031B005Z	3	3	3			Rondella · Washer · Scheibe · Rondelle · Arandela				

< B2489

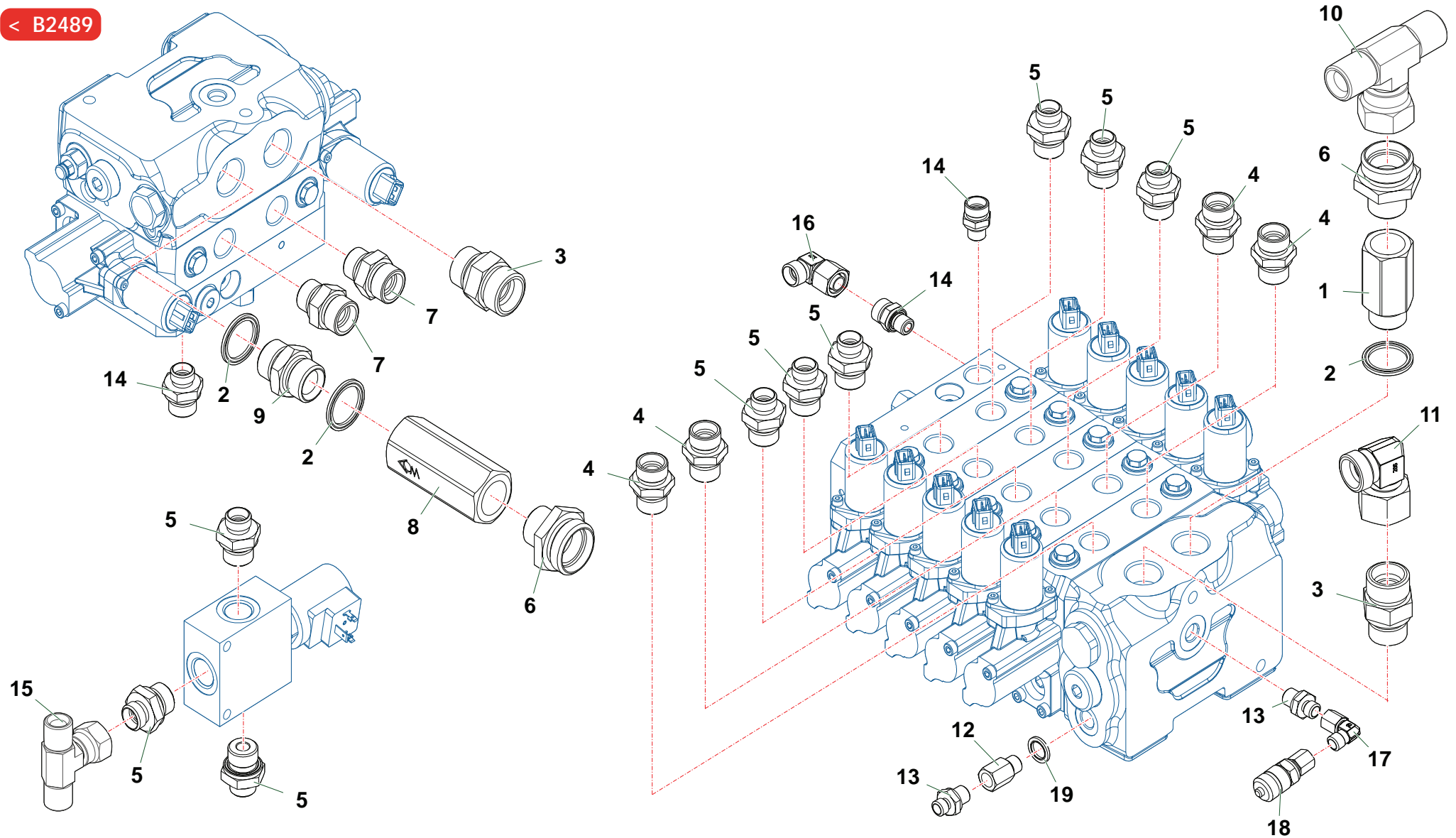

ICUT_01_Raccorderia Distributori

Nr	Codice Part Number Code Code Código	ICUT4-E	ICUT4-F	ICUT4-T		Denominazione · Denomination · Bezeichnung · Denomination · Denominacion	Validità Validity Gültigkeit Validité Validez	Nm	Sostituito da Replaced by Ersetzt durch Remplacé par Sustituido por	Sostituisce il Replaces the Ersetzt das Remplace le Sustituye a la
1	0426014	1	1	1		Prolunga · Extension · Verlaengerung · prolonge · Prolungacion				
2	0436003	3	3	3		Rondella · Washer · Scheibe · Rondelle · Arandela				
3	0456019	2	2	2		Adattatore · Adapter · Adapter · Adaptateur · Adaptador				
5	0456015	9	9	9		Adattatore · Adapter · Adapter · Adaptateur · Adaptador				
6	0456022	2	2	2		Adattatore · Adapter · Adapter · Adaptateur · Adaptador				
7	0456011	2	2	2		Raccordo · Connection · Anschluss · Raccord · Brida				
8	0417184	1	1	1		Valvola · Valve · Ventil · Soupape · Válvula				
9	0402006	1	1	1		Nipplo · Nipple · Nippel · Niplo · Niple				
10	0459008	1	1	1		Raccordo · Connection · Anschluss · Raccord · Brida				
11	0462017	1	1	1		Curva · Curve · Bogen · Courbe · Curva				
12	0426011	1	1	1		Prolunga · Extension · Verlaengerung · prolonge · Prolungacion				
13	0456002	2	2	2		Adattatore · Adapter · Adapter · Adaptateur · Adaptador				
14	0456014	3	3	3		Adattatore · Adapter · Adapter · Adaptateur · Adaptador				
15	0459004	1	1	1		Raccordo · Connection · Anschluss · Raccord · Brida				
16	0462004	1	1	1		Curva · Curve · Bogen · Courbe · Curva				
17	0462001	1	1	1		Raccordo · Connection · Anschluss · Raccord · Brida				
18	0434048	1	1	1		Colonna · Column · Saeule · Colonne · Columna				
19	0436001	1	1	1		Rondella · Washer · Scheibe · Rondelle · Arandela				

>= B2489

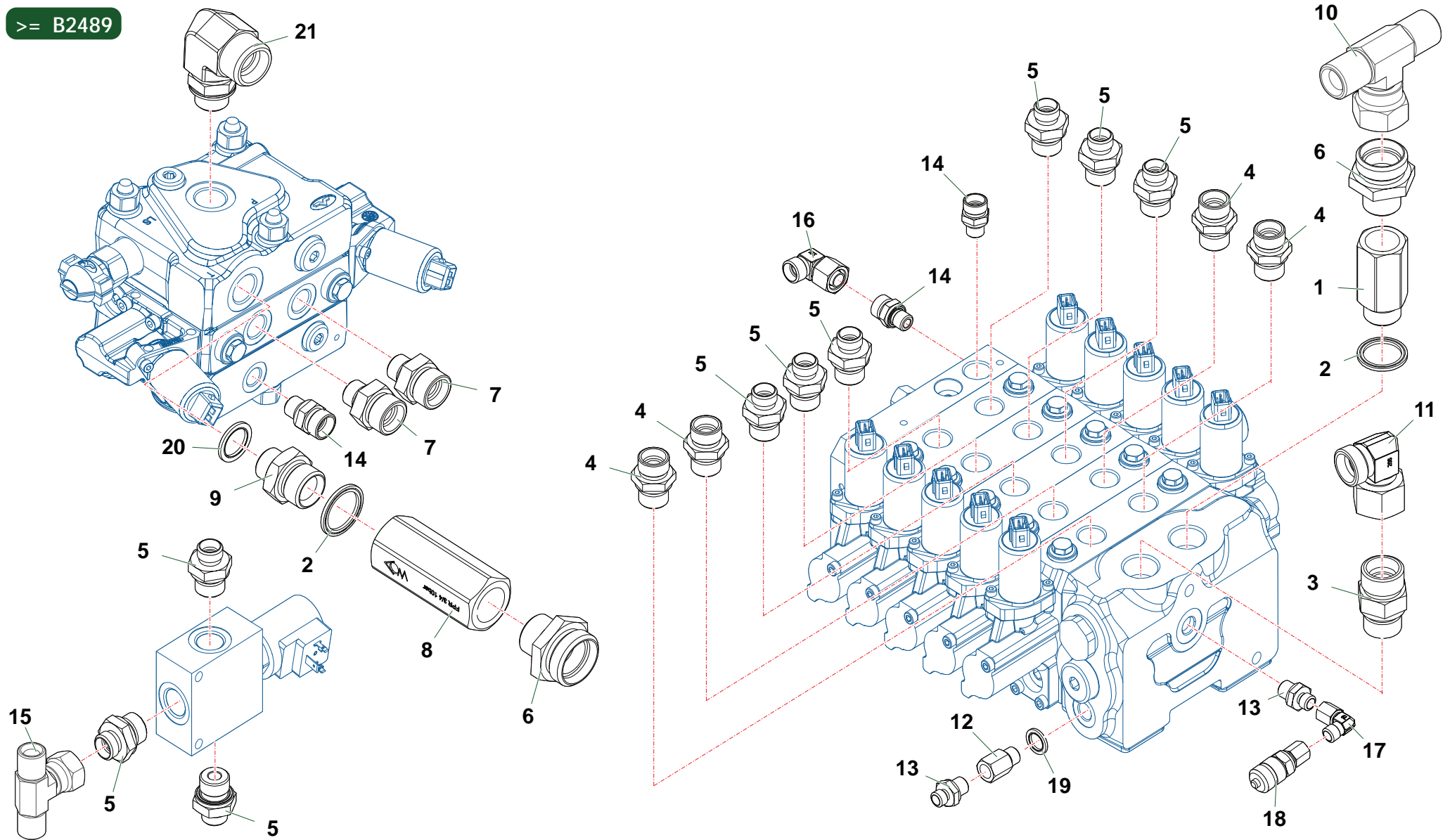

ICUT_01_Raccorderia Distributori_New

Nr	Codice Part Number Code Code Código	ICUT4-E	ICUT4-F	ICUT4-T		Denominazione · Denomination · Bezeichnung · Denomination · Denominacion	Validità Validity Gültigkeit Validité Validez	Nm	Sostituito da Replaced by Ersetzt durch Remplacé par Sustituido por	Sostituisce il Replaces the Ersetzt das Remplace le Sustituye a la
2	0436003	2	2	2		Rondella · Washer · Scheibe · Rondelle · Arandela				
3	0456019	21	21	21		Adattatore · Adapter · Adapter · Adaptateur · Adaptador				
5	0456015	9	9	9		Adattatore · Adapter · Adapter · Adaptateur · Adaptador				
6	0456022	2	2	2		Adattatore · Adapter · Adapter · Adaptateur · Adaptador				
7	0456010	2	2	2		Raccordo · Connection · Anschluss · Raccord · Brida				
8	0417184	1	1	1		Valvola · Valve · Ventil · Soupape · Válvula				
9	0401006	1	1	1		Riduzione · Nipple · Nippel · Adapteur · Reduccion				
10	0459008	1	1	1		Raccordo · Connection · Anschluss · Raccord · Brida				
11	0462017	1	1	1		Curva · Curve · Bogen · Courbe · Curva				
12	0426011	1	1	1		Prolunga · Extension · Verlaengerung · prolonge · Prolungacion				
13	0456002	2	2	2		Adattatore · Adapter · Adapter · Adaptateur · Adaptador				
14	0456014	3	3	3		Adattatore · Adapter · Adapter · Adaptateur · Adaptador				
15	0459004	1	1	1		Raccordo · Connection · Anschluss · Raccord · Brida				
16	0462004	1	1	1		Curva · Curve · Bogen · Courbe · Curva				
17	0462001	1	1	1		Raccordo · Connection · Anschluss · Raccord · Brida				
18	0434048	1	1	1		Colonna · Column · Saeule · Colonne · Columna				
19	0436001	1	1	1		Rondella · Washer · Scheibe · Rondelle · Arandela				
20	0426014	1	1	1		Prolunga · Extension · Verlaengerung · prolonge · Prolungacion				
20	0436006	1	1	1		Rondella · Washer · Scheibe · Rondelle · Arandela				
21	0455006	1	1	1		Raccordo · Connection · Anschluss · Raccord · Brida				

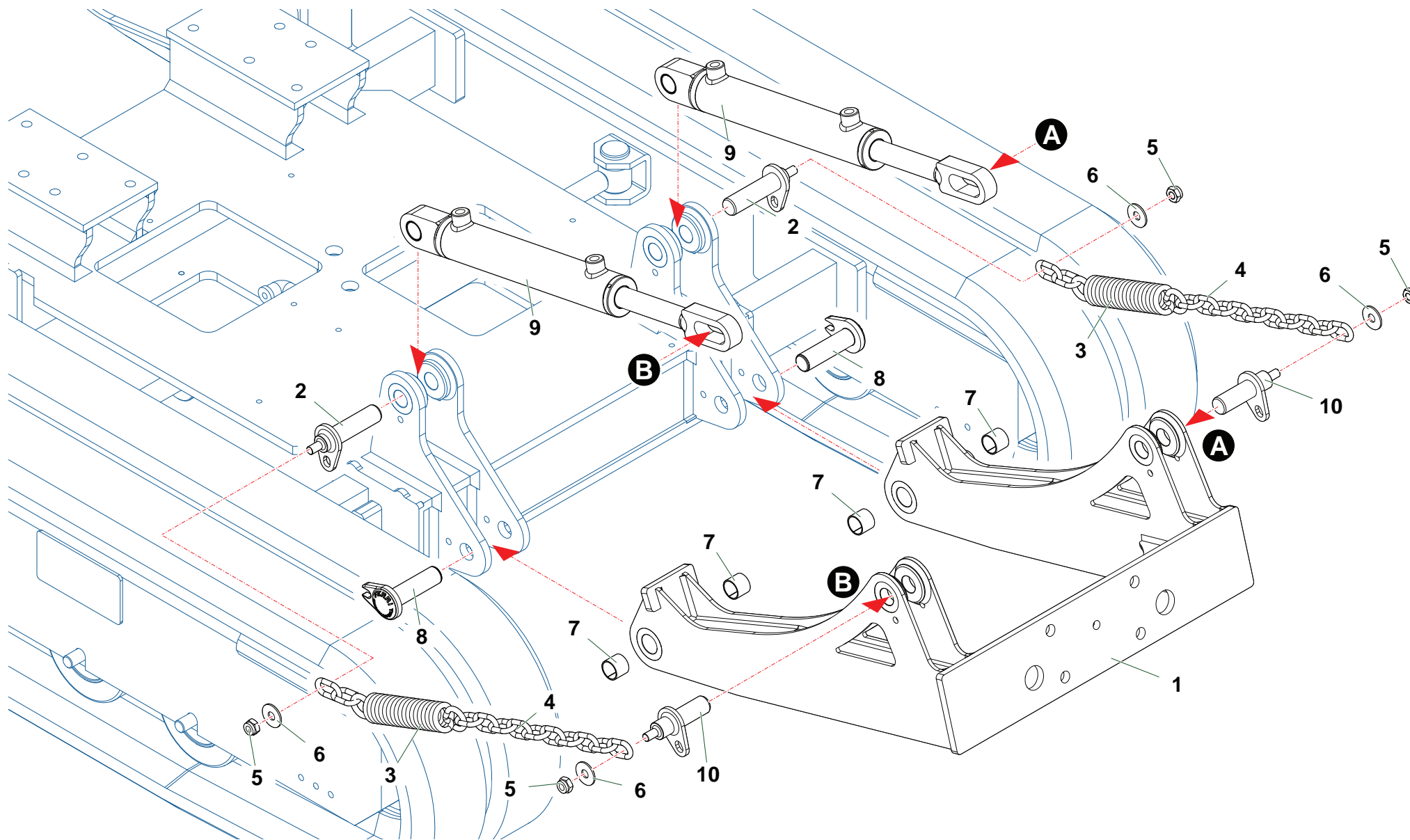

Nr	Codice Part Number Code Code Código	ICUT4-E	ICUT4-F	ICUT4-T			Denominazione · Denomination · Bezeichnung · Denomination · Denominacion	Validità Validity Gültigkeit Validité Validez	Nm	Sostituito da Replaced by Ersetzt durch Remplacé par Sustituido por	Sostituisce il Replaces the Ersetzt das Remplace le Sustituye a la
1	ICUT04210300	1	1	1			Braccio · Arm · Arm · Bras · Brazo				
2	ICUT04110100	2	2	2			Perno · Pin · Zapfen · Axe · Perno				
3	2401044	2	2	2			Molla · Spring · Feder · Ressort · Muelle				
4	CS15230200	2	2	2			Catena · Chain · Kette · Chaîne · Banda				
5	0359002	4	4	4			Dado · Nut · Mutter · Ecrou · Tuerca				
6	0349002Z	4	4	4			Rondella · Washer · Scheibe · Rondelle · Arandela				
7	01001002	4	4	4			Boccola · Bushing · Buchse · Bague · Casquillo				
8	TM56110400	2	2	2			Perno · Pin · Zapfen · Axe · Perno				
9	27273000	2	2	2			Martinetto · Cylinder · Zylinder · Vérin · Gato				
10	ICUT04110200	2	2	2			Perno · Pin · Zapfen · Axe · Perno				

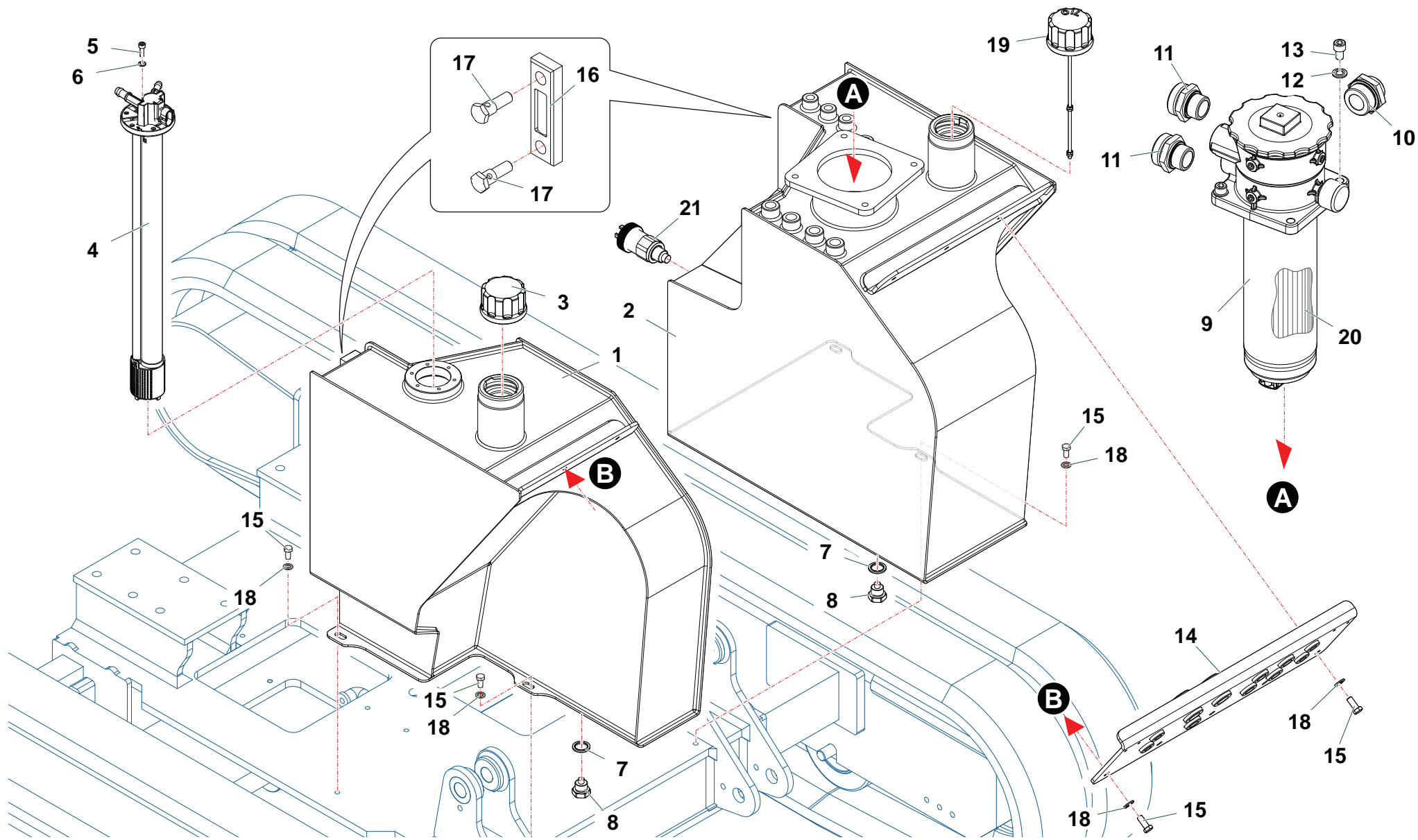

Nr	Codice Part Number Code Code Código	ICUT4-E	ICUT4-F	ICUT4-T		Denominazione · Denomination · Bezeichnung · Denomination · Denominacion	Validità Validity Gültigkeit Validité Validez	Nm	Sostituito da Replaced by Ersetzt durch Remplacé par Sustituido por	Sostituisce il Replaces the Ersetzt das Remplace le Sustituye a la
1	ICUT04180800	1	1	1		Serbatoio · Tank · Tank · Reservoir · Depósito				
2	ICUT04180700	1	1	1		Serbatoio · Tank · Tank · Reservoir · Depósito				
3	0418057	1	1	1		Tappo · Cap · Stopfen · Bouchon · Tapon				
4	3105003	1	1	1		Indicatore · Gauge · Zeiger · Indicateur · Indicador				
5	0315005Z	6	6	6		Vite · Bolt · Schraube · Vis · Tornillo				
6	031B004Z	6	6	6		Rondella · Washer · Scheibe · Rondelle · Arandela				
7	0436006	2	2	2		Rondella · Washer · Scheibe · Rondelle · Arandela				
8	0418033	2	2	2		Tappo · Cap · Stopfen · Bouchon · Tapon				
9	0413052	1	1	1		Filtro · Filter · Filter · Filtre · Filtro				
10	0456030	1	1	1		Adattatore · Adapter · Adapter · Adaptateur · Adaptador				
11	0456028	2	2	2		Adattatore · Adapter · Adapter · Adaptateur · Adaptador				
12	031B006Z	4	4	4		Rondella · Washer · Scheibe · Rondelle · Arandela				
13	0318003Z	4	4	4		Vite · Bolt · Schraube · Vis · Tornillo				
14	ICUT04290100	1	1	1		Supporto · Bracket · Halterung · Support · Soporte				
15	0347005Z	9	9	9		Vite · Bolt · Schraube · Vis · Tornillo				
16	0418037	2	2	2		Guarnizione · Gasket · Dichtung · Joint · Empaquetadura				
17	0418038	4	4	4		Vite cava · Hollow Screw · Hohlschraube · Vis creuse · Tornillo hueco				
18	031B005Z	9	9	9		Rondella · Washer · Scheibe · Rondelle · Arandela				
19	0418058	1	1	1		Tappo · Cap · Stopfen · Bouchon · Tapon				
20	HHC23900	1	1	1		Cartuccia · Cartridge · Filterensatz · Cartouche · Cartucho				
21	2301377	1	1	1		Valvola · Valve · Ventil · Soupape · Válvula				

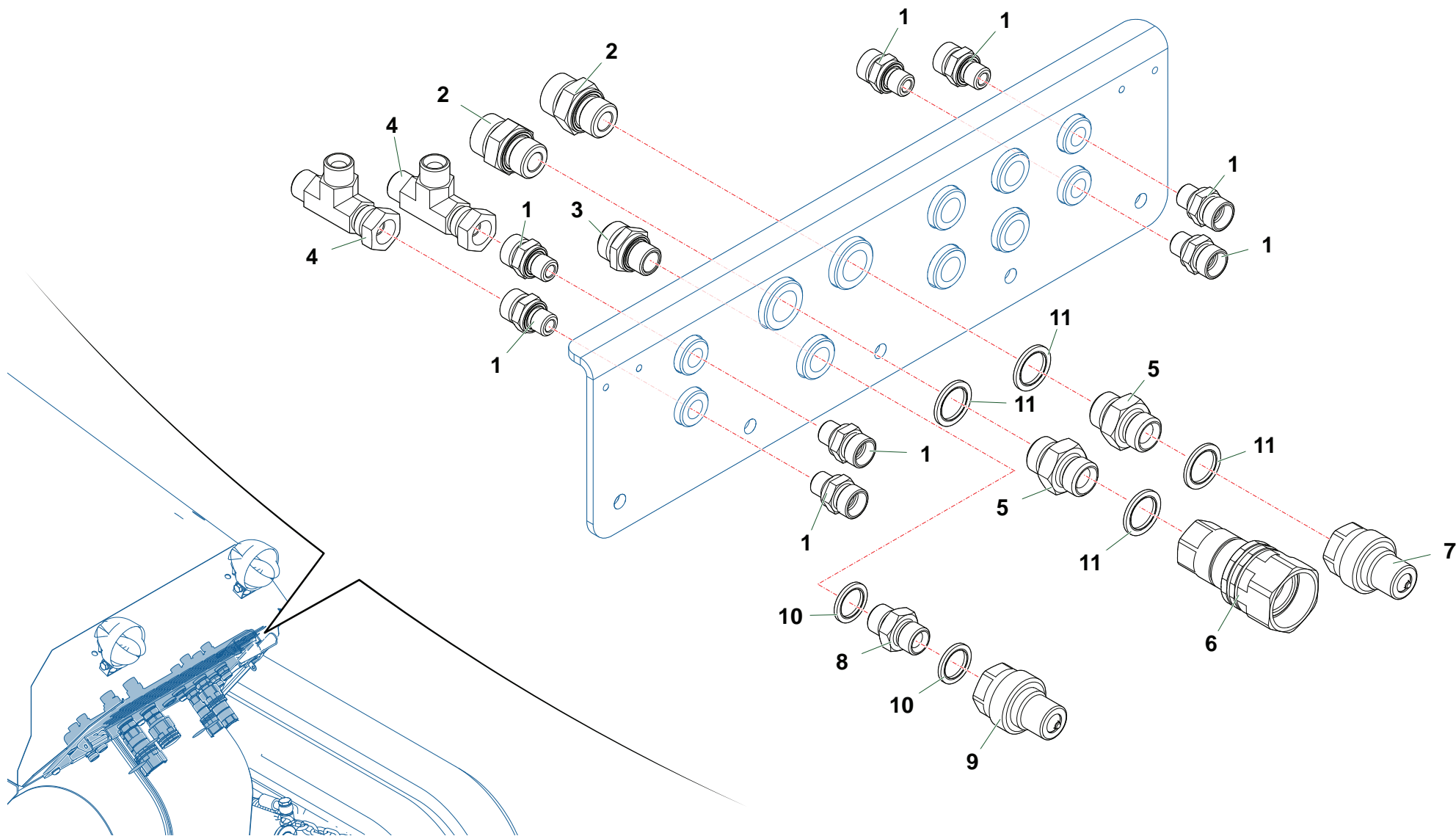

ICUT_01_Raccordi

Nr	Codice Part Number Code Code Código	ICUT4-E	ICUT4-F	ICUT4-T			Denominazione · Denomination · Bezeichnung · Denomination · Denominacion	Validità Validity Gültigkeit Validité Validez	Nm	Sostituito da Replaced by Ersetzt durch Remplacé par Sustituido por	Sostituisce il Replaces the Ersetzt das Remplace le Sustituye a la
1	0456014	8	8	8			Adattatore · Adapter · Adapter · Adaptateur · Adaptador				
2	0456011	2	2	2			Raccordo · Connection · Anschluss · Raccord · Brida				
3	0456029	1	1	1			Adattatore · Adapter · Adapter · Adaptateur · Adaptador				
4	0460004	2	2	2			Raccordo · Connection · Anschluss · Raccord · Brida				
5	0402004	2	2	2			Nipplo · Nipple · Nippel · Niplo · Niple				
6	0406055	1	1	1			Raccordo · Connection · Anschluss · Raccord · Brida				
7	0406054	1	1	1			Raccordo · Connection · Anschluss · Raccord · Brida				
8	0402003	3	3	3			Nipplo · Nipple · Nippel · Niplo · Niple				
9	0406056	1	1	1			Raccordo · Connection · Anschluss · Raccord · Brida				
10	0436006	8	8	8			Rondella · Washer · Scheibe · Rondelle · Arandela				
11	0436004	4	4	4			Rondella · Washer · Scheibe · Rondelle · Arandela				

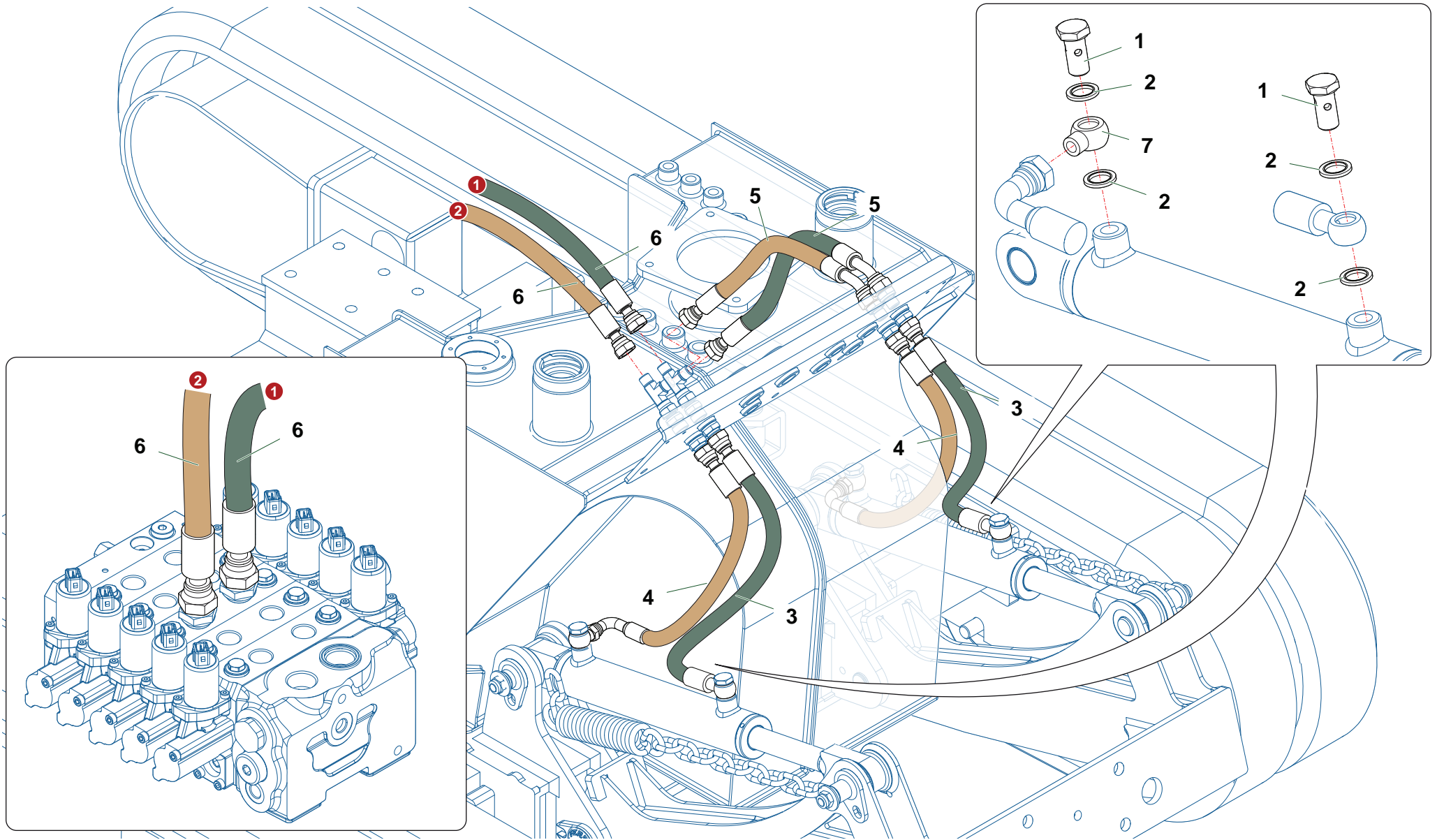

ICUT_01_Comandi Martinetti Sollevamento

Nr	Codice Part Number Code Code Código	ICUT4-E	ICUT4-F	ICUT4-T			Denominazione · Denomination · Bezeichnung · Denomination · Denominacion	Validità Validity Gültigkeit Validité Validez	Nm	Sostituito da Replaced by Ersetzt durch Remplacé par Sustituido por	Sostituisce il Replaces the Ersetzt das Remplace le Sustituye a la
1	0412024	2	2	2			Vite · Bolt · Schraube · Vis · Tornillo				
2	0436007	8	8	8			Rondella · Washer · Scheibe · Rondelle · Arandela				
3	0501A52	2	2	2			Tubo · Pipe · Schlauch · Tuyau · Tubo				
4	0501A51	2	2	2			Tubo · Pipe · Schlauch · Tuyau · Tubo				
5	0501A50	2	2	2			Tubo · Pipe · Schlauch · Tuyau · Tubo				
6	0501A49	2	2	2			Tubo · Pipe · Schlauch · Tuyau · Tubo				
7	0471001	2	2	2			Raccordo · Connection · Anschluss · Raccord · Brida				

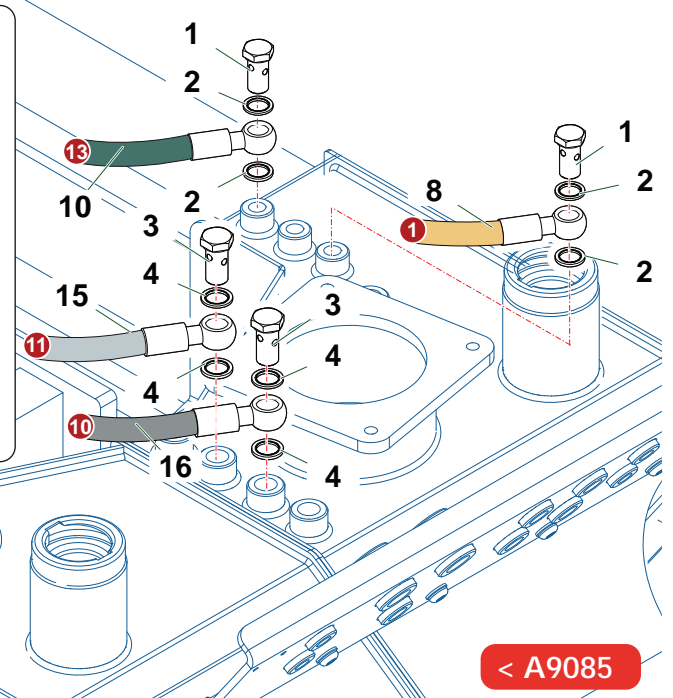
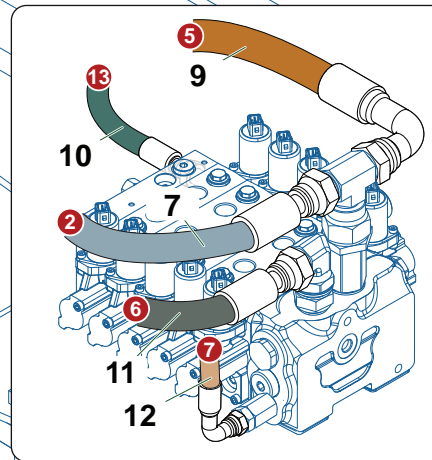
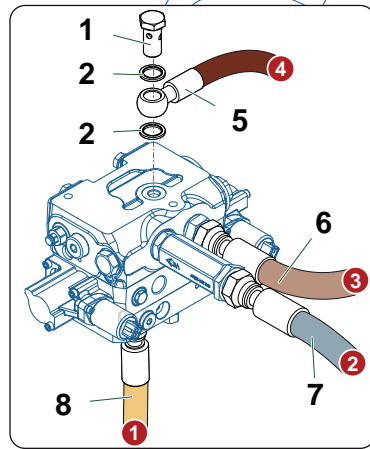
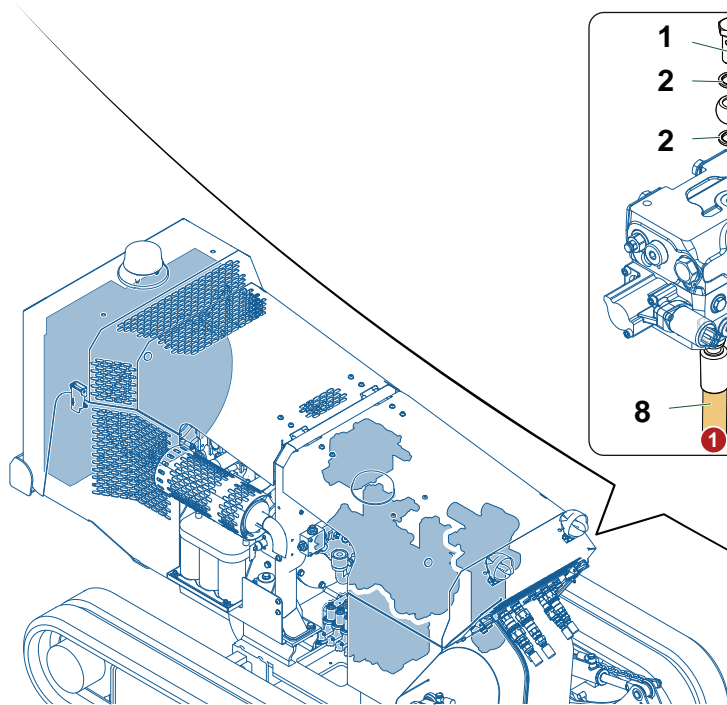
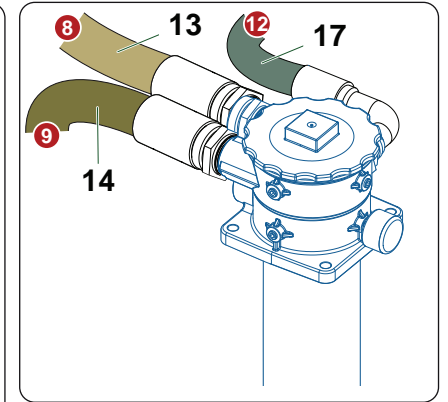
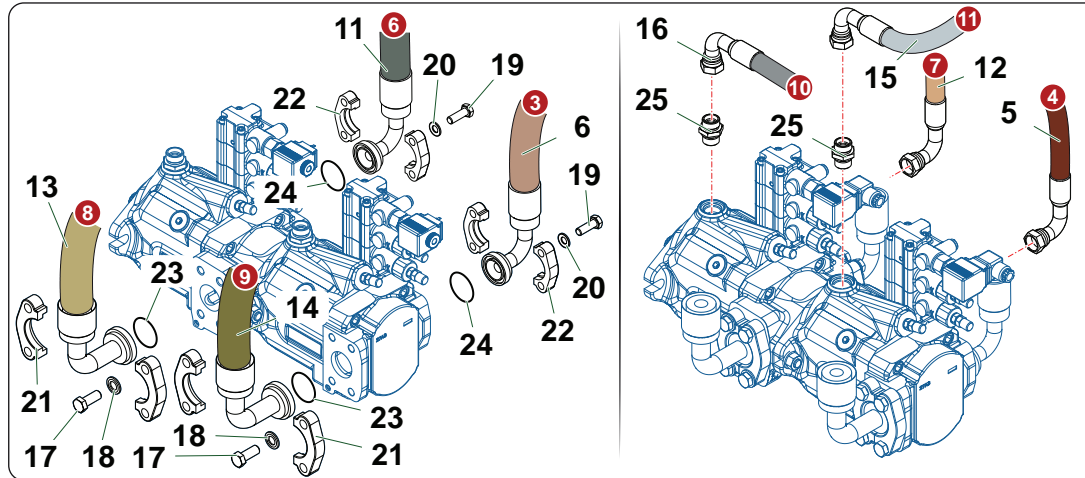
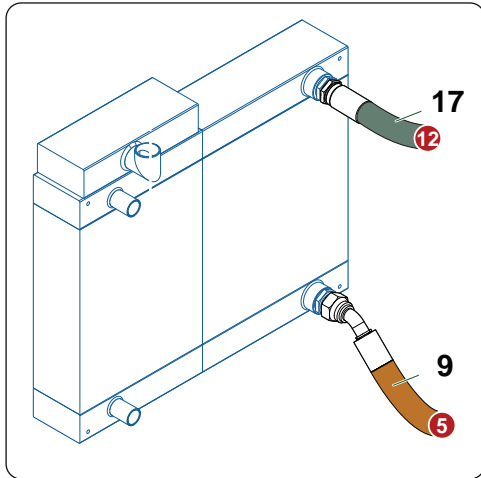

< A9085

Nr	Codice Part Number Code Code Código	ICUT4-E	ICUT4-F	ICUT4-T		Denominazione · Denomination · Bezeichnung · Denomination · Denominacion	Validità Validity Gültigkeit Validité Validez	Nm	Sostituito da Replaced by Ersetzt durch Remplacé par Sustituido por	Sostituisce il Replaces the Ersetzt das Remplace le Sustituye a la
1	0412002	3	3	3		Vite cava · Hollow Screw · Hohlschraube · Vis creuse · Tornillo hueco				
2	0436007	6	6	6		Rondella · Washer · Scheibe · Rondelle · Arandela				
3	0412003	2	2	2		Vite cava · Hollow Screw · Hohlschraube · Vis creuse · Tornillo hueco				
4	0436006	4	4	4		Rondella · Washer · Scheibe · Rondelle · Arandela				
5	0501A64	1	1	1		Tube · Pipe · Schlauch · Tuyau · Tubo				
6	0518216	1	1	1		Tube · Pipe · Schlauch · Tuyau · Tubo				
7	0515062	1	1	1		Tube · Pipe · Schlauch · Tuyau · Tubo				
8	0501A57	1	1	1		Tube · Pipe · Schlauch · Tuyau · Tubo				
9	0515063	1	1	1		Tube · Pipe · Schlauch · Tuyau · Tubo				
10	0501A60	1	1	1		Tube · Pipe · Schlauch · Tuyau · Tubo				
11	0504234	1	1	1		Tube · Pipe · Schlauch · Tuyau · Tubo				
12	0501A59	1	1	1		Tube · Pipe · Schlauch · Tuyau · Tubo				
13	0513044	1	1	1		Tube · Pipe · Schlauch · Tuyau · Tubo				
14	0513043	1	1	1		Tube · Pipe · Schlauch · Tuyau · Tubo				
15	0502605	1	1	1		Tube · Pipe · Schlauch · Tuyau · Tubo				
16	0502604	1	1	1		Tube · Pipe · Schlauch · Tuyau · Tubo				
17	0343004Z	8	8	8		Vite · Bolt · Schraube · Vis · Tornillo				
18	031B007Z	8	8	8		Rondella · Washer · Scheibe · Rondelle · Arandela				
19	0342006Z	8	8	8		Vite · Bolt · Schraube · Vis · Tornillo				
20	031B006Z	8	8	8		Rondella · Washer · Scheibe · Rondelle · Arandela				
21	1304036	2	2	2		Flangia · Flange · Flansch · Bride · Brida				
22	1304037	2	2	2		Flangia · Flange · Flansch · Bride · Brida				
23	OR150	2	2	2		Guarnizione · Gasket · Dichtung · Joint · Empaquetadura				
24	OR139	2	2	2		Guarnizione · Gasket · Dichtung · Joint · Empaquetadura				
25	0457007	2	2	2		Raccordo · Connection · Anschluss · Raccord · Brida				

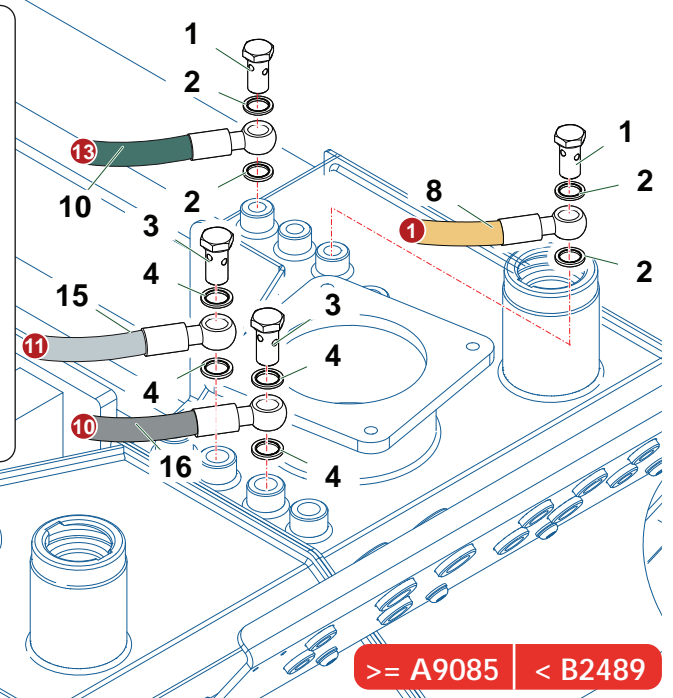
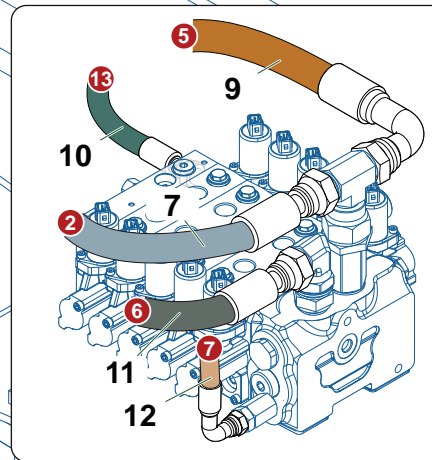
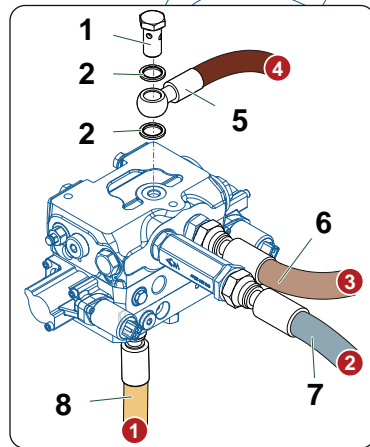
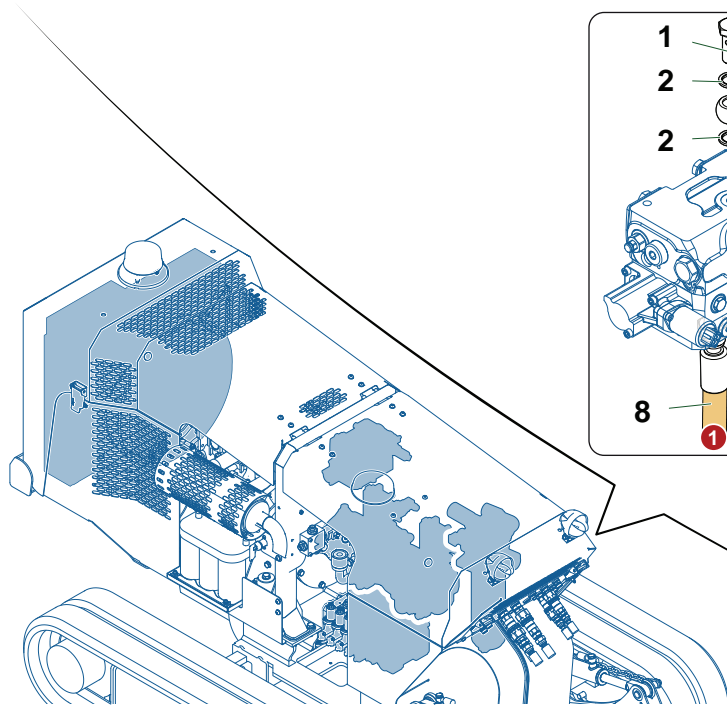
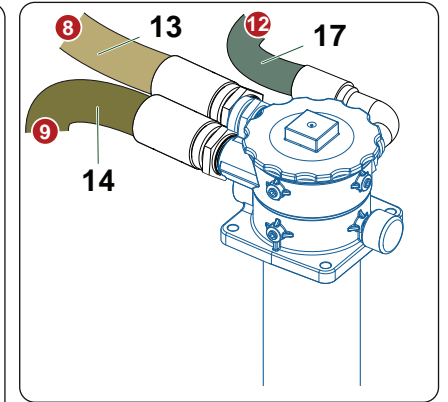
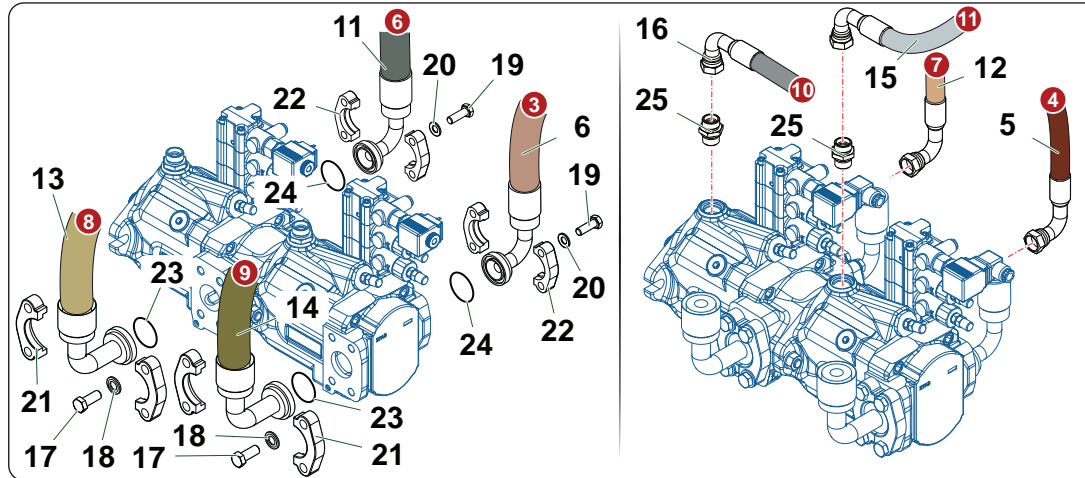
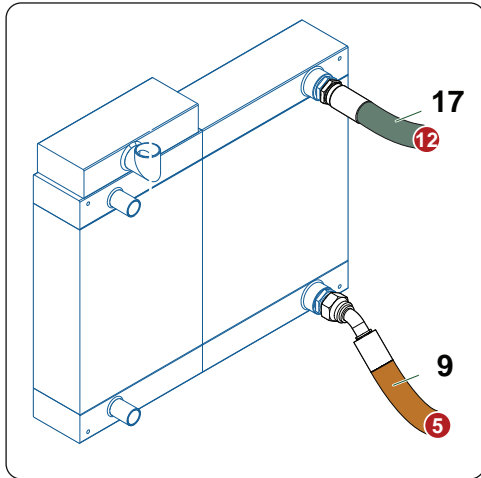

>= A9085 < B2489

Nr	Codice Part Number Code Code Código	ICUT4-E	ICUT4-F	ICUT4-T		Denominazione · Denomination · Bezeichnung · Denomination · Denominacion	Validità Validity Gültigkeit Validité Validez	Nm	Sostituito da Replaced by Ersetzt durch Remplacé par Sustituido por	Sostituisce il Replaces the Ersetzt das Remplace le Sustituye a la
1	0412002	3	3	3		Vite cava · Hollow Screw · Hohlschraube · Vis creuse · Tornillo hueco				
2	0436007	6	6	6		Rondella · Washer · Scheibe · Rondelle · Arandela				
3	0412003	2	2	2		Vite cava · Hollow Screw · Hohlschraube · Vis creuse · Tornillo hueco				
4	0436006	4	4	4		Rondella · Washer · Scheibe · Rondelle · Arandela				
5	0501A64	1	1	1		Tube · Pipe · Schlauch · Tuyau · Tubo				
6	0518218	1	1	1		Tube · Pipe · Schlauch · Tuyau · Tubo				
7	0515062	1	1	1		Tube · Pipe · Schlauch · Tuyau · Tubo				
8	0501A57	1	1	1		Tube · Pipe · Schlauch · Tuyau · Tubo				
9	0515063	1	1	1		Tube · Pipe · Schlauch · Tuyau · Tubo				
10	0501A60	1	1	1		Tube · Pipe · Schlauch · Tuyau · Tubo				
11	0504235	1	1	1		Tube · Pipe · Schlauch · Tuyau · Tubo				
12	0501A59	1	1	1		Tube · Pipe · Schlauch · Tuyau · Tubo				
13	0513046	1	1	1		Tube · Pipe · Schlauch · Tuyau · Tubo				
14	0513045	1	1	1		Tube · Pipe · Schlauch · Tuyau · Tubo				
15	0502609	1	1	1		Tube · Pipe · Schlauch · Tuyau · Tubo				
16	0502608	1	1	1		Tube · Pipe · Schlauch · Tuyau · Tubo				
17	0343004Z	8	8	8		Vite · Bolt · Schraube · Vis · Tornillo				
18	031B007Z	8	8	8		Rondella · Washer · Scheibe · Rondelle · Arandela				
19	0342006Z	8	8	8		Vite · Bolt · Schraube · Vis · Tornillo				
20	031B006Z	8	8	8		Rondella · Washer · Scheibe · Rondelle · Arandela				
21	1304039	2	2	2		Flangia · Flange · Flansch · Bride · Brida				
22	1304040	2	2	2		Flangia · Flange · Flansch · Bride · Brida				
23	OR150	2	2	2		Guarnizione · Gasket · Dichtung · Joint · Empaquetadura				
24	OR139	2	2	2		Guarnizione · Gasket · Dichtung · Joint · Empaquetadura				
25	0457004	2	2	2		Raccordo · Connection · Anschluss · Raccord · Brida				

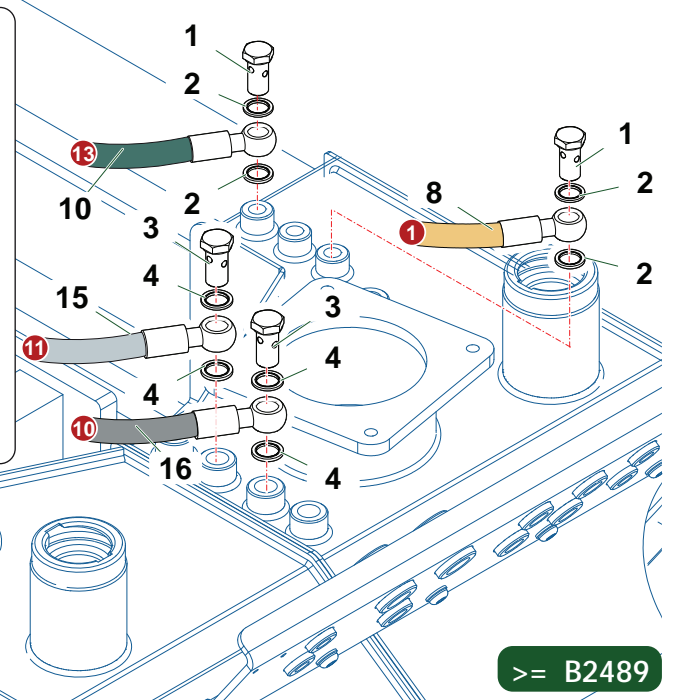
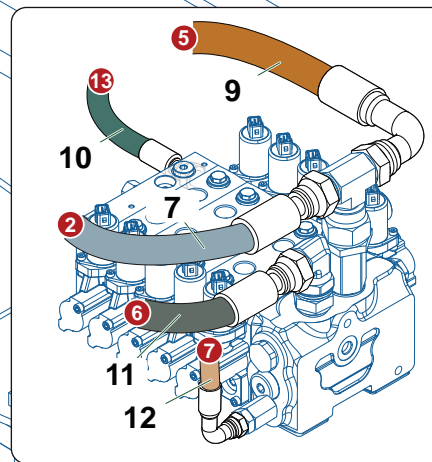
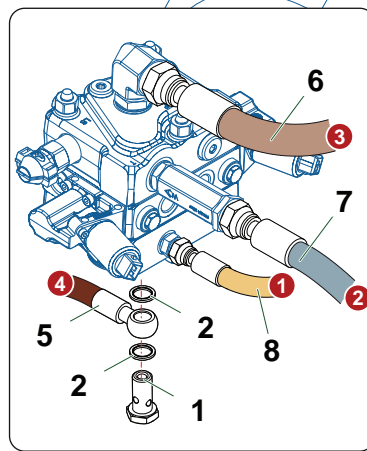
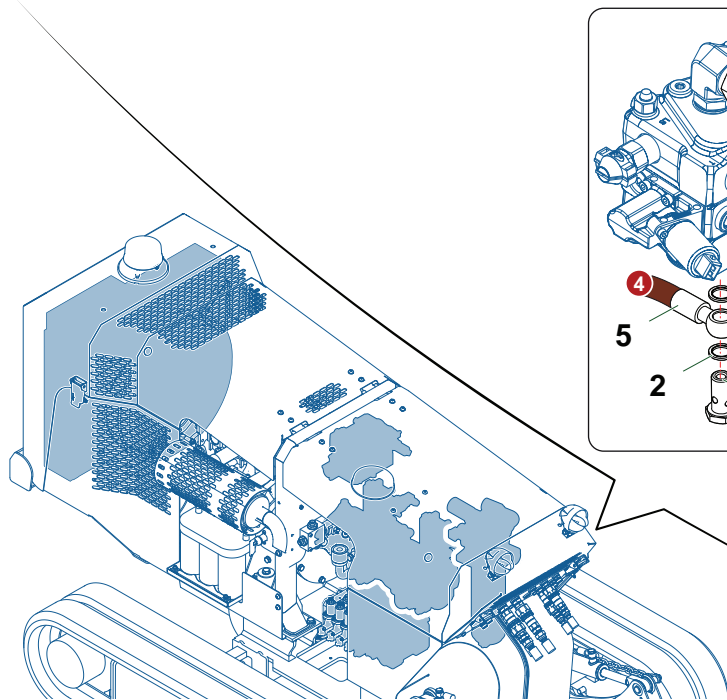
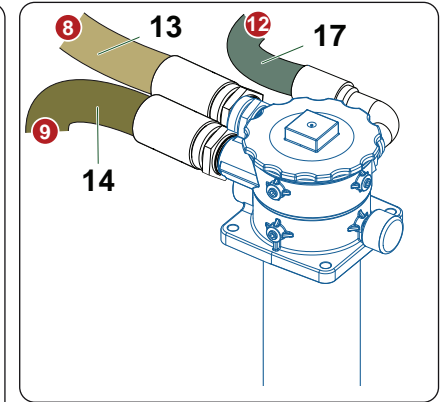
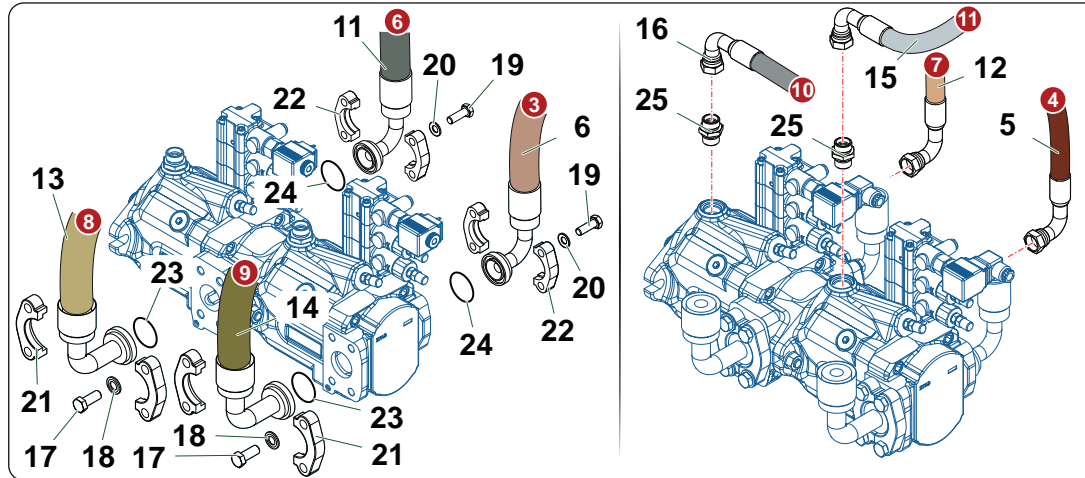
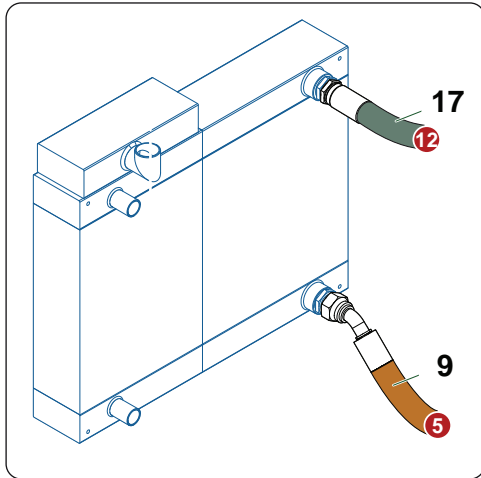

>= B2489

Nr	Codice Part Number Code Code Código	ICUT4-E	ICUT4-F	ICUT4-T		Denominazione · Denomination · Bezeichnung · Denomination · Denominacion	Validità Validity Gültigkeit Validité Validez	Nm	Sostituito da Replaced by Ersetzt durch Remplacé par Sustituido por	Sostituisce il Replaces the Ersetzt das Remplace le Sustituye a la
1	0412002	3	3	3		Vite cava · Hollow Screw · Hohlschraube · Vis creuse · Tornillo hueco				
2	0436007	6	6	6		Rondella · Washer · Scheibe · Rondelle · Arandela				
3	0412003	2	2	2		Vite cava · Hollow Screw · Hohlschraube · Vis creuse · Tornillo hueco				
4	0436006	4	4	4		Rondella · Washer · Scheibe · Rondelle · Arandela				
5	0501A64	1	1	1		Tube · Pipe · Schlauch · Tuyau · Tubo				
6	0518218	1	1	1		Tube · Pipe · Schlauch · Tuyau · Tubo				
7	0515062	1	1	1		Tube · Pipe · Schlauch · Tuyau · Tubo				
8	0501A57	1	1	1		Tube · Pipe · Schlauch · Tuyau · Tubo				
9	0515063	1	1	1		Tube · Pipe · Schlauch · Tuyau · Tubo				
10	0501A60	1	1	1		Tube · Pipe · Schlauch · Tuyau · Tubo				
11	0504235	1	1	1		Tube · Pipe · Schlauch · Tuyau · Tubo				
12	0501A59	1	1	1		Tube · Pipe · Schlauch · Tuyau · Tubo				
13	0513046	1	1	1		Tube · Pipe · Schlauch · Tuyau · Tubo				
14	0513045	1	1	1		Tube · Pipe · Schlauch · Tuyau · Tubo				
15	0502609	1	1	1		Tube · Pipe · Schlauch · Tuyau · Tubo				
16	0502608	1	1	1		Tube · Pipe · Schlauch · Tuyau · Tubo				
17	0343004Z	8	8	8		Vite · Bolt · Schraube · Vis · Tornillo				
18	031B007Z	8	8	8		Rondella · Washer · Scheibe · Rondelle · Arandela				
19	0342006Z	8	8	8		Vite · Bolt · Schraube · Vis · Tornillo				
20	031B006Z	8	8	8		Rondella · Washer · Scheibe · Rondelle · Arandela				
21	1304039	2	2	2		Flangia · Flange · Flansch · Bride · Brida				
22	1304040	2	2	2		Flangia · Flange · Flansch · Bride · Brida				
23	OR150	2	2	2		Guarnizione · Gasket · Dichtung · Joint · Empaquetadura				
24	OR139	2	2	2		Guarnizione · Gasket · Dichtung · Joint · Empaquetadura				
25	0457004	2	2	2		Raccordo · Connection · Anschluss · Raccord · Brida				

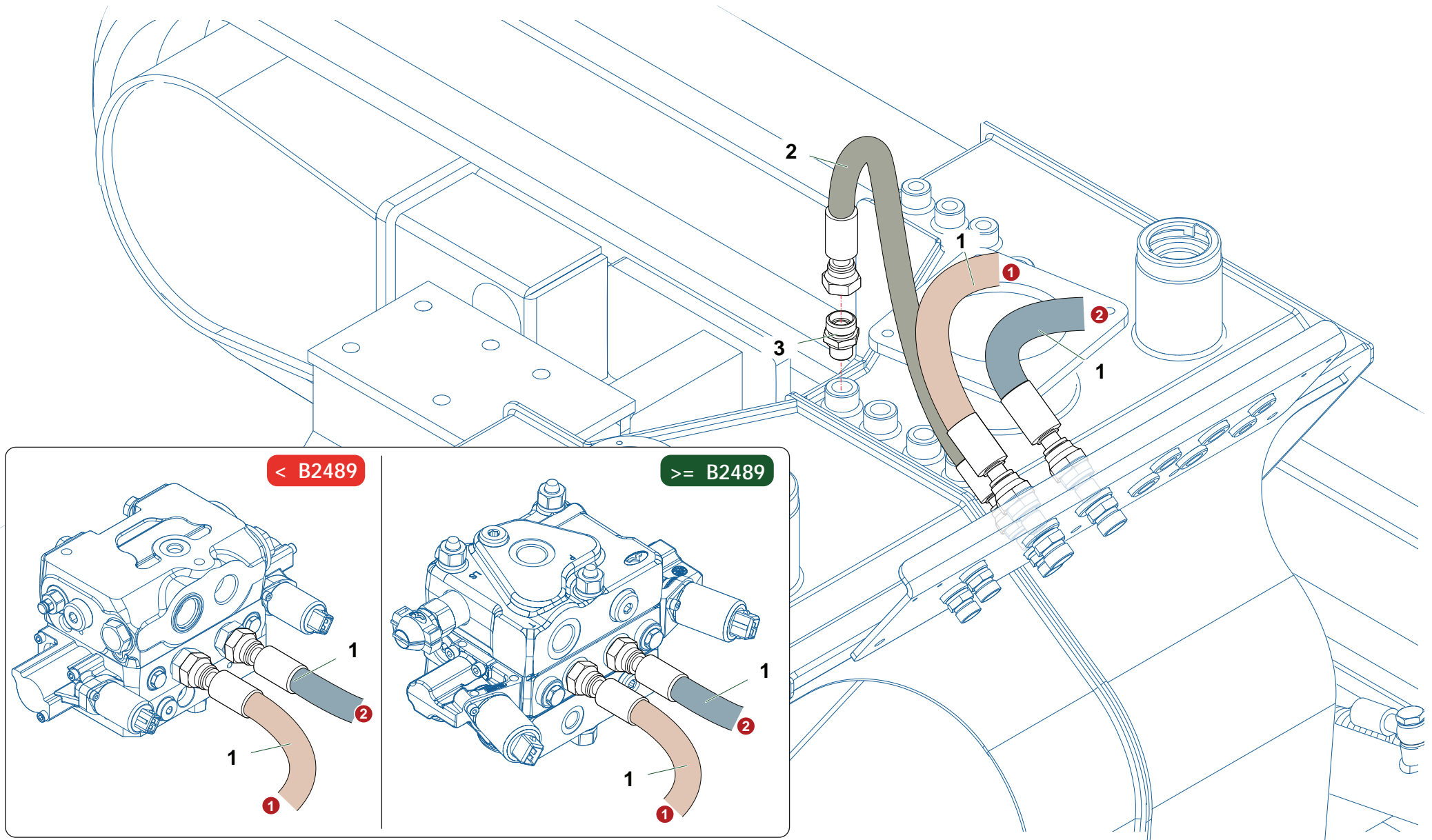

Nr	Codice Part Number Code Code Código	ICUT4-E	ICUT4-F	ICUT4-T			Denominazione · Denomination · Bezeichnung · Denomination · Denominacion	Validità Validity Gültigkeit Validité Validez	Nm	Sostituito da Replaced by Ersetzt durch Remplacé par Sustituido por	Sostituisce il Replaces the Ersetzt das Remplace le Sustituye a la
1	0527004	2	2	2			Tubo · Pipe · Schlauch · Tuyau · Tubo				
2	0502454	1	1	1			Tubo · Pipe · Schlauch · Tuyau · Tubo				
3	0456029	1	1	1			Adattatore · Adapter · Adapter · Adaptateur · Adaptador				

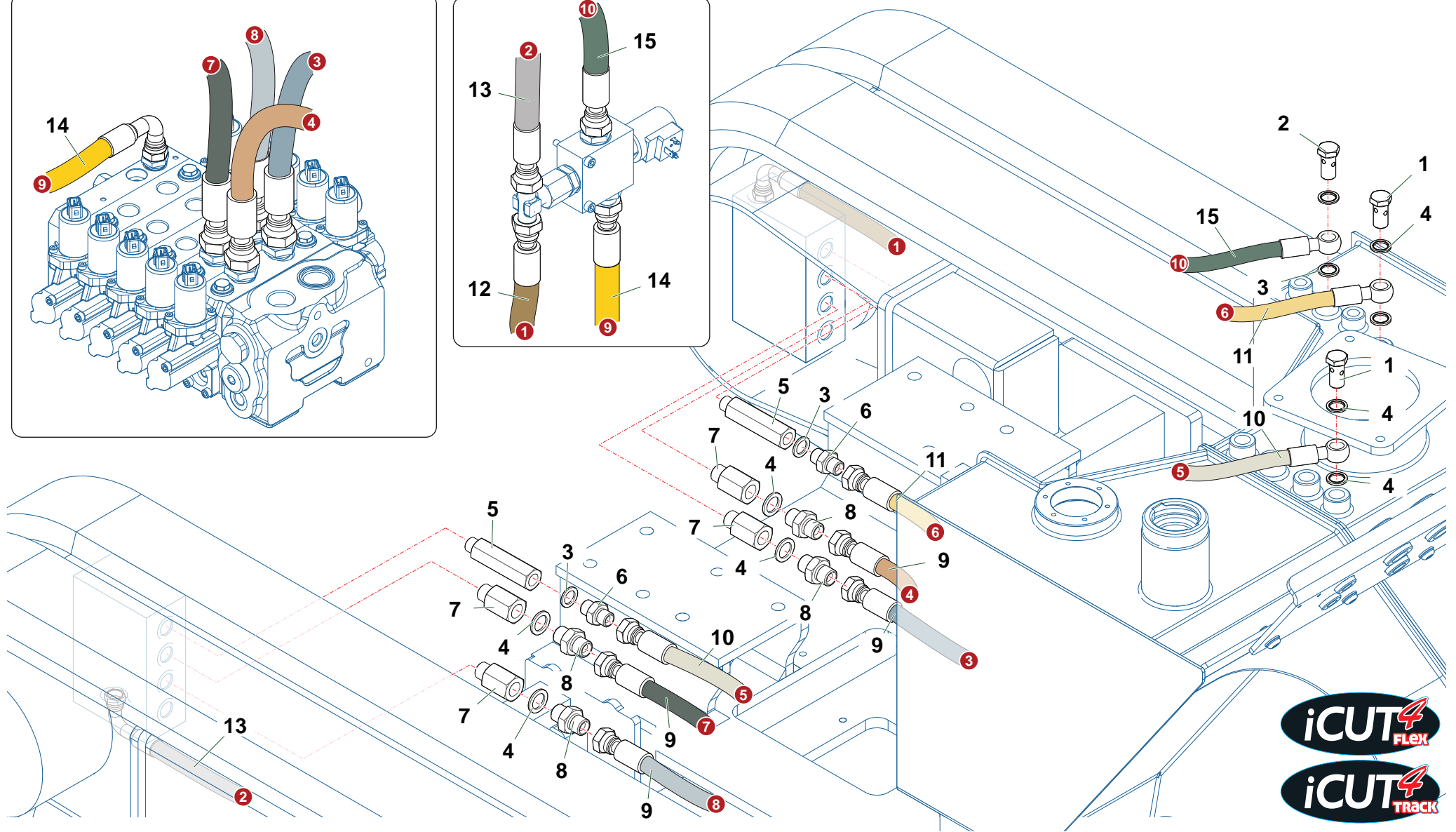
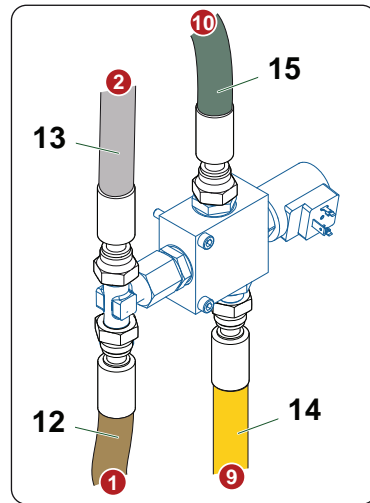
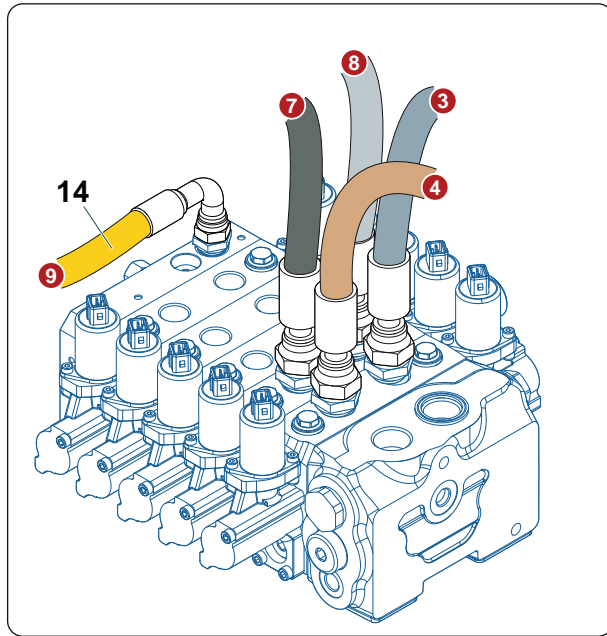

ICUT_01_Impianto idraulico Cingoli



Nr	Codice Part Number Code Code Código	ICUT4-F	ICUT4-T			Denominazione · Denomination · Bezeichnung · Denomination · Denominacion	Validità Validity Gültigkeit Validité Validez	Nm	Sostituito da Replaced by Ersetzt durch Remplacé par Sustituido por	Sostituisce il Replaces the Ersetzt das Remplace le Sustituye a la
1	0412003	2	2			Vite cava · Hollow Screw · Hohlschraube · Vis creuse · Tornillo hueco				
2	0412002	1	1			Vite cava · Hollow Screw · Hohlschraube · Vis creuse · Tornillo hueco				
3	0436007	4	4			Rondella · Washer · Scheibe · Rondelle · Arandela				
4	0436006	8	8			Rondella · Washer · Scheibe · Rondelle · Arandela				
5	0426016	2	2			Prolunga · Extension · Verlaengerung · prolonge · Prolungacion				
6	0456014	2	2			Adattatore · Adapter · Adapter · Adaptateur · Adaptador				
7	0426019	4	4			Prolunga · Extension · Verlaengerung · prolonge · Prolungacion				
8	0456029	4	4			Adattatore · Adapter · Adapter · Adaptateur · Adaptador				
9	0502453	4	4			Tube · Pipe · Schlauch · Tuyau · Tubo				
10	0501A62	1	1			Tube · Pipe · Schlauch · Tuyau · Tubo				
11	0501A61	1	1			Tube · Pipe · Schlauch · Tuyau · Tubo				
12	0501A53	1	1			Tube · Pipe · Schlauch · Tuyau · Tubo				
13	0501A54	1	1			Tube · Pipe · Schlauch · Tuyau · Tubo				
14	0501A56	1	1			Tube · Pipe · Schlauch · Tuyau · Tubo				
15	0501A55	1	1			Tube · Pipe · Schlauch · Tuyau · Tubo				

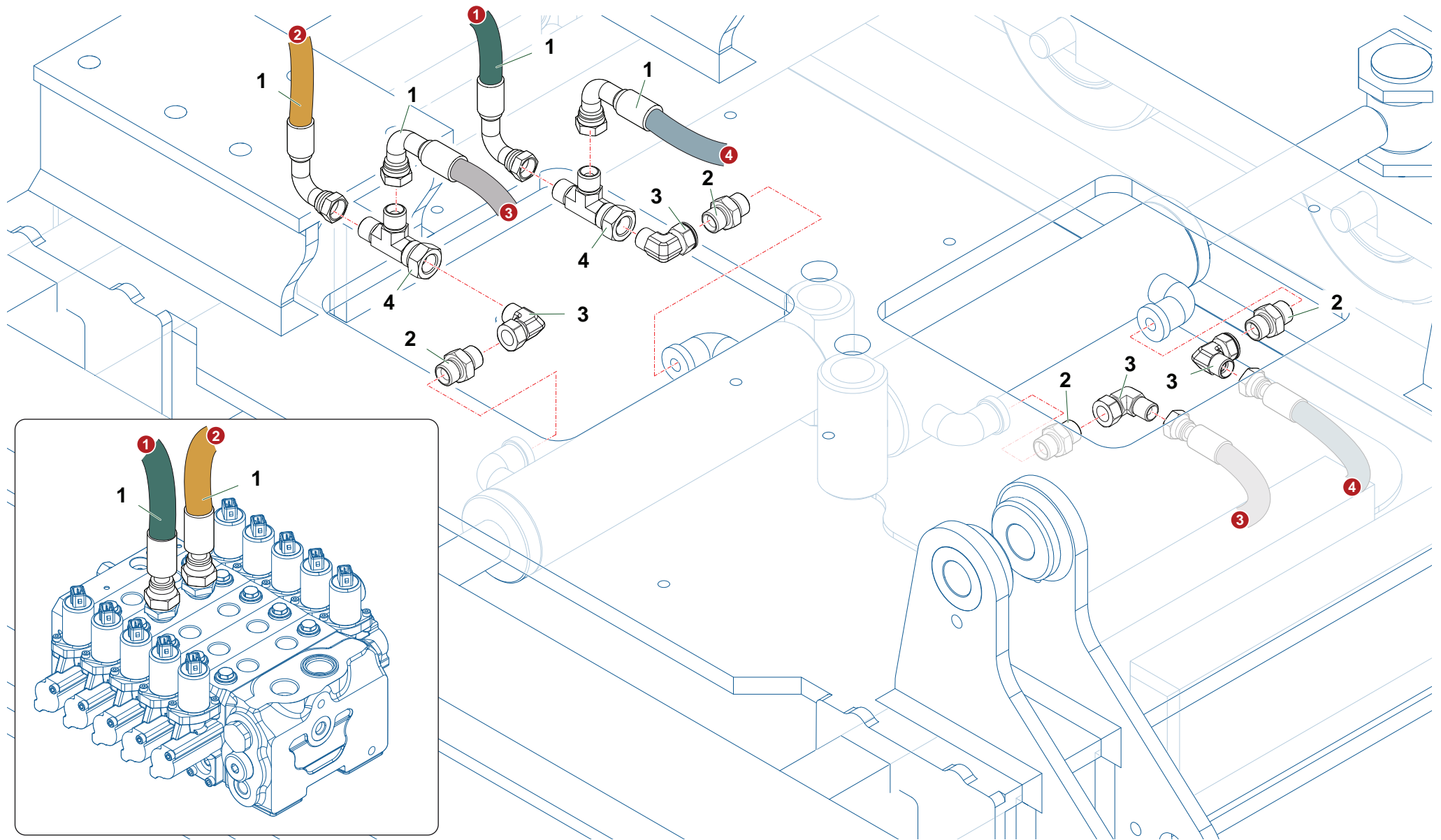

ICUT_01_Impianto idraulico Apertura Cingoli

Nr	Codice Part Number Code Code Código	ICUT4-F	ICUT4-T				Denominazione · Denomination · Bezeichnung · Denomination · Denominacion	Validità Validity Gültigkeit Validité Validez	Nm	Sostituito da Replaced by Ersetzt durch Remplacé par Sustituido por	Sostituisce il Replaces the Ersetzt das Remplace le Sustituye a la
1	0501A51	4	4				Tubo · Pipe · Schlauch · Tuyau · Tubo				
2	0456014	4	4				Adattatore · Adapter · Adapter · Adaptateur · Adaptador				
3	0462004	4	4				Curva · Curve · Bogen · Courbe · Curva				
4	0460004	2	2				Raccordo · Connection · Anschluss · Raccord · Brida				

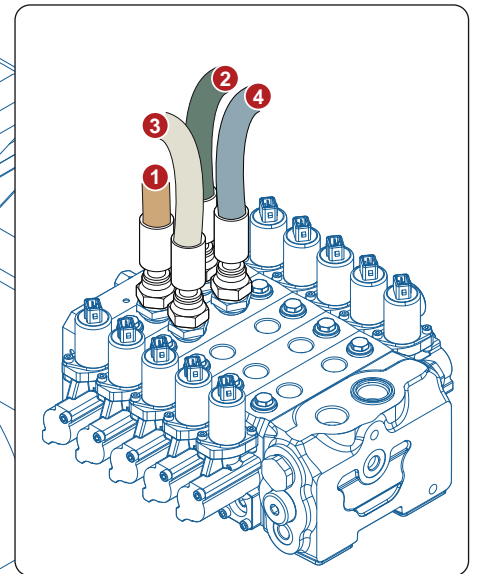
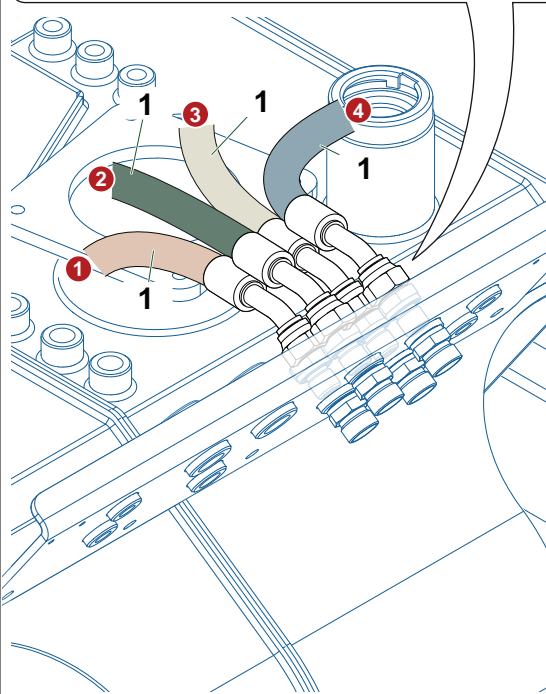
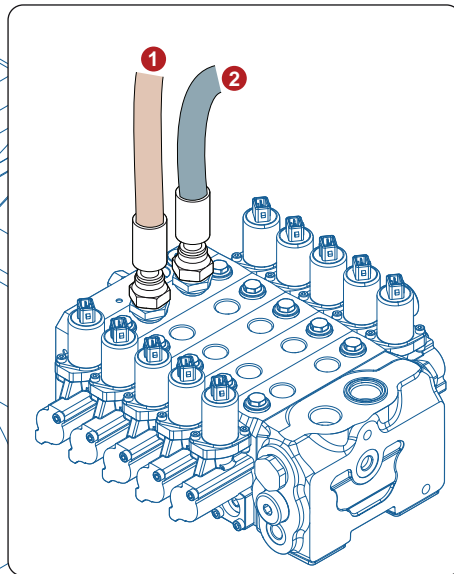
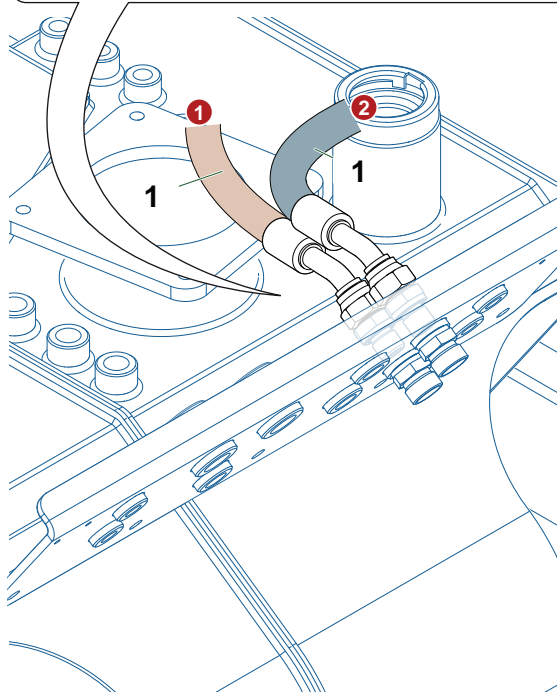
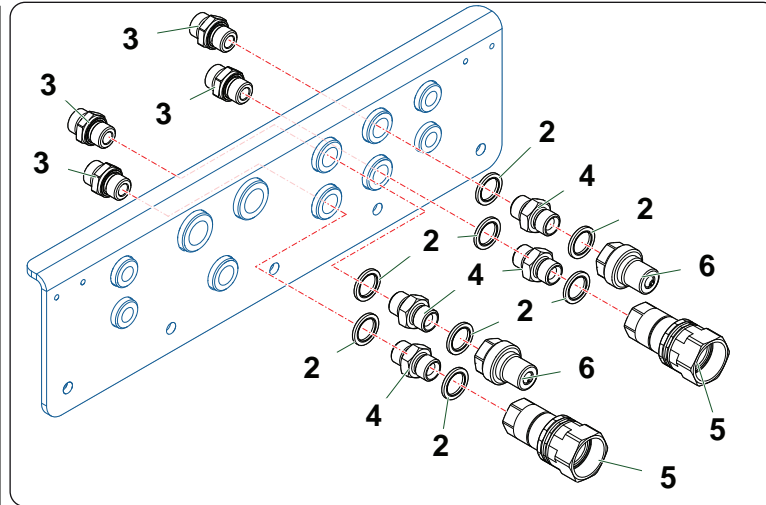
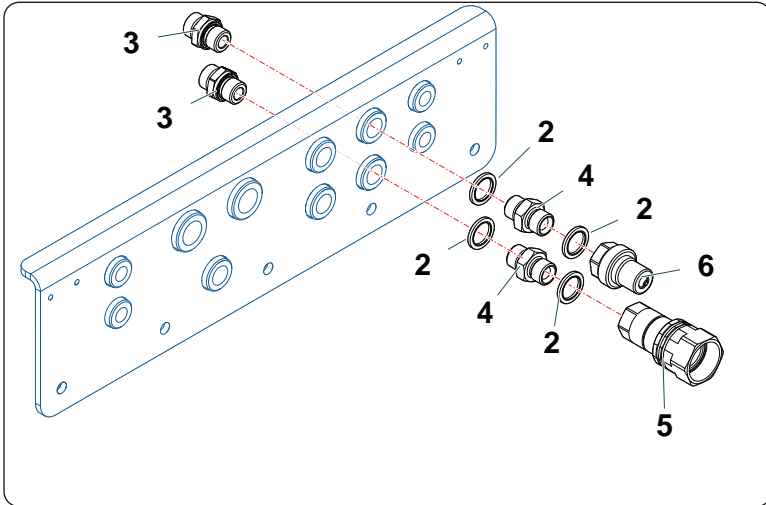

Nr	Codice Part Number Code Code Código	ICUT4-F	ICUT4-T				Denominazione · Denomination · Bezeichnung · Denomination · Denominacion	Validità Validity Gültigkeit Validité Validez	Nm	Sostituito da Replaced by Ersetzt durch Remplacé par Sustituido por	Sostituisce il Replaces the Ersetzt das Remplace le Sustituye a la
1	0501A63	4	4				Tubo · Pipe · Schlauch · Tuyau · Tubo				
2	0436006	4	4				Rondella · Washer · Scheibe · Rondelle · Arandela				
3	0456013	4	4				Adattatore · Adapter · Adapter · Adaptateur · Adaptador				
4	0402003	4	4				Nipplo · Nipple · Nippel · Niplo · Niple				
5	0406057	2	2				Raccordo · Connection · Anschluss · Raccord · Brida				
6	0406056	2	2				Raccordo · Connection · Anschluss · Raccord · Brida				

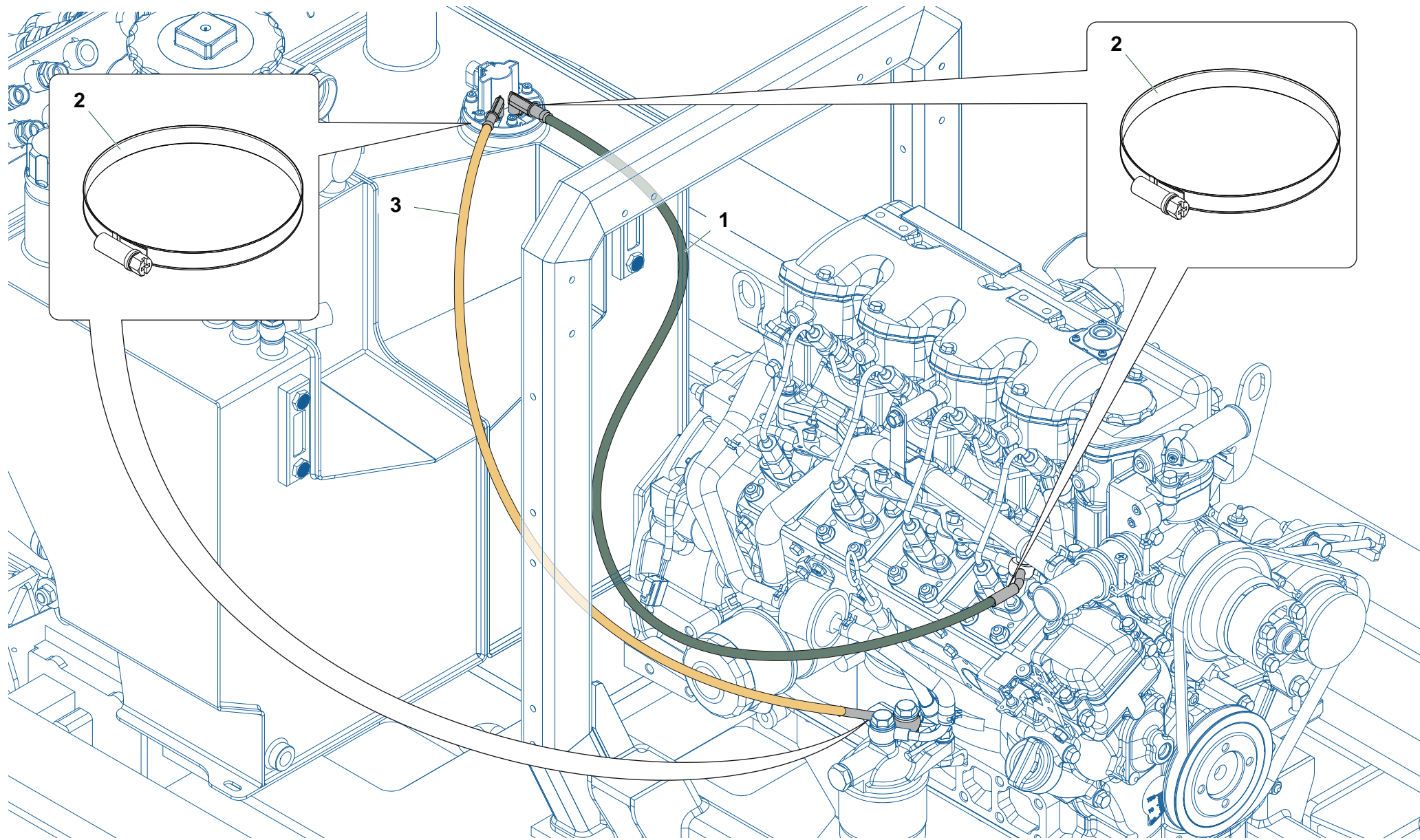

Nr	Codice Part Number Code Code Código	ICUT4-E	ICUT4-F	ICUT4-T			Denominazione · Denomination · Bezeichnung · Denomination · Denominacion	Validità Validity Gültigkeit Validité Validez	Nm	Sostituito da Replaced by Ersetzt durch Remplacé par Sustituido por	Sostituisce il Replaces the Ersetzt das Remplace le Sustituye a la
1	0532001	2	2	2			Tubo · Pipe · Schlauch · Tuyau · Tubo				
2	0351030	4	4	4			Fascetta · Collar · Lasche · Bande · Cinta				
3	0532001	1,7	1,7	1,7			Tubo · Pipe · Schlauch · Tuyau · Tubo				

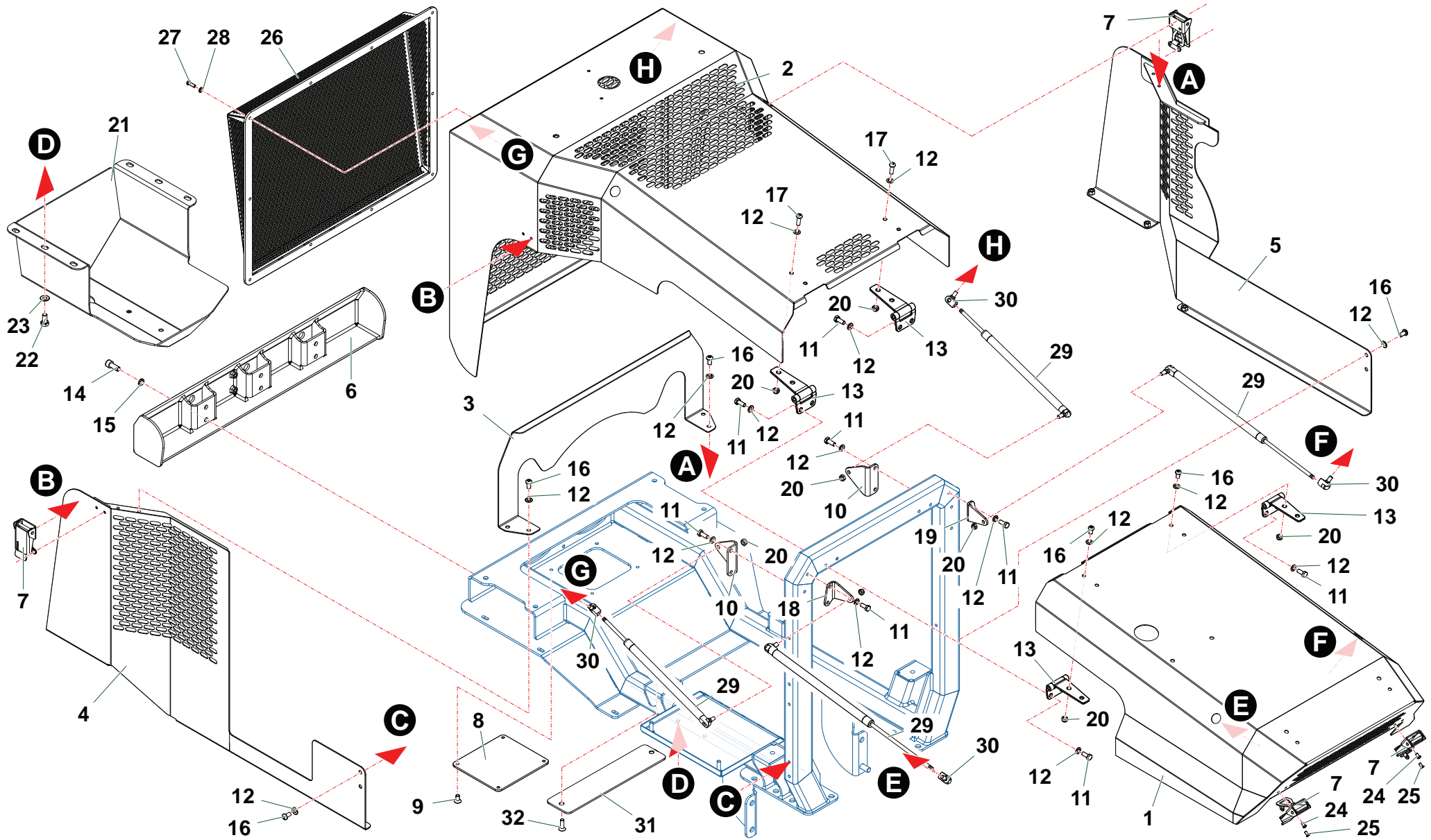

ICUT_01_Protezioni

Nr	Codice Part Number Code Code Código	ICUT4-E	ICUT4-F	ICUT4-T		Denominazione · Denomination · Bezeichnung · Denomination · Denominacion	Validità Validity Gültigkeit Validité Validez	Nm	Sostituito da Replaced by Ersetzt durch Remplacé par Sustituido por	Sostituisce il Replaces the Ersetzt das Remplace le Sustituye a la
1	ICUT04031000	1	1	1		Carter · Casing · Schutz · Carter · Carter				
2	ICUT04030600	1	1	1		Carter · Casing · Schutz · Carter · Carter				
3	ICUT04030900	1	1	1		Staffa · Bracket · Prätze · Etrier · Brida				
4	ICUT04030700	1	1	1		Fiancata · Side frame · Seitenwand · Paroi laterale · Pared lateral				
5	ICUT04030800	1	1	1		Fiancata · Side frame · Seitenwand · Paroi laterale · Pared lateral				
6	ICUT04200400	1	1	1		Protezione · Guard · Schutz · Protection · Proteccion				
7	4701001	4	4	4		Chiusura · Locking · Verschluss · Fermeture · Cierre				
8	ICUT04121200	1	1	1		Coperchio · Cover · Deckel · Couverture · Tapa				
9	0311001Z	4	4	4		Vite · Bolt · Schraube · Vis · Tornillo				
10	ICUT04200500	2	2	2		Staffa · Bracket · Prätze · Etrier · Brida				
11	0347006Z	16	16	16		Vite · Bolt · Schraube · Vis · Tornillo				
12	031B005Z	32	32	32		Rondella · Washer · Scheibe · Rondelle · Arandela				
13	2301320	4	4	4		Cerniera · Pivot · Scharnier · Charniere · Charnela				
14	0318006Z	6	6	6		Vite · Bolt · Schraube · Vis · Tornillo				
15	031A006Z	6	6	6		Rondella · Washer · Scheibe · Rondelle · Arandela				
16	032B001Z	12	12	12		Vite · Bolt · Schraube · Vis · Tornillo				
17	032B004Z	4	4	4		Vite · Bolt · Schraube · Vis · Tornillo				
18	ICUT04200700	1	1	1		Staffa · Bracket · Prätze · Etrier · Brida				
19	ICUT04200600	1	1	1		Staffa · Bracket · Prätze · Etrier · Brida				
20	0310001	12	12	12		Dado · Nut · Mutter · Ecrou · Tuerca				
21	ICUT04170500	1	1	1		Carter · Casing · Schutz · Carter · Carter				
22	0342004Z	6	6	6		Vite · Bolt · Schraube · Vis · Tornillo				
23	031B006Z	6	6	6		Rondella · Washer · Scheibe · Rondelle · Arandela				
24	032D002Z	4	4	4		Vite · Bolt · Schraube · Vis · Tornillo				
25	0384003Z	4	4	4		Vite · Bolt · Schraube · Vis · Tornillo				
26	ICUT04031100	1	1	1		Protezione · Guard · Schutz · Protection · Proteccion				
27	032C004Z	10	10	10		Vite · Bolt · Schraube · Vis · Tornillo				
28	031B004Z	10	10	10		Rondella · Washer · Scheibe · Rondelle · Arandela				
29	2301378	4	4	4		Molla · Spring · Feder · Ressort · Muelle				
30	2301379	4	4	4		Testina · Head · Kopf · Tete · Cabeza				
31	ICUT04121500	1	1	1		Chiusura · Locking · Verschluss · Fermeture · Cierre				
32	0311001Z	2	2	2		Vite · Bolt · Schraube · Vis · Tornillo				

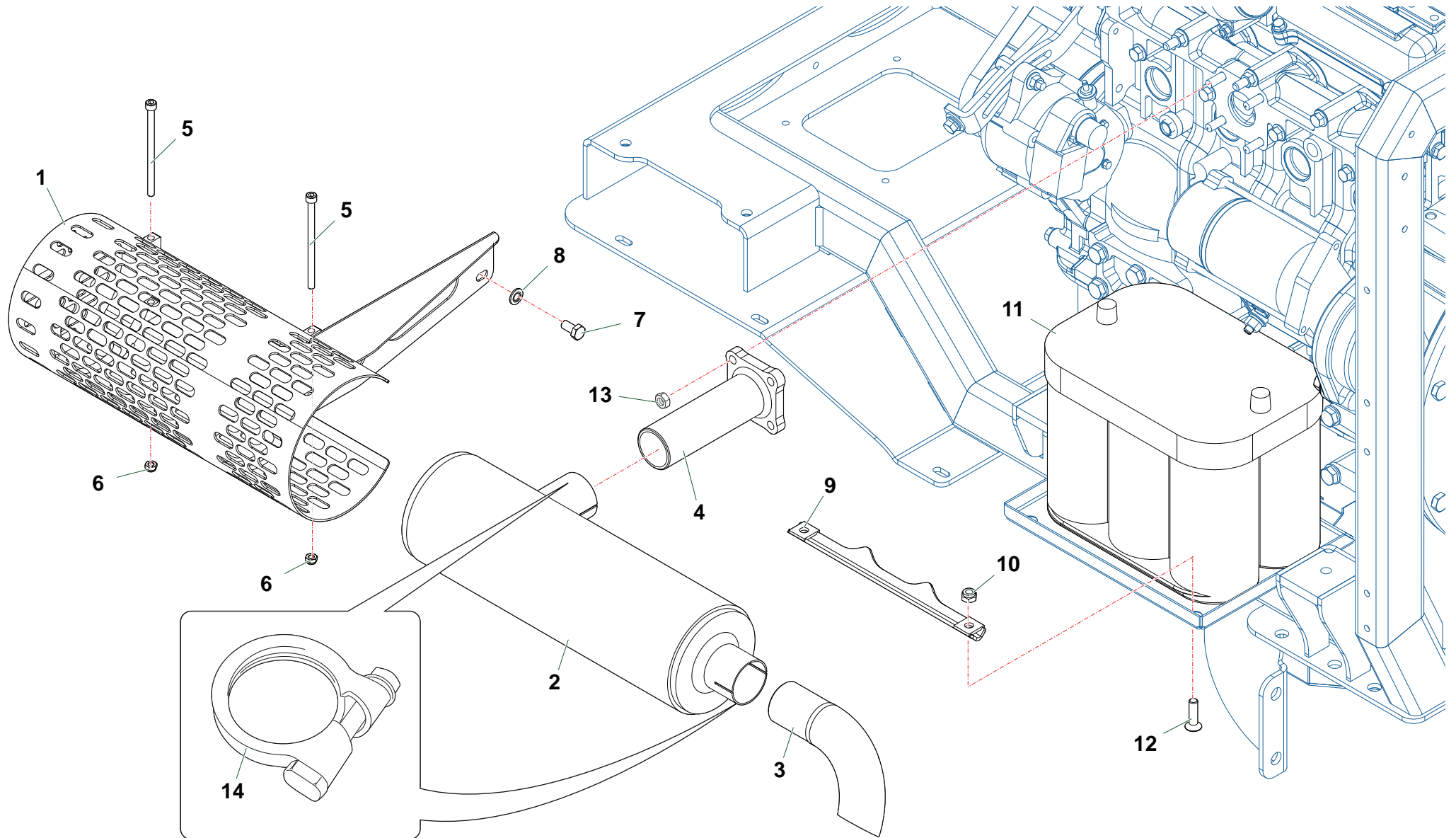

Nr	Codice Part Number Code Code Código	ICUT4-E	ICUT4-F	ICUT4-T		Denominazione · Denomination · Bezeichnung · Denomination · Denominacion	Validità Validity Gültigkeit Validité Validez	Nm	Sostituito da Replaced by Ersetzt durch Remplacé par Sustituido por	Sostituisce il Replaces the Ersetzt das Remplace le Sustituye a la
1	ICUT04300200	1	1	1		Protezione · Guard · Schutz · Protection · Proteccion				
2	ISZ03200007	1	1	1		Marmitta · Muffler · Auspufftopf · Silencieux · Silenciador				
3	ICUT04300300	1	1	1		Marmitta · Muffler · Auspufftopf · Silencieux · Silenciador				
4	ICUT04300100	1	1	1		Tubo · Pipe · Schlauch · Tuyau · Tubo				
5	0316020Z	2	2	2		Vite · Bolt · Schraube · Vis · Tornillo				
6	0310012	2	2	2		Dado · Nut · Mutter · Erou · Tuerca				
7	0347005Z	2	2	2		Vite · Bolt · Schraube · Vis · Tornillo				
8	031B005Z	2	2	2		Rondella · Washer · Scheibe · Rondelle · Arandela				
9	ICUT04120100	1	1	1		Staffa · Bracket · Prätze · Etrier · Brida				
10	0310001	2	2	2		Dado · Nut · Mutter · Erou · Tuerca				
11	3101278	1	1	1		Batteria · Battery · Batterie · Batterie · Batería				
12	0311004Z	2	2	2		Vite · Bolt · Schraube · Vis · Tornillo				
13	0309001Z	4	4	4		Dado · Nut · Mutter · Erou · Tuerca				
14	0357001	2	2	2		Collare · Anchor pipe · Schlauchschelle · Collier · Brida				

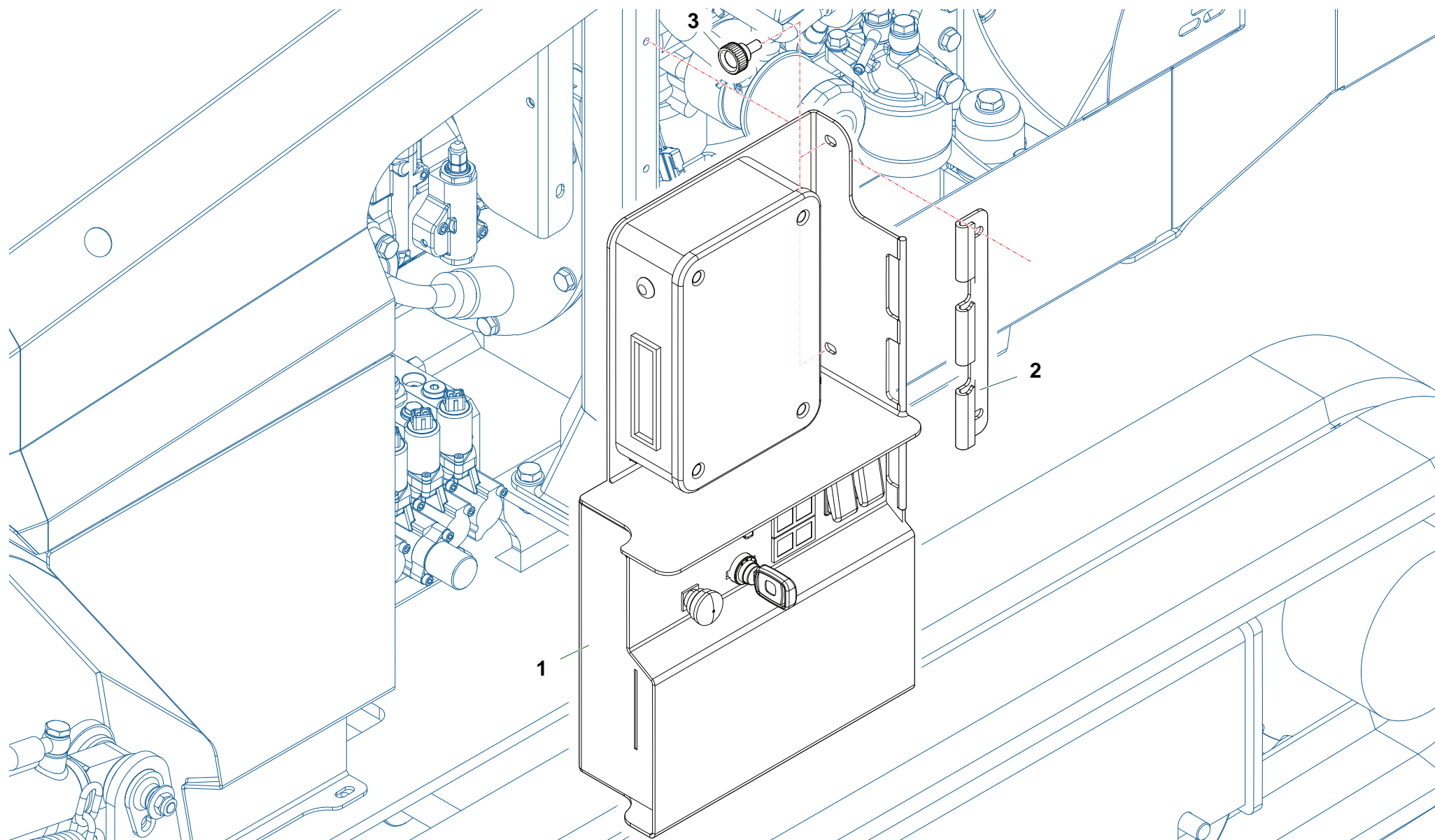

Nr	Codice Part Number Code Code Código	ICUT4-E	ICUT4-F	ICUT4-T			Denominazione · Denomination · Bezeichnung · Denomination · Denominacion	Validità Validity Gültigkeit Validité Validez	Nm	Sostituito da Replaced by Ersetzt durch Remplacé par Sustituido por	Sostituisce il Replaces the Ersetzt das Remplace le Sustituye a la
1	ICUT04120900	1	1	1			Centralina · Junction box · Schaltschrank · Unité électrique · Tablero electrico				
2	ICUT04121000	1	1	1			Cerniera · Pivot · Scharnier · Charniere · Charnela				
3	2301335	2	2	2			Pomello · Knob · Griff · Poignée · Puno				

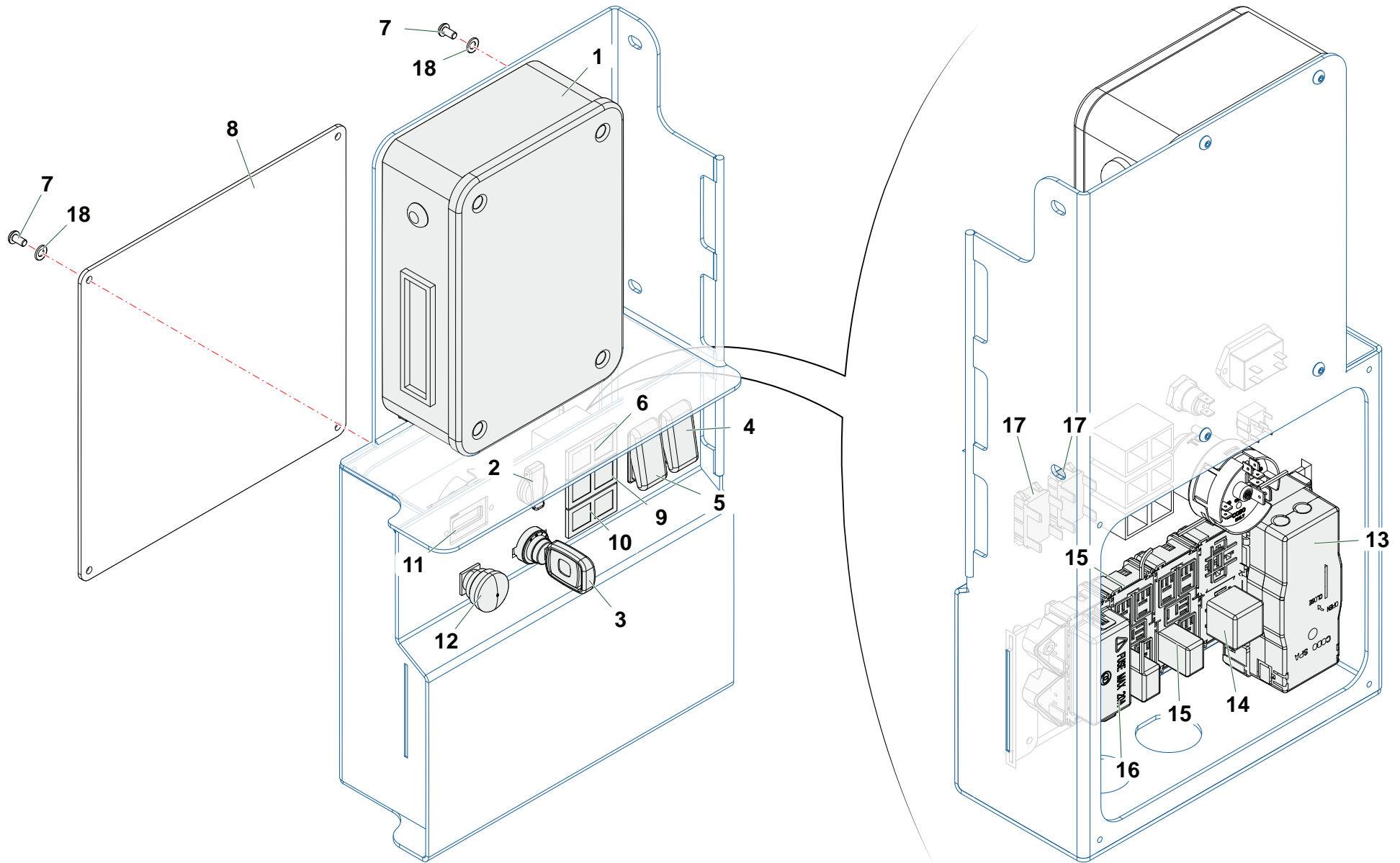

Nr	Codice Part Number Code Code Código	ICUT4-E	ICUT4-F	ICUT4-T		Denominazione · Denomination · Bezeichnung · Denomination · Denominacion	Validità Validity Gültigkeit Validité Validez	Nm	Sostituito da Replaced by Ersetzt durch Remplacé par Sustituido por	Sostituisce il Replaces the Ersetzt das Remplace le Sustituye a la
1	IKS2305311	1	1	1		Centralina · Junction box · Schaltschrank · Unité électrique · Tablero electrico				
2	25-019-100	1	1	1		Tastiera · Keyboard · Tastatur · Clavier · Clavero				
3	14-0348-1000	1	1	1		Tastiera · Keyboard · Tastatur · Clavier · Clavero				
4	16-1400-A030	1	1	1		Tastiera · Keyboard · Tastatur · Clavier · Clavero				
5	16-1400-A034	1	1	1		Tastiera · Keyboard · Tastatur · Clavier · Clavero				
6	09-341-000	1	1	1		Spia luminosa · Warning Light · Kontrolleuchte · Témoin lumineaux · Mirilla luminosa				
7	032D002Z	8	8	8		Vite · Bolt · Schraube · Vis · Tornillo				
8	ICUT04121100	1	1	1		Coperchio · Cover · Deckel · Couvercle · Tapa				
9	09-342-000	1	1	1		Spia luminosa · Warning Light · Kontrolleuchte · Témoin lumineaux · Mirilla luminosa				
10	09-404-000	1	1	1		Spia luminosa · Warning Light · Kontrolleuchte · Témoin lumineaux · Mirilla luminosa				
11	2301328	1	1	1		Contaore · Hours counter · Stundenzaehler · Compteur d'heures · Cuentahoras				
12	3106001	1	1	1		Fungo luminoso · Luminous security push-button · Leuchtender schutzschalter · Bouton d'arret · Interruptor luminoso				
13	24-0266-0200	1	1	1		Relé · Relay · Relais · Relais · Conectador				
14	27-0948-0000	1	1	1		Portafusibile · Fuse block · Sicherungssockel · Porte-fusible · Porta-fusible				
15	27-0946-0000	2	2	2		Portafusibile · Fuse block · Sicherungssockel · Porte-fusible · Porta-fusible				
16	27-0947-0000	1	1	1		Portafusibile · Fuse block · Sicherungssockel · Porte-fusible · Porta-fusible				
17	16-600-100	2	2	2		Interruttore · Switch · Schalter · Interrupteur · Interruptor				
18	031B008Z	8	8	8		Rondella · Washer · Scheibe · Rondelle · Arandela				

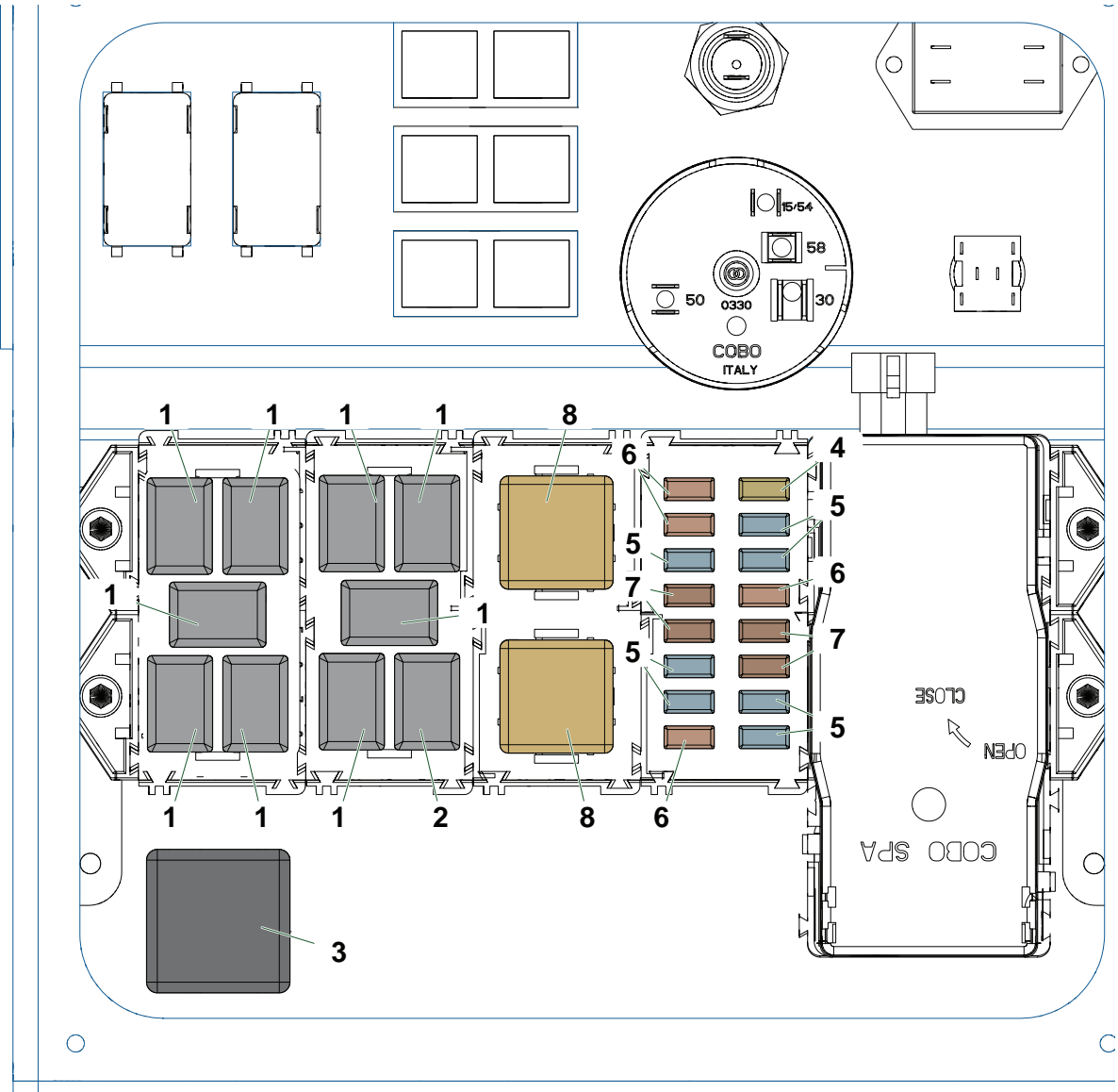
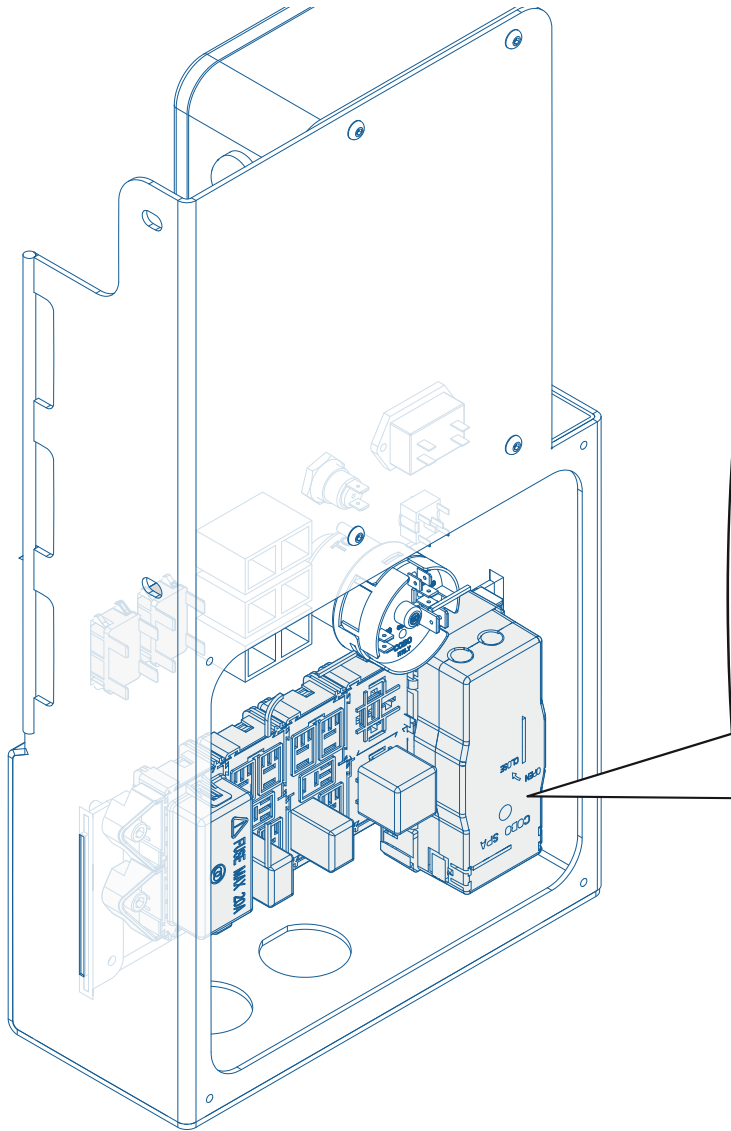

ICUT_01_Relè Fusibili

Nr	Codice Part Number Code Code Código	ICUT4-E	ICUT4-F	ICUT4-T			Denominazione · Denomination · Bezeichnung · Denomination · Denominacion	Validità Validity Gültigkeit Validité Validez	Nm	Sostituito da Replaced by Ersetzt durch Remplacé par Sustituido por	Sostituisce il Replaces the Ersetzt das Remplace le Sustituye a la
1	201006	9	9	9			Relé · Relay · Relais · Relais · Conectador				
2	201005	1	1	1			Relé · Relay · Relais · Relais · Conectador				
3	132060	1	1	1			Relé · Relay · Relais · Relais · Conectador				
4	2877	1	1	1			Fusibile · Fuse · Schmelzsicherung · Fusible · Fusible				
5	2876	7	7	7			Fusibile · Fuse · Schmelzsicherung · Fusible · Fusible				
6	2875	4	4	4			Fusibile · Fuse · Schmelzsicherung · Fusible · Fusible				
7	2911	4	4	4			Fusibile · Fuse · Schmelzsicherung · Fusible · Fusible				
8	210006	2	2	2			Relé · Relay · Relais · Relais · Conectador				

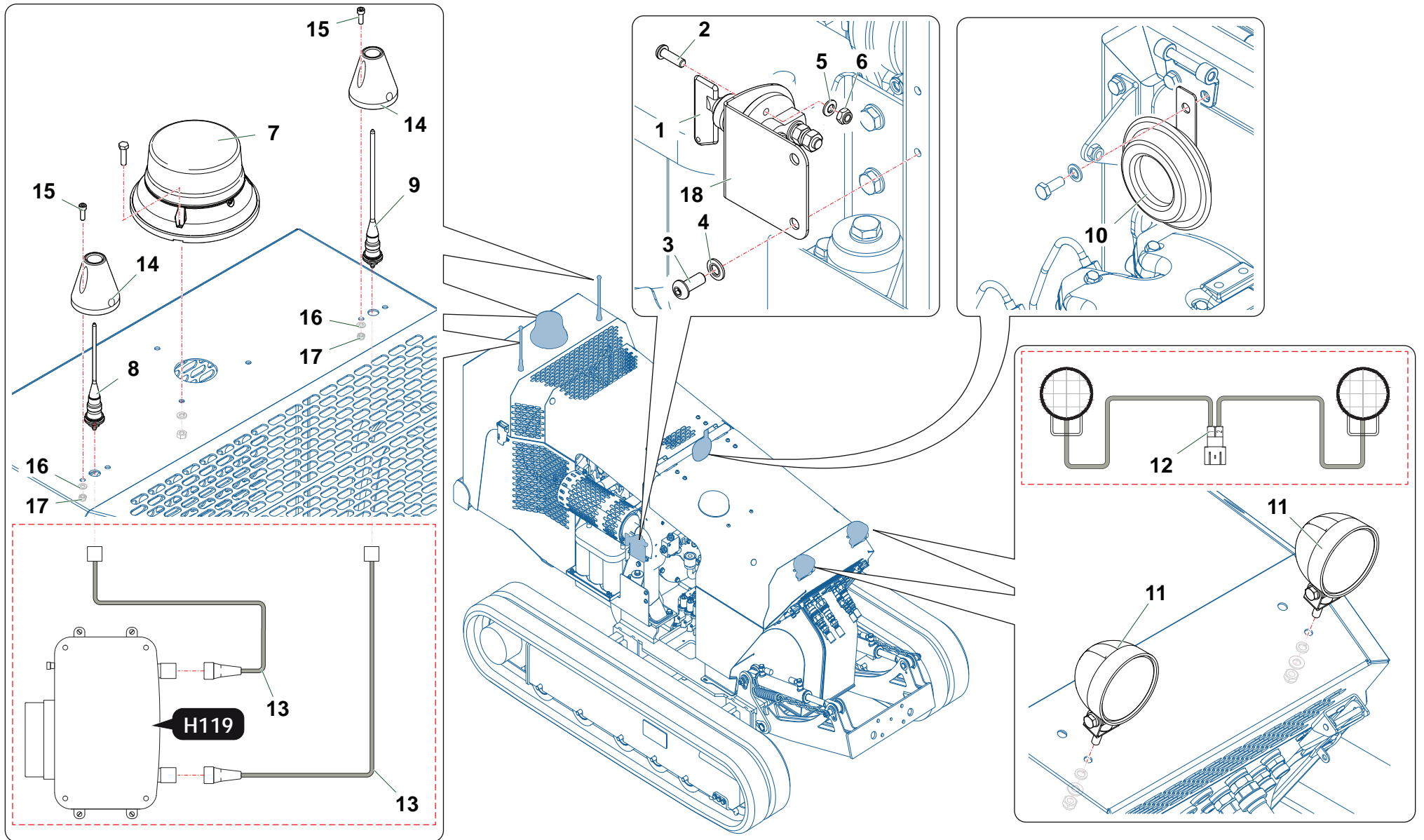

Nr	Codice Part Number Code Code Código	ICUT4-E	ICUT4-F	ICUT4-T		Denominazione · Denomination · Bezeichnung · Denomination · Denominacion	Validità Validity Gültigkeit Validité Validez	Nm	Sostituito da Replaced by Ersetzt durch Remplacé par Sustituido por	Sostituisce il Replaces the Ersetzt das Remplace le Sustituye a la
1	13-066-000	1	1	1		Chiavetta · Key · Keil · Clavette · Lengueta				
2	032C004Z	2	2	2		Vite · Bolt · Schraube · Vis · Tornillo				
3	032B003Z	2	2	2		Vite · Bolt · Schraube · Vis · Tornillo				
4	031B005Z	4	4	4		Rondella · Washer · Scheibe · Rondelle · Arandela				
5	031B004Z	2	2	2		Rondella · Washer · Scheibe · Rondelle · Arandela				
6	0310012	2	2	2		Dado · Nut · Mutter · Ecrou · Tuerca				
7	35-8002-0000	1	1	1		Lampeggiante · Flashing light · Blinklicht · Feu clignotant · Luz intermitente				
8	IKS1119015	1	1	1		Antenna · Aerial · Antenne · Antenne · Antena				
9	IKS1119025-A1	1	1	1		Antenna · Aerial · Antenne · Antenne · Antena				
10	AV-31-0075-41	1	1	1		Clacson · Horn · Hupe · Klaxon · Klaxon				
11	05-1677-0000	2	2	2		Fanale · Light · Scheinwerfer · Feux · Lámpara				
12	3101279	1	1	1		Cablaggio · Wiring · Kabel · Câblage · Cableado				
13	IKS1119020	2	2	2		Cablaggio · Wiring · Kabel · Câblage · Cableado				
14	ICUT04121300	2	2	2		Piastra · Plate · Platte · Plaque · Placa				
15	0315005Z	4	4	4		Vite · Bolt · Schraube · Vis · Tornillo				
16	0321013Z	4	4	4		Rondella · Washer · Scheibe · Rondelle · Arandela				
17	0310015	4	4	4		Dado · Nut · Mutter · Ecrou · Tuerca				
18	ICUT04201000	1	1	1		Supporto · Bracket · Halterung · Support · Soporte				

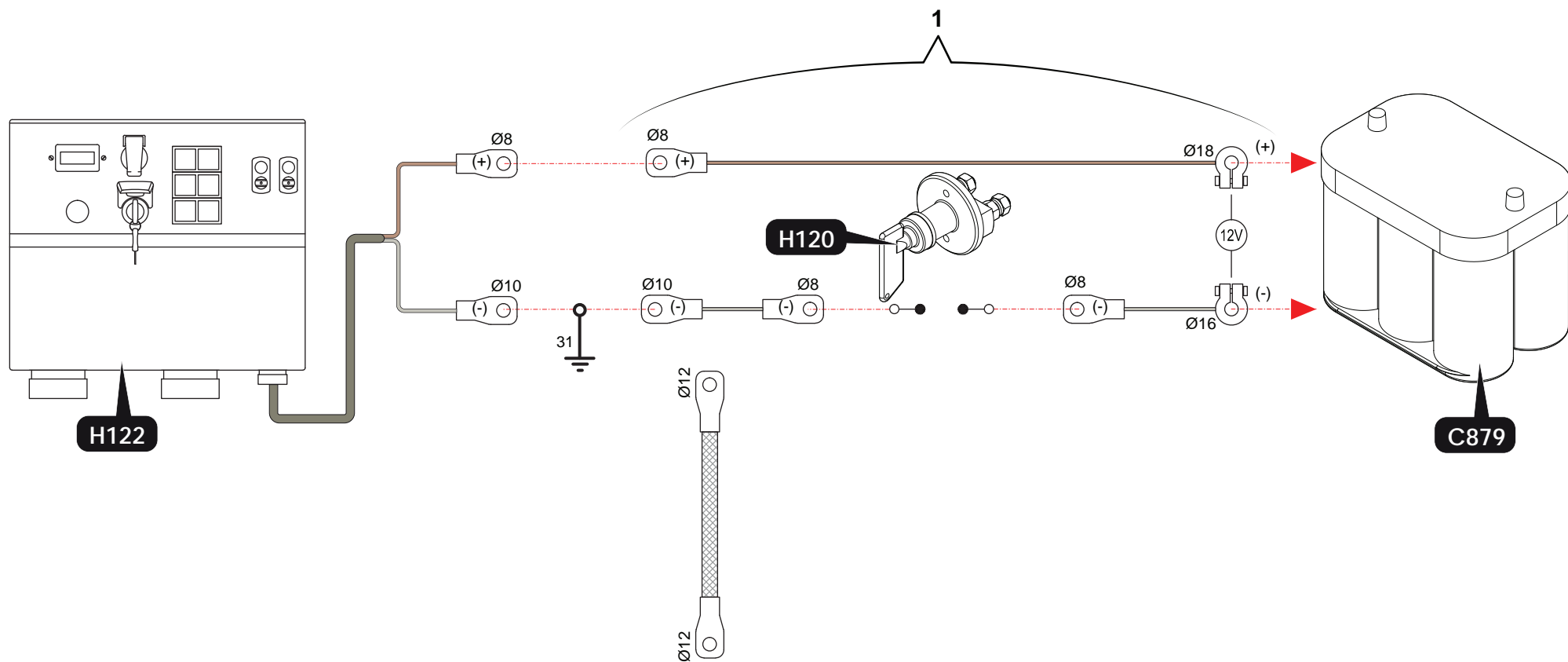

ICUT_01_Cablaggio stacca batteria

Nr	Codice Part Number Code Code Código	ICUT4-E	ICUT4-F	ICUT4-T			Denominazione · Denomination · Bezeichnung · Denomination · Denominacion	Validità Validity Gültigkeit Validité Validez	Nm	Sostituito da Replaced by Ersetzt durch Remplacé par Sustituido por	Sostituisce il Replaces the Ersetzt das Remplace le Sustituye a la
1	3101286	1	1	1			Cablaggio · Wiring · Kabel · Câblage · Cableado				

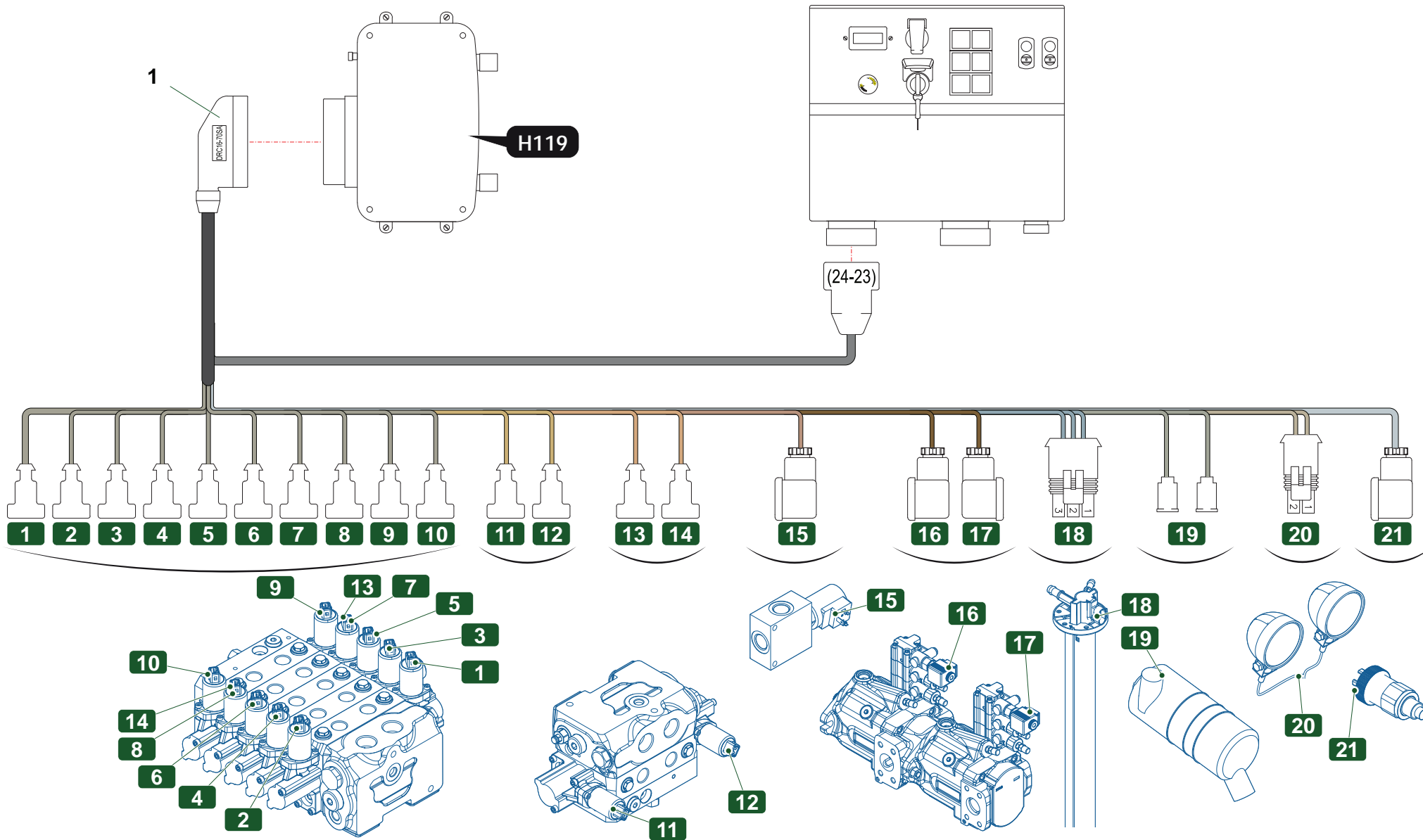

Nr	Codice Part Number Code Code Código	ICUT4-E	ICUT4-F	ICUT4-T			Denominazione · Denomination · Bezeichnung · Denomination · Denominacion	Validità Validity Gültigkeit Validité Validez	Nm	Sostituito da Replaced by Ersetzt durch Remplacé par Sustituido por	Sostituisce il Replaces the Ersetzt das Remplace le Sustituye a la
1	3101282	1	1	1			Cablaggio · Wiring · Kabel · Câblage · Cableado				

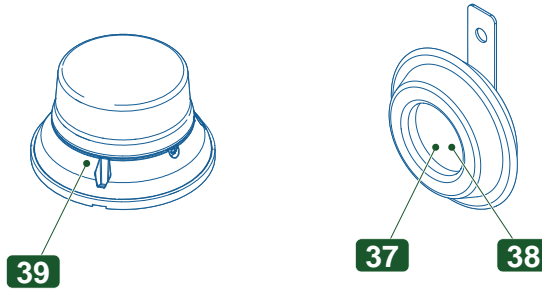
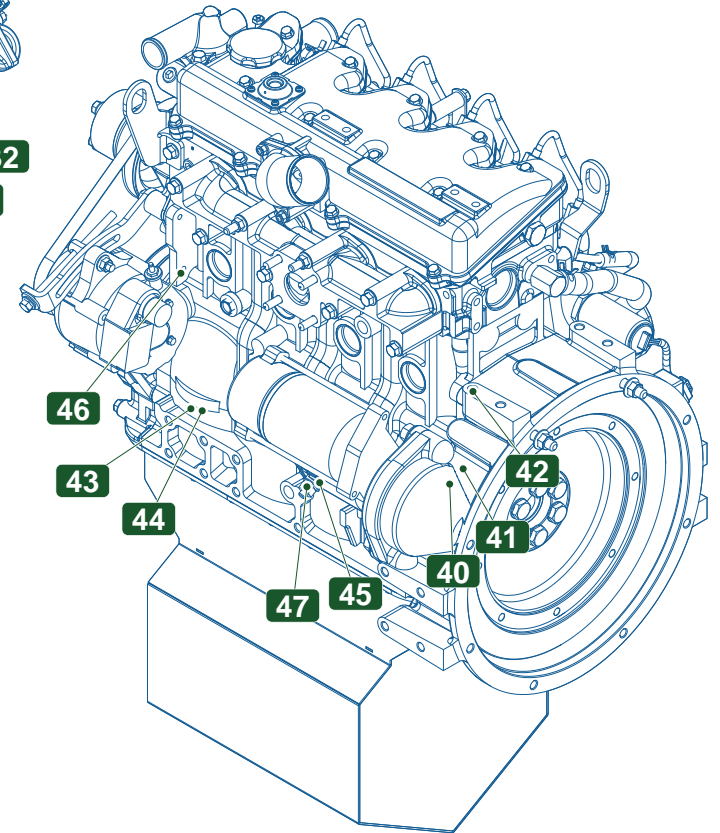
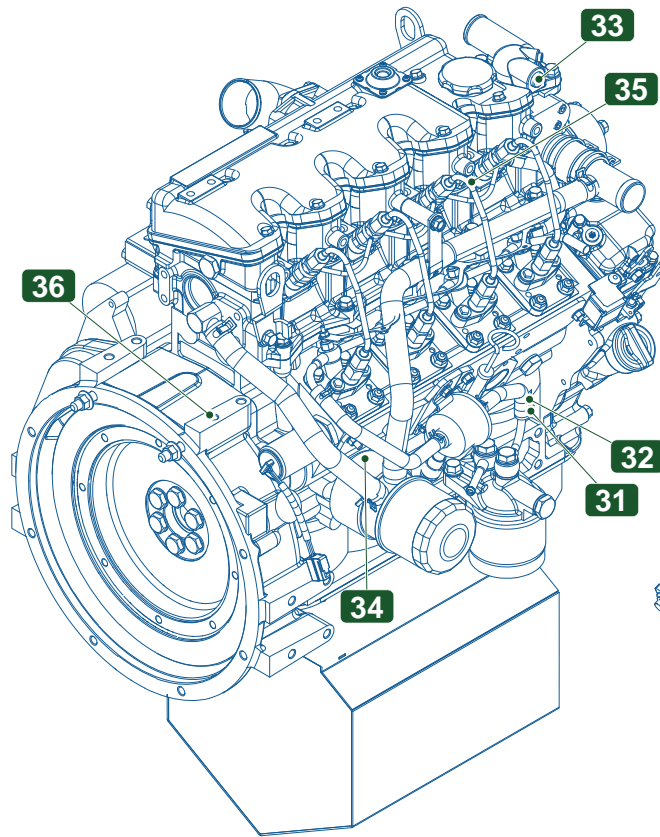
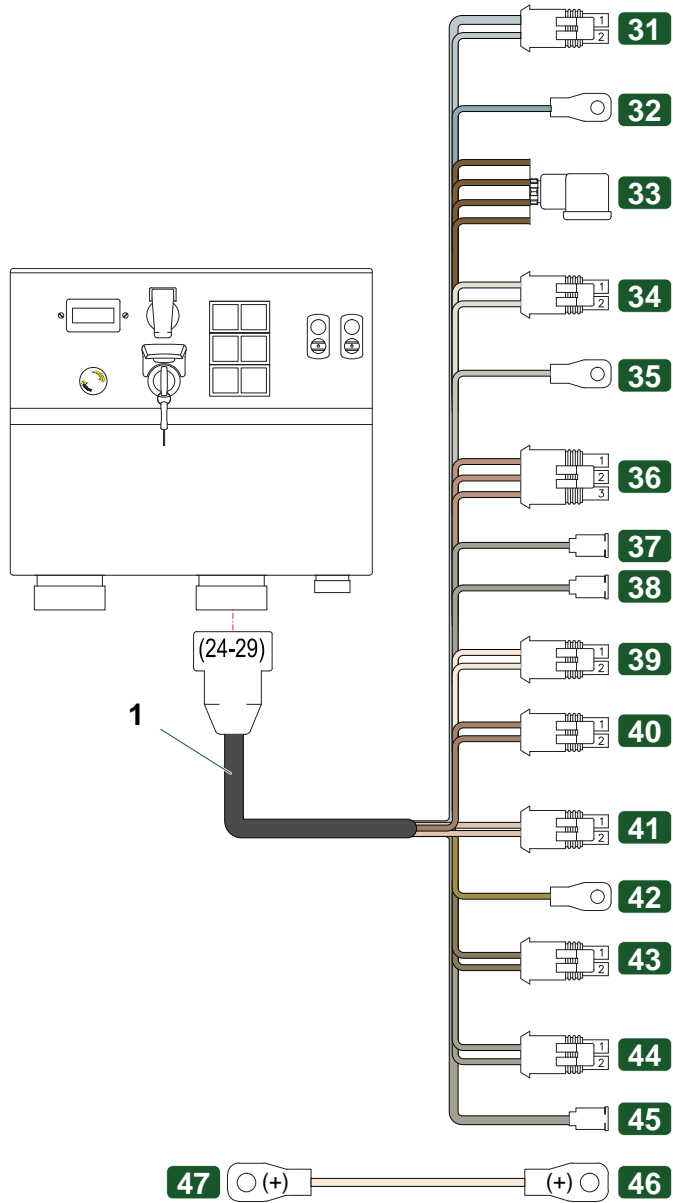

Nr	Codice Part Number Code Code Código	ICUT4-E	ICUT4-F	ICUT4-T			Denominazione · Denomination · Bezeichnung · Denomination · Denominacion	Validità Validity Gültigkeit Validité Validez	Nm	Sostituito da Replaced by Ersetzt durch Remplacé par Sustituido por	Sostituisce il Replaces the Ersetzt das Remplace le Sustituye a la
1	3101283	1	1	1			Cablaggio · Wiring · Kabel · Câblage · Cableado				

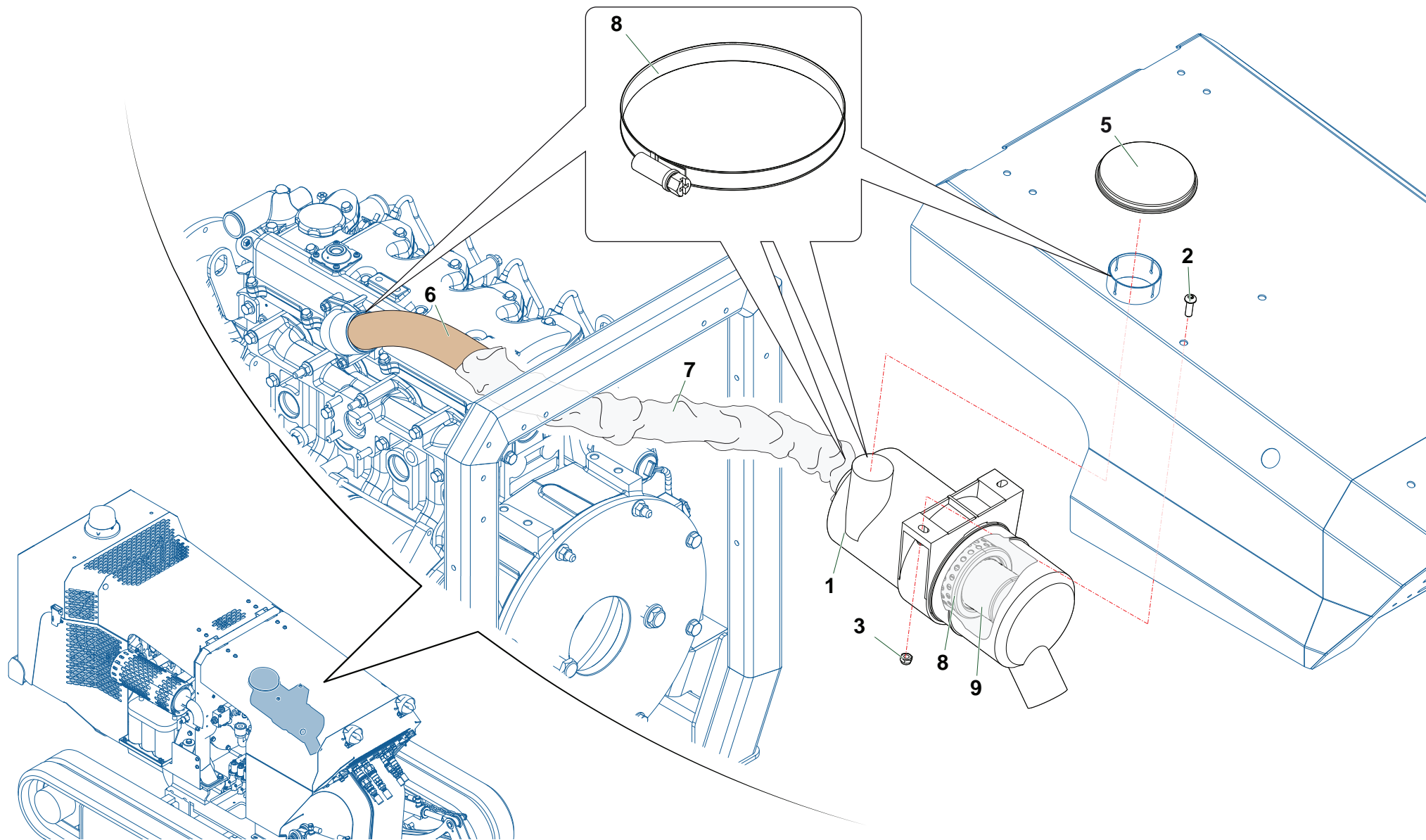

ICUT_01_Filtro aria

Nr	Codice Part Number Code Code Código	ICUT4-E	ICUT4-F	ICUT4-T			Denominazione · Denomination · Bezeichnung · Denomination · Denominacion	Validità Validity Gültigkeit Validité Validez	Nm	Sostituito da Replaced by Ersetzt durch Remplacé par Sustituido por	Sostituisce il Replaces the Ersetzt das Remplace le Sustituye a la
1	0413051	1	1	1			Filtro · Filter · Filter · Filtre · Filtro				
2	032B004Z	2	2	2			Vite · Bolt · Schraube · Vis · Tornillo				
3	0310001	2	2	2			Dado · Nut · Mutter · Erou · Tuerca				
4	0351001	3	3	3			Fascetta · Collar · Lasche · Bande · Cinta				
5	0413053	1	1	1			Cappello · Cap · Deckel · Capuchon · Capuchon				
6	0533001	0,7	0,7	0,7			Tubo · Pipe · Schlauch · Tuyau · Tubo				
7	GUAINA8	0,7	0,7	0,7			Guaina · Sheath · Mantelung · Gaine · Vaina				
8	ISZ03200015	1	1	1			Cartuccia · Cartridge · Filterensatz · Cartouche · Cartucho				
9	ISZ03200125	1	1	1			Cartuccia · Cartridge · Filterensatz · Cartouche · Cartucho				

< B1098

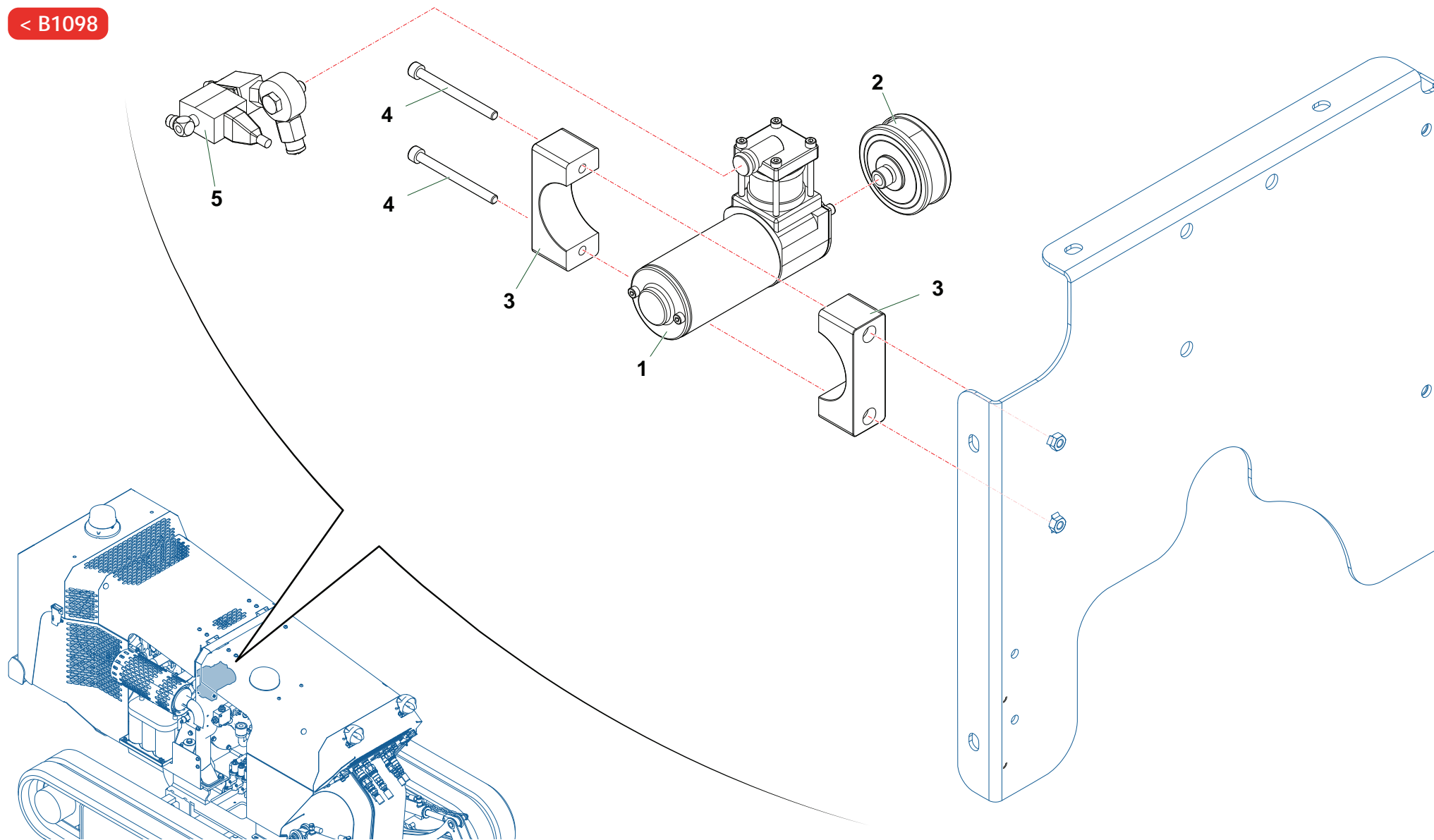

ICUT_01_Compressore

Nr	Codice Part Number Code Code Código	ICUT4-E	ICUT4-F	ICUT4-T			Denominazione · Denomination · Bezeichnung · Denomination · Denominacion	Validità Validity Gültigkeit Validité Validez	Nm	Sostituito da Replaced by Ersetzt durch Remplacé par Sustituido por	Sostituisce il Replaces the Ersetzt das Remplace le Sustituye a la
1	CFXCC12V	1	1	1			Compressore · Compressor · Verdichter · Compresseur · Compresor				
2	CFX100858	1	1	1			Filtro · Filter · Filter · Filtre · Filtro				
3	CFX201875	1	1	1			Kit · Kit · Ausstattung · Kit · Kit				
4	0316016Z	2	2	2			Vite · Bolt · Schraube · Vis · Tornillo				
5	CFX201890	1	1	1			Valvola · Valve · Ventil · Soupape · Válvula				

>= B1098

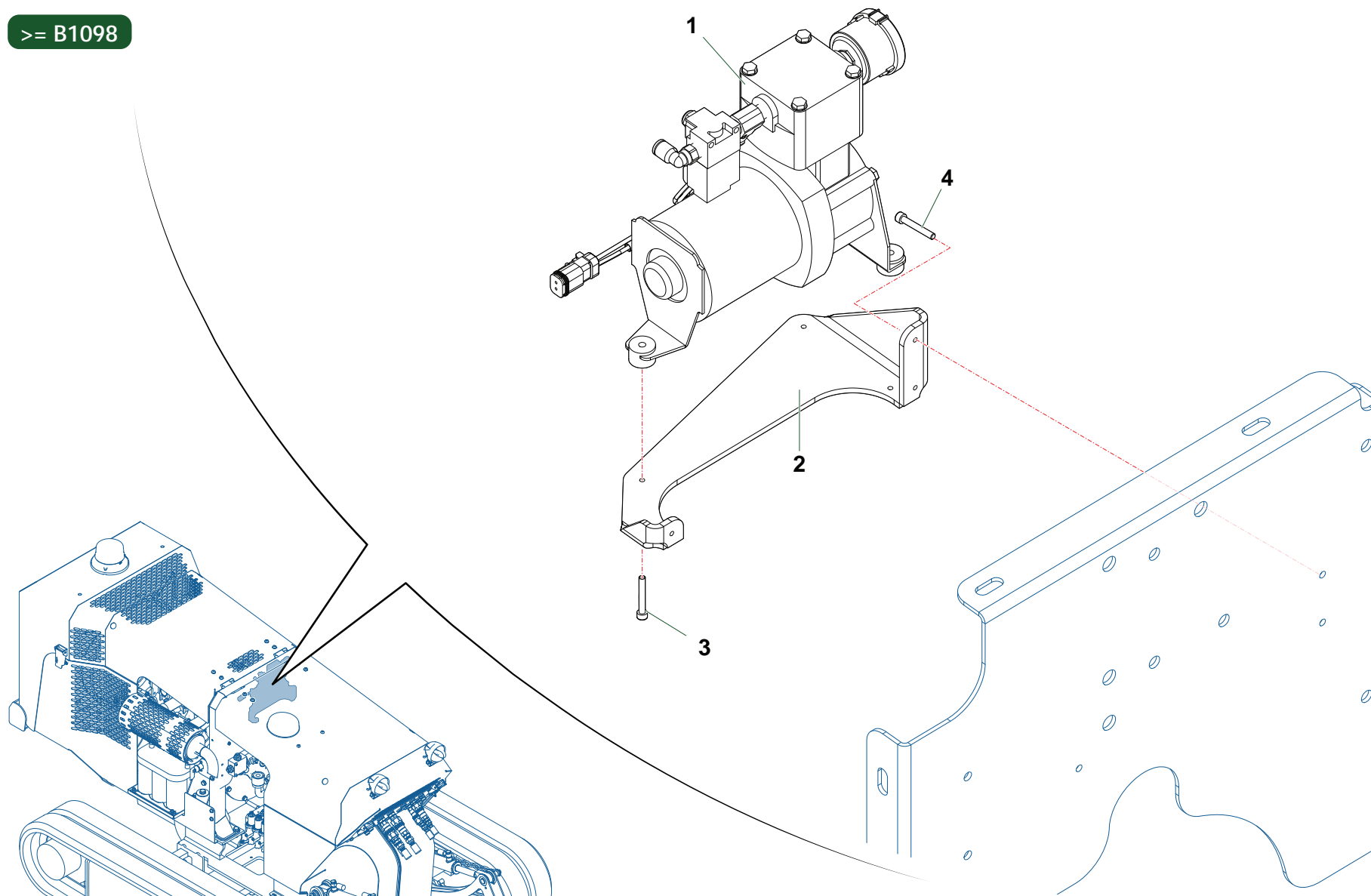

Nr	Codice Part Number Code Code Código	ICUT4-E	ICUT4-F	ICUT4-T			Denominazione · Denomination · Bezeichnung · Denomination · Denominacion	Validità Validity Gültigkeit Validité Validez	Nm	Sostituito da Replaced by Ersetzt durch Remplacé par Sustituido por	Sostituisce il Replaces the Ersetzt das Remplace le Sustituye a la
1	FLX65081	1	1	1			Compressore · Compressor · Verdichter · Compresseur · Compresor				
2	ICUT04121400	1	1	1			Supporto · Bracket · Halterung · Support · Soporte				
3	0315005Z	3	3	3			Vite · Bolt · Schraube · Vis · Tornillo				
4	0315A06Z	3	3	3			Vite · Bolt · Schraube · Vis · Tornillo				

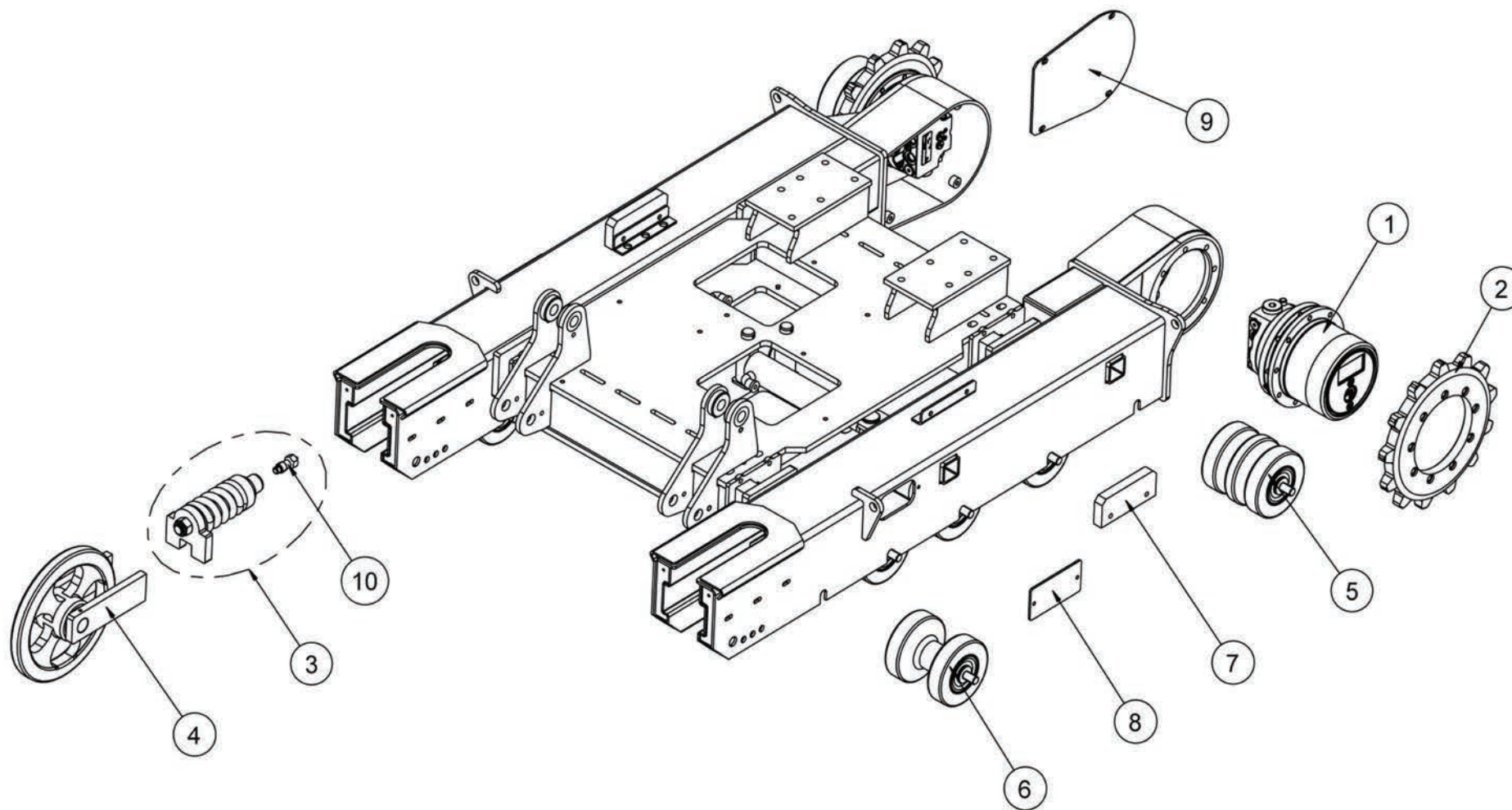

Nr	Codice Part Number Code Code Código	ICUT4-E	ICUT4-F	ICUT4-T			Denominazione · Denomination · Bezeichnung · Denomination · Denominacion	Validità Validity Gültigkeit Validité Validez	Nm	Sostituito da Replaced by Ersetzt durch Remplacé par Sustituido por	Sostituisce il Replaces the Ersetzt das Remplace le Sustituye a la
1	H27419100	2	2	2			Motore · Motor · Motor · Moteur · Motor				
2	H07484000	2	2	2			Ruota · Wheel · Rad · Roues · Rueda				
3	H14730600	2	2	2			Supporto · Bracket · Halterung · Support · Soporte				
4	H14730700	2	2	2			Ruota · Wheel · Rad · Roues · Rueda				
5	H17484100	2	2	2			Rullo · Roller · Walze · Rouleau · Rodillo				
6	H16793700	8	8	8			Rullo · Roller · Walze · Rouleau · Rodillo				
7	H04463500	2	2	2			Guida · Guide · Fuehrung · Guide · Guia				
8	H03025300	2	2	2			Coperchio · Cover · Deckel · Couvercle · Tapa				
9	H03174501	2	2	2			Coperchio · Cover · Deckel · Couvercle · Tapa				
10	H03149200	1	1	1			Valvola · Valve · Ventil · Soupape · Vòlvula				

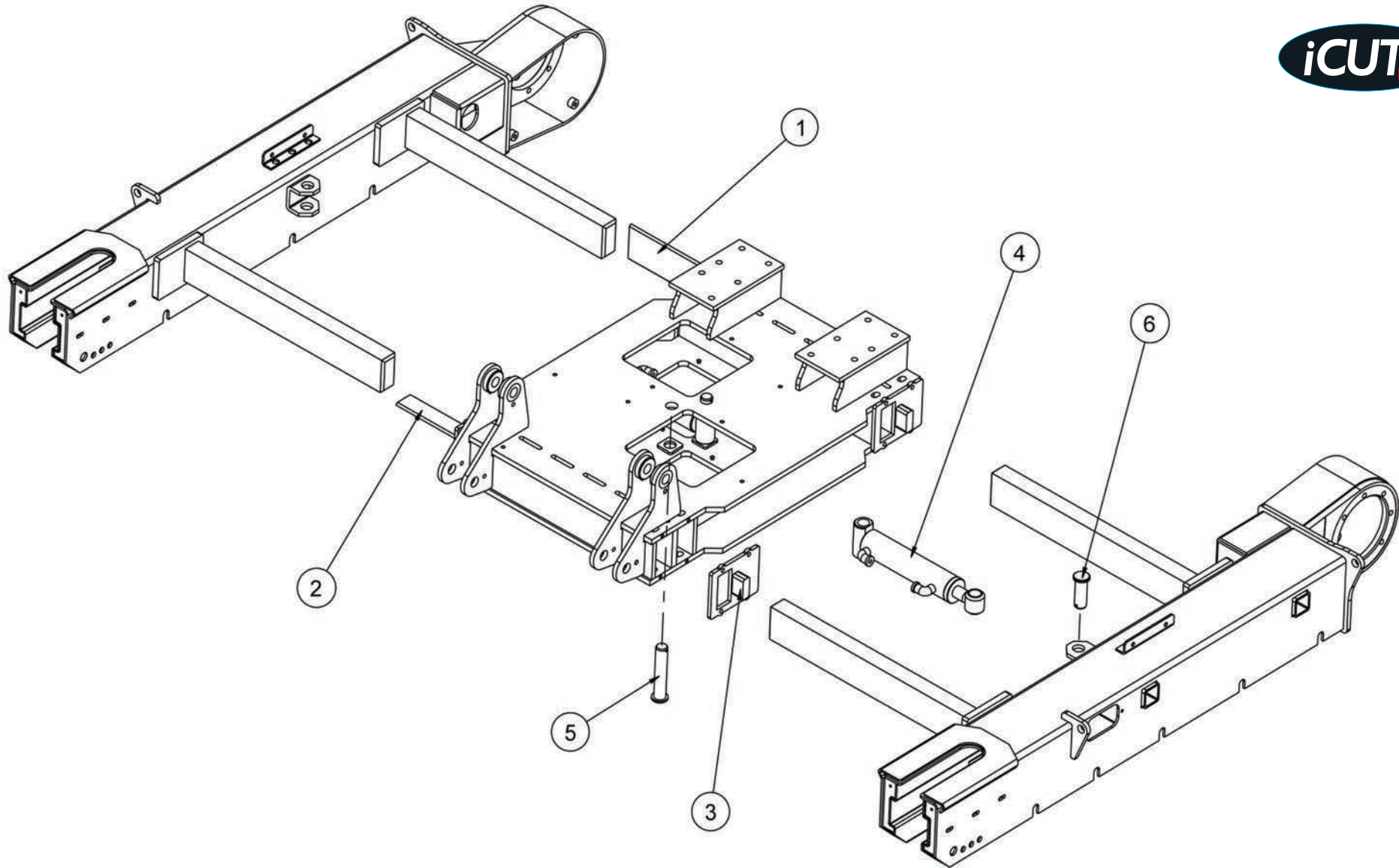

Nr	Codice Part Number Code Code Código	ICUT4-F	ICUT4-T				Denominazione · Denomination · Bezeichnung · Denomination · Denominacion	Validità Validity Gültigkeit Validité Validez	Nm	Sostituito da Replaced by Ersetzt durch Remplacé par Sustituido por	Sostituisce il Replaces the Ersetzt das Remplace le Sustituye a la
1	H07419200	8	8				Guida · Guide · Fuehrung · Guide · Guia				
2	H07419300	8	8				Guida · Guide · Fuehrung · Guide · Guia				
3	H37495100	4	4				Coperchio · Cover · Deckel · Couvercle · Tapa				
4	H14255300	2	2				Martinetto · Cylinder · Zylinder · Vérin · Gato				
5	H04625300	2	2				Spina · Plug · Stift · Prise · Pasador hendido				
6	H04256300	2	2				Spina · Plug · Stift · Prise · Pasador hendido				

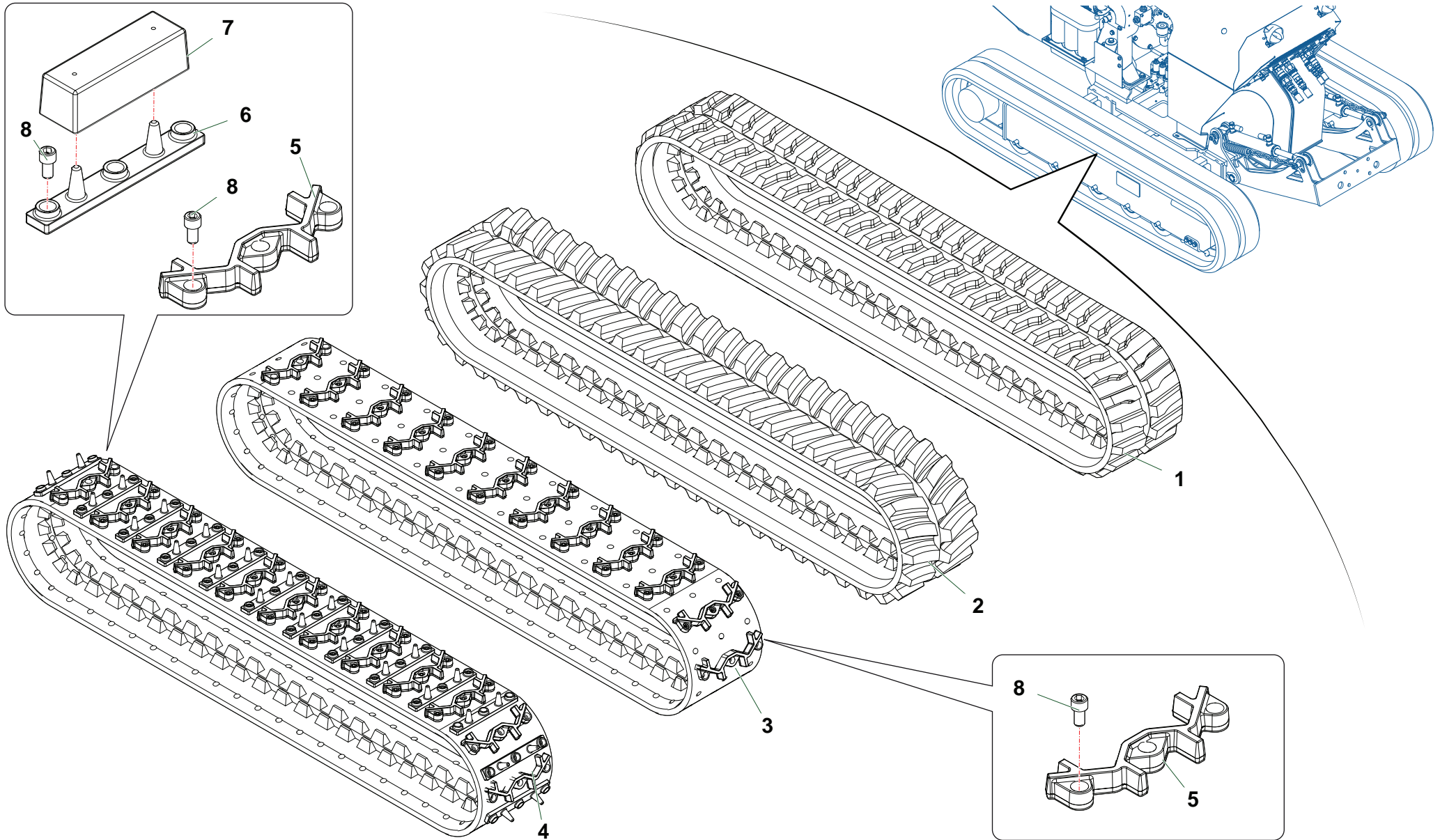

ICUT_01_Cingoli I-Cut

Nr	Codice Part Number Code Code Código	ICUT4-E	ICUT4-F	ICUT4-T			Denominazione · Denomination · Bezeichnung · Denomination · Denominacion	Validità Validity Gültigkeit Validité Validez	Nm	Sostituito da Replaced by Ersetzt durch Remplacé par Sustituido por	Sostituisce il Replaces the Ersetzt das Remplace le Sustituye a la
1	5201001	2	2	2			Cingolo · Track · Raupenkette · Chenille · Oruga				
2	5201002	2	2	2			Cingolo · Track · Raupenkette · Chenille · Oruga				
3	5202001	2	2	2			Cingolo · Track · Raupenkette · Chenille · Oruga				
4	5202002	2	2	2			Cingolo · Track · Raupenkette · Chenille · Oruga				
5	5203002	26	26	26			Dente · Tooth · Zahn · Dent · Diente				
6	5203001	26	26	26			Dente · Tooth · Zahn · Dent · Diente				
7	ICUT04160200	26	26	26			Pattino · Track shoe · Gleitstueck · Patin · Teja				
8	0318005Z	156	156	156			Vite · Bolt · Schraube · Vis · Tornillo				

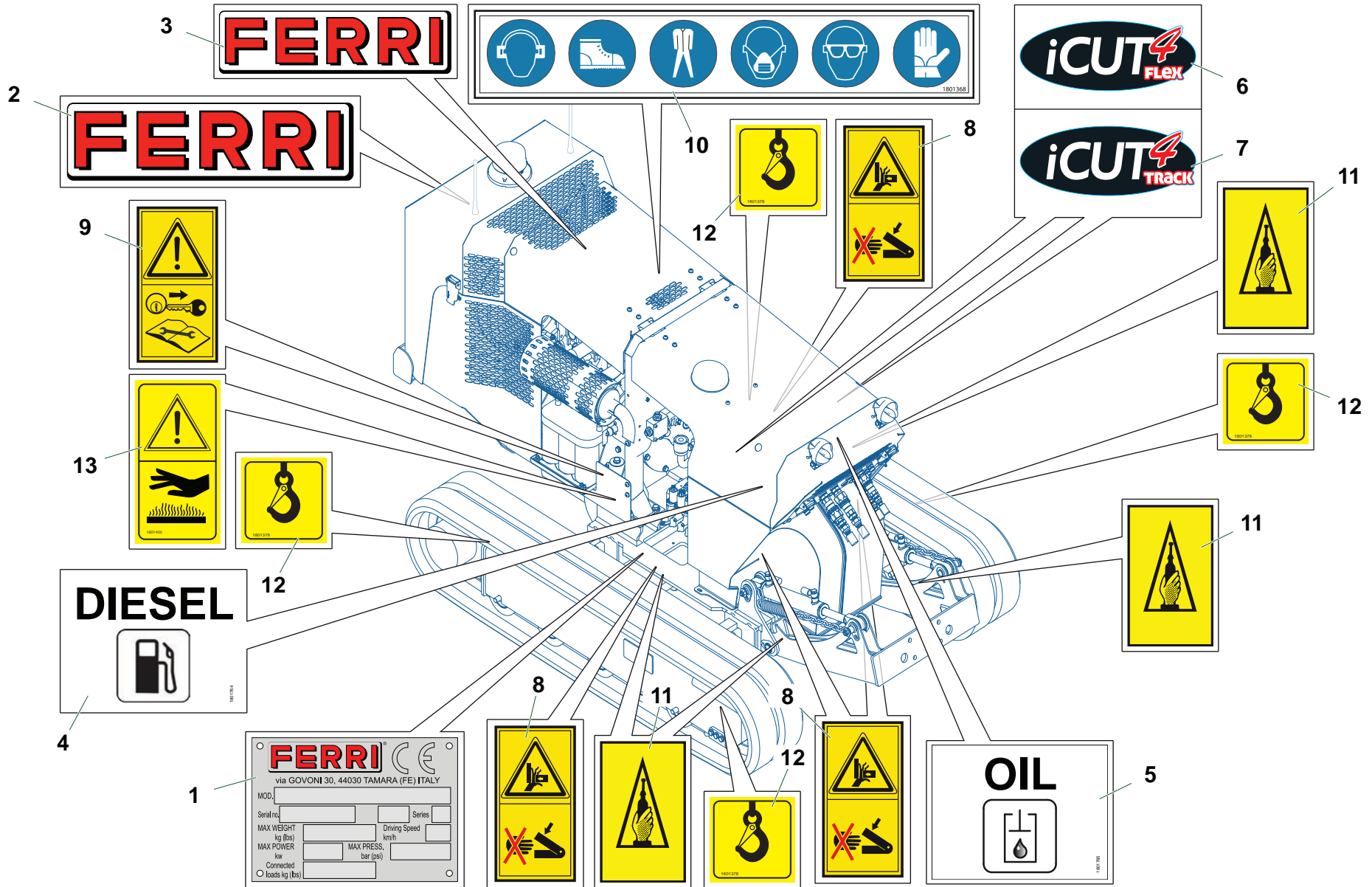

iCUT_01_Decalcomanie

Nr	Codice Part Number Code Code Código	ICUT4-F	ICUT4-T				Denominazione · Denomination · Bezeichnung · Denomination · Denominacion	Validità Validity Gültigkeit Validité Validez	Nm	Sostituito da Replaced by Ersetzt durch Remplacé par Sustituido por	Sostituisce il Replaces the Ersetzt das Remplace le Sustituye a la
1	1801182	1	1				Targhetta · Plate · Platte · Plaque · Placa				
2	1801056	1	1				Decalcomania · Decal · Abziehbild · Decalcomanie · Calcomania				
3	1801054	1	1				Decalcomania · Decal · Abziehbild · Decalcomanie · Calcomania				
4	1801764	1	1				Decalcomania · Decal · Abziehbild · Decalcomanie · Calcomania				
5	1801765	1	1				Decalcomania · Decal · Abziehbild · Decalcomanie · Calcomania				
6	1801770	2	2				Decalcomania · Decal · Abziehbild · Decalcomanie · Calcomania				
7	1801769	2	2				Decalcomania · Decal · Abziehbild · Decalcomanie · Calcomania				
8	1801290	4	4				Decalcomania · Decal · Abziehbild · Decalcomanie · Calcomania				
9	1801329	1	1				Decalcomania · Decal · Abziehbild · Decalcomanie · Calcomania				
10	1801368	1	1				Decalcomania · Decal · Abziehbild · Decalcomanie · Calcomania				
11	1801373	6	6				Decalcomania · Decal · Abziehbild · Decalcomanie · Calcomania				
12	1801378	4	4				Decalcomania · Decal · Abziehbild · Decalcomanie · Calcomania				
13	1801450	1	1				Decalcomania · Decal · Abziehbild · Decalcomanie · Calcomania				

Code	TAV	Nr	ICUT4F	ICUT4T		
01001002	C871	7	4	4	4	
0303015Z	C866	15	4	4	4	
0309001Z	C879	13	4	4	4	
0310001	C878	20	12	12	12	
0310001	C879	10	2	2	2	
0310001	M169	3	2	2	2	
0310012	C867	13	2	2	2	
0310012	C879	6	2	2	2	
0310012	H120	6	2	2	2	
0310015	H120	17	4	4	4	
0311001Z	C878	9	4	4	4	
0311001Z	C878	32	2	2	2	
0311004Z	C879	12	2	2	2	
0311011Z	C866	18	4	4	4	
0315005Z	C872	5	6	6	6	
0315005Z	H120	15	4	4	4	
0315005Z	V096	3	3	3	3	
0315A06Z	V096	4	3	3	3	
0316010Z	C867	12	1	1	1	
0316011Z	C869	4	2	2	2	
0316011Z	C958	4	2	2	2	
0316015Z	C867	16	1	1	1	
0316016Z	V090	4	2	2	2	
0316020Z	C879	5	2	2	2	
0318003Z	C872	13	4	4	4	
0318005Z	V098	8	156	156	156	
0318006Z	C878	14	6	6	6	
031A006Z	C878	15	6	6	6	
031B001Z	C868	4	2	2	2	
031B004Z	C872	6	6	6	6	
031B004Z	C878	28	10	10	10	
031B004Z	H120	5	2	2	2	
031B005Z	C866	17	8	8	8	
031B005Z	C868	7	6	6	6	
031B005Z	C869	9	3	3	3	
031B005Z	C872	18	9	9	9	
031B005Z	C878	12	32	32	32	

Code	TAV	Nr	ICUT4F	ICUT4T		
031B005Z	C879	8	2	2	2	
031B005Z	C958	9	3	3	3	
031B005Z	H120	4	4	4	4	
031B005Z	M167	6	6	6	6	
031B006Z	C866	9	30	30	30	
031B006Z	C869	7	5	5	5	
031B006Z	C872	12	4	4	4	
031B006Z	C875	20	8	8	8	
031B006Z	C878	23	6	6	6	
031B006Z	C882	20	8	8	8	
031B006Z	C958	7	5	5	5	
031B006Z	C960	20	8	8	8	
031B006Z	M167	4	4	4	4	
031B007Z	C866	3	20	20	20	
031B007Z	C875	18	8	8	8	
031B007Z	C882	18	8	8	8	
031B007Z	C960	18	8	8	8	
031B008Z	H119	18	8	8	8	
0321001Z	C867	9	2	2	2	
0321013Z	H120	16	4	4	4	
032B001Z	C878	16	12	12	12	
032B003Z	H120	3	2	2	2	
032B004Z	C878	17	4	4	4	
032B004Z	M169	2	2	2	2	
032C004Z	C878	27	10	10	10	
032C004Z	H120	2	2	2	2	
032D002Z	C878	24	4	4	4	
032D002Z	H119	7	8	8	8	
0342003Z	C869	6	5	5	5	
0342003Z	C958	6	5	5	5	
0342004Z	C866	8	24	24	24	
0342004Z	C878	22	6	6	6	
0342004Z	M167	3	4	4	4	
0342006Z	C866	14	6	6	6	
0342006Z	C875	19	8	8	8	
0342006Z	C882	19	8	8	8	
0342006Z	C960	19	8	8	8	

Code	TAV	Nr	ICUT4F	ICUT4T			
0343004Z	C866	4	4	4	4		
0343004Z	C875	17	8	8	8		
0343004Z	C882	17	8	8	8		
0343004Z	C960	17	8	8	8		
0343005Z	C866	2	12	12	12		
0347005Z	C868	6	6	6	6		
0347005Z	C869	8	3	3	3		
0347005Z	C872	15	9	9	9		
0347005Z	C879	7	2	2	2		
0347005Z	C958	8	3	3	3		
0347005Z	M167	5	4	4	4		
0347006Z	C878	11	16	16	16		
0347008Z	C866	16	8	8	8		
0349002Z	C871	6	4	4	4		
0351001	M169	4	3	3	3		
0351020	M167	9	1	1	1		
0351026	M167	10	1	1	1		
0351029	M168	4	6	6	6		
0351030	C881	2	4	4	4		
0351033	C867	15	1	1	1		
0357001	C879	14	2	2	2		
0359002	C866	10	8	8	8		
0359002	C871	5	4	4	4		
0365003Z	C867	10	2	2	2		
0384003Z	C878	25	4	4	4		
0401006	C959	9	1	1	1		
0402003	C873	8	3	3	3		
0402003	C961	4	4	4			
0402004	C873	5	2	2	2		
0402006	C870	9	1	1	1		
0406054	C873	7	1	1	1		
0406055	C873	6	1	1	1		
0406056	C873	9	1	1	1		
0406056	C961	6	2	2			
0406057	C961	5	2	2			
0412002	C875	1	3	3	3		
0412002	C876	2	1	1			

Code	TAV	Nr	ICUT4F	ICUT4T			
0412002	C882	1	3	3	3		
0412002	C960	1	3	3	3		
0412003	C875	3	2	2	2		
0412003	C876	1	2	2			
0412003	C882	3	2	2	2		
0412003	C960	3	2	2	2		
0412024	C874	1	2	2	2		
0413051	M169	1	1	1	1		
0413052	C872	9	1	1	1		
0413053	M169	5	1	1	1		
0417183	C869	3	1	1	1		
0417183	C958	3	1	1	1		
0417184	C870	8	1	1	1		
0417184	C959	8	1	1	1		
0418033	C872	8	2	2	2		
0418037	C872	16	2	2	2		
0418038	C872	17	4	4	4		
0418057	C872	3	1	1	1		
0418058	C872	19	1	1	1		
0426011	C870	12	1	1	1		
0426011	C959	12	1	1	1		
0426014	C870	1	1	1	1		
0426014	C959	20	1	1	1		
0426016	C876	5	2	2			
0426019	C876	7	4	4			
0434048	C870	18	1	1	1		
0434048	C959	18	1	1	1		
0436001	C870	19	1	1	1		
0436001	C959	19	1	1	1		
0436003	C870	2	3	3	3		
0436003	C959	2	2	2	2		
0436004	C873	11	4	4	4		
0436006	C872	7	2	2	2		
0436006	C873	10	8	8	8		
0436006	C875	4	4	4	4		
0436006	C876	4	8	8			
0436006	C882	4	4	4	4		

ICUT

- (IT)** ELENCO ALFA-NUMERICO COMPONENTI TAVOLE CATALOGO
- (EN)** ALPHANUMERICAL PARTS LIST-EXPLODED-VIEW
- (DE)** ALPHANUMERISCHES TEILVERZEICHNIS-KATALOGTABELLEN

- (FR)** LISTA ALPHANUMERIQUE PIECES-TABLES CATALOGUE VUES ECLATEES
- (ES)** LISTA ALFANUMERICA PIEZAS-TABLAS CATALOGO PLANOS DESPEZADOS

ICUT

Code	TAV	Nr	ICUT4F	ICUT4T		
0436006	C959	20	1	1	1	
0436006	C960	4	4	4	4	
0436006	C961	2	4	4		
0436007	C874	2	8	8	8	
0436007	C875	2	6	6	6	
0436007	C876	3	4	4		
0436007	C882	2	6	6	6	
0436007	C960	2	6	6	6	
0455006	C959	21	1	1	1	
0456002	C870	13	2	2	2	
0456002	C959	13	2	2	2	
0456010	C959	7	2	2	2	
0456011	C870	7	2	2	2	
0456011	C873	2	2	2	2	
0456013	C961	3	4	4		
0456014	C870	14	3	3	3	
0456014	C873	1	8	8	8	
0456014	C876	6	2	2		
0456014	C877	2	4	4		
0456014	C959	14	3	3	3	
0456015	C870	5	9	9	9	
0456015	C959	5	9	9	9	
0456019	C870	3	2	2	2	
0456019	C959	3	21	21	21	
0456022	C870	6	2	2	2	
0456022	C959	6	2	2	2	
0456025	M167	7	2	2	2	
0456028	C872	11	2	2	2	
0456029	C873	3	1	1	1	
0456029	C876	8	4	4		
0456029	C880	3	1	1	1	
0456030	C872	10	1	1	1	
0457004	C882	25	2	2	2	
0457004	C960	25	2	2	2	
0457007	C875	25	2	2	2	
0459004	C870	15	1	1	1	
0459004	C959	15	1	1	1	

Code	TAV	Nr	ICUT4F	ICUT4T		
0459008	C870	10	1	1	1	
0459008	C959	10	1	1	1	
0460004	C873	4	2	2	2	
0460004	C877	4	2	2		
0462001	C870	17	1	1	1	
0462001	C959	17	1	1	1	
0462004	C870	16	1	1	1	
0462004	C877	3	4	4		
0462004	C959	16	1	1	1	
0462017	C870	11	1	1	1	
0462017	C959	11	1	1	1	
0471001	C874	7	2	2	2	
0501A49	C874	6	2	2	2	
0501A50	C874	5	2	2	2	
0501A51	C874	4	2	2	2	
0501A51	C877	1	4	4		
0501A52	C874	3	2	2	2	
0501A53	C876	12	1	1		
0501A54	C876	13	1	1		
0501A55	C876	15	1	1		
0501A56	C876	14	1	1		
0501A57	C875	8	1	1	1	
0501A57	C882	8	1	1	1	
0501A57	C960	8	1	1	1	
0501A59	C875	12	1	1	1	
0501A59	C882	12	1	1	1	
0501A59	C960	12	1	1	1	
0501A60	C875	10	1	1	1	
0501A60	C882	10	1	1	1	
0501A60	C960	10	1	1	1	
0501A61	C876	11	1	1		
0501A62	C876	10	1	1		
0501A63	C961	1	4	4		
0501A64	C875	5	1	1	1	
0501A64	C882	5	1	1	1	
0501A64	C960	5	1	1	1	
0502453	C876	9	4	4		

Code	TAV	Nr	ICUT4F	ICUT4T			
0502454	C880	2	1	1	1		
0502604	C875	16	1	1	1		
0502605	C875	15	1	1	1		
0502608	C882	16	1	1	1		
0502608	C960	16	1	1	1		
0502609	C882	15	1	1	1		
0502609	C960	15	1	1	1		
0504234	C875	11	1	1	1		
0504235	C882	11	1	1	1		
0504235	C960	11	1	1	1		
0513043	C875	14	1	1	1		
0513044	C875	13	1	1	1		
0513045	C882	14	1	1	1		
0513045	C960	14	1	1	1		
0513046	C882	13	1	1	1		
0513046	C960	13	1	1	1		
0515062	C875	7	1	1	1		
0515062	C882	7	1	1	1		
0515062	C960	7	1	1	1		
0515063	C875	9	1	1	1		
0515063	C882	9	1	1	1		
0515063	C960	9	1	1	1		
05-1677-0000	H120	11	2	2	2		
0518216	C875	6	1	1	1		
0518218	C882	6	1	1	1		
0518218	C960	6	1	1	1		
0527004	C880	1	2	2	2		
0532001	C881	1	2	2	2		
0532001	C881	3	1,7	1,7	1,7		
0533001	M169	6	0,7	0,7	0,7		
0534001	M167	11	1,2	1,2	1,2		
0541001	M168	1	1	1	1		
0541002	M168	5	1	1	1		
0542001	M168	3	1	1	1		
09-341-000	H119	6	1	1	1		
09-342-000	H119	9	1	1	1		
09-404-000	H119	10	1	1	1		

Code	TAV	Nr	ICUT4F	ICUT4T			
1304036	C875	21	2	2	2		
1304037	C875	22	2	2	2		
1304039	C882	21	2	2	2		
1304039	C960	21	2	2	2		
1304040	C882	22	2	2	2		
1304040	C960	22	2	2	2		
1305244	C958	2	1	1	1		
1306088	C869	1	1	1	1		
1306088	C958	1	1	1	1		
1306089	C869	2	1	1	1		
13-066-000	H120	1	1	1	1		
132060	H122	3	1	1	1		
14-0348-1000	H119	3	1	1	1		
1501150	C868	1	1	1	1		
1501151	C868	8	1	1	1		
16-1400-A030	H119	4	1	1	1		
16-1400-A034	H119	5	1	1	1		
16-600-100	H119	17	2	2	2		
1801054	K154	3	1	1			
1801056	K154	2	1	1			
1801182	K154	1	1	1			
1801290	K154	8	4	4			
1801329	K154	9	1	1			
1801368	K154	10	1	1			
1801373	K154	11	6	6			
1801378	K154	12	4	4			
1801450	K154	13	1	1			
1801764	K154	4	1	1			
1801765	K154	5	1	1			
1801769	K154	7	2	2			
1801770	K154	6	2	2			
201005	H122	2	1	1	1		
201006	H122	1	9	9	9		
210006	H122	8	2	2	2		
2301320	C878	13	4	4	4		
2301328	H119	11	1	1	1		
2301335	H118	3	2	2	2		

ICUT

- (IT)** ELENCO ALFA-NUMERICO COMPONENTI TAVOLE CATALOGO
- (EN)** ALPHANUMERICAL PARTS LIST-EXPLODED-VIEW
- (DE)** ALPHANUMERISCHES TEILVERZEICHNIS-KATALOGTABELLEN

- (FR)** LISTA ALPHANUMERIQUE PIECES-TABLES CATALOGUE VUES ECLATEES
- (ES)** LISTA ALFANUMERICA PIEZAS-TABLAS CATALOGO PLANOS DESPEZADOS

ICUT

Code	TAV	Nr	ICUT4F	ICUT4T		
2301373	M167	1	1	1	1	
2301373A	M167	12	1	1	1	
2301373O	M167	13	1	1	1	
2301374	C866	7	4	4	4	
2301377	C872	21	1	1	1	
2301378	C878	29	4	4	4	
2301379	C878	30	4	4	4	
2401044	C871	3	2	2	2	
2401048	C867	11	1	1	1	
24-0266-0200	H119	13	1	1	1	
249330701	C866	12	1	1	1	
25-019-100	H119	2	1	1	1	
250331302	C868	5	1	1	1	
264502501	C866	13	1	1	1	
27-0946-0000	H119	15	2	2	2	
27-0947-0000	H119	16	1	1	1	
27-0948-0000	H119	14	1	1	1	
27273000	C871	9	2	2	2	
2875	H122	6	4	4	4	
2876	H122	5	7	7	7	
2877	H122	4	1	1	1	
2911	H122	7	4	4	4	
3101278	C879	11	1	1	1	
3101279	H120	12	1	1	1	
3101282	H123	1	1	1	1	
3101283	H124	1	1	1	1	
3101286	H121	1	1	1	1	
3105001	C867	6	1	1	1	
3105003	C872	4	1	1	1	
3106001	H119	12	1	1	1	
35-8002-0000	H120	7	1	1	1	
4701001	C878	7	4	4	4	
5201001	V098	1	2	2	2	
5201002	V098	2	2	2	2	
5202001	V098	3	2	2	2	
5202002	V098	4	2	2	2	
5203001	V098	6	26	26	26	

Code	TAV	Nr	ICUT4F	ICUT4T		
5203002	V098	5	26	26	26	
AV-31-0075-41	H120	10	1	1	1	
CFX100858	V090	2	1	1	1	
CFX201875	V090	3	1	1	1	
CFX201890	V090	5	1	1	1	
CFXCC12V	V090	1	1	1	1	
CFXCC1628Z20	C866	19	1	1	1	
CFXCCF001	C866	11	1	1	1	
CS15230200	C871	4	2	2	2	
FLX16722	C866	21	1	1	1	
FLX65081	V096	1	1	1	1	
FLX66130	C866	20	1	1	1	
GUAINA8	M169	7	0,7	0,7	0,7	
H03025300	V092	8	2	2	2	
H03149200	V092	10	1	1	1	
H03174501	V092	9	2	2	2	
H04256300	V093	6	2	2		
H04463500	V092	7	2	2	2	
H04625300	V093	5	2	2		
H07419200	V093	1	8	8		
H07419300	V093	2	8	8		
H07484000	V092	2	2	2	2	
H14255300	V093	4	2	2		
H14730600	V092	3	2	2	2	
H14730700	V092	4	2	2	2	
H16793700	V092	6	8	8	8	
H17484100	V092	5	2	2	2	
H27419100	V092	1	2	2	2	
H37495100	V093	3	4	4		
HHC23900	C872	20	1	1	1	
ICUT04010200	C866	1	1	1	1	
ICUT04030600	C878	2	1	1	1	
ICUT04030700	C878	4	1	1	1	
ICUT04030800	C878	5	1	1	1	
ICUT04030900	C878	3	1	1	1	
ICUT04031000	C878	1	1	1	1	
ICUT04031100	C878	26	1	1	1	

Code	TAV	Nr	ICUT4F	ICUT4T			
ICUT04070100	C869	5	1	1	1		
ICUT04070100	C958	5	1	1	1		
ICUT04110100	C871	2	2	2	2		
ICUT04110200	C871	10	2	2	2		
ICUT04120100	C879	9	1	1	1		
ICUT04120200	C868	2	1	1	1		
ICUT04120400	C867	7	1	1	1		
ICUT04120700	C867	8	1	1	1		
ICUT04120800	C867	5	1	1	1		
ICUT04120900	H118	1	1	1	1		
ICUT04121000	H118	2	1	1	1		
ICUT04121100	H119	8	1	1	1		
ICUT04121200	C878	8	1	1	1		
ICUT04121300	H120	14	2	2	2		
ICUT04121400	V096	2	1	1	1		
ICUT04121500	C878	31	1	1	1		
ICUT04140100	C867	14	1	1	1		
ICUT04150100	C867	4	2	2	2		
ICUT04160200	V098	7	26	26	26		
ICUT04170500	C878	21	1	1	1		
ICUT04180700	C872	2	1	1	1		
ICUT04180800	C872	1	1	1	1		
ICUT04190100	C868	3	2	2	2		
ICUT04200100	C866	6	2	2	2		
ICUT04200200	C866	5	2	2	2		
ICUT04200400	C878	6	1	1	1		
ICUT04200500	C878	10	2	2	2		
ICUT04200600	C878	19	1	1	1		
ICUT04200700	C878	18	1	1	1		
ICUT04201000	H120	18	1	1	1		
ICUT04210300	C871	1	1	1	1		
ICUT04220100	M168	2	1	1	1		
ICUT04260200	M167	2	1	1	1		
ICUT04290100	C872	14	1	1	1		
ICUT04300100	C879	4	1	1	1		
ICUT04300200	C879	1	1	1	1		
ICUT04300300	C879	3	1	1	1		

Code	TAV	Nr	ICUT4F	ICUT4T			
IKS1119015	H120	8	1	1	1		
IKS1119020	H120	13	2	2	2		
IKS1119025-A1	H120	9	1	1	1		
IKS2305311	H119	1	1	1	1		
ISZ02420011	C867	1	1	1	1		
ISZ03003063	C867	2	1	1	1		
ISZ03004103	C867	3	1	1	1		
ISZ03200007	C879	2	1	1	1		
ISZ03200015	M169	8	1	1	1		
ISZ03200125	M169	9	1	1	1		
OR139	C875	24	2	2	2		
OR139	C882	24	2	2	2		
OR139	C960	24	2	2	2		
OR150	C875	23	2	2	2		
OR150	C882	23	2	2	2		
OR150	C960	23	2	2	2		
ORB50500	M167	8	1	1	1		
TM56110400	C871	8	2	2	2		

ICUT

- (IT)** ELENCO ALFA-NUMERICO COMPONENTI TAVOLE CATALOGO
- (EN)** ALPHANUMERICAL PARTS LIST-EXPLODED-VIEW
- (DE)** ALPHANUMERISCHES TEILVERZEICHNIS-KATALOGTABELLEN

- (FR)** LISTA ALPHANUMERIQUE PIECES-TABLES CATALOGUE VUES ECLATEES
- (ES)** LISTA ALFANUMERICA PIEZAS-TABLAS CATALOGO PLANOS DESPEZADOS

ICUT

The logo consists of the word "FERRI" in a bold, red, sans-serif font with a black outline. The letters are contained within a white rounded rectangular box with a black border. A registered trademark symbol (®) is located at the top right of the box.

- Ⓘ IT Questa pagina è bianca per esigenza d'impostazione di catalogo
- Ⓘ EN This page has been left blank for reasons of clarity
- Ⓘ DE Diese weisse seite ist fur unsere katalogeintragungen bestimmt
- Ⓘ FR On a laisse cette page en blanc pour de raisons de clarte
- Ⓘ ES Se ha dejado en blanco esta pagina por razones de claridad