

TRINCIATUTTO
FORESTALE

ЛЕСНОЙ
МУЛЬЧЕР

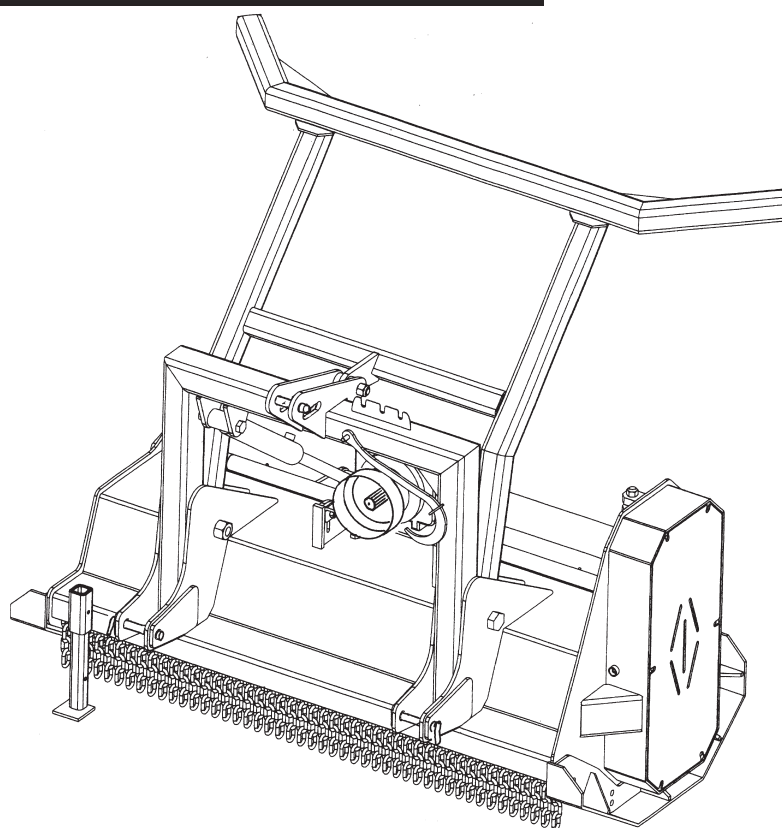

forsterrus.ru
forstermulcher.com



MIDI

Istruzioni originali
Перевод оригинальных инструкций

Ed. 09/2019

IT Manuale d'uso e manutenzione

RU Руководство по эксплуатации
и техническому
обслуживанию



CE



DICHIARAZIONE CE DI CONFORMITÀ
ДЕКЛАРАЦИЯ СООТВЕТСТВИЯ CE



Con la presente la Ditta
Настоящим компания



*per tramite del Sig. / Посредством г-на: in qualità di Amministratore / занимающего пост
Администратора*

Con la presente dichiara che la macchina nuova / Настоящим заявляет, что модель машины новая:

TIPO / ТИП: TRINCIATUTTO FORESTALE / ЛЕСНОЙ МУЛЬЧЕР

MODELLO / МОДЕЛЬ: TSQ

MATRICOLA / ЗАВОДСКОЙ НОМЕР: _____

ANNO / ГОД: _____

E' conforme a quanto previsto da:

Direttiva 2006/42/CE del Parlamento Europeo e del Consiglio, del 17 Maggio 2006

В соответствии с:

Директива 2006/42/ЕС принятая Европейским Парламентом и Советом от 17 Мая 2006 года

Il fasciolo tecnico è costituito dal Sig. / Техническая документация предоставляется синьором:

in qualità di Amministratore / в качестве Администратор

Italy

Nome e qualifica del delegato dal fabbricante:
Имя и должность представителя от производителя:

FABBRICANTE
ПРОИЗВОДИТЕЛЬ

BAITEK INTERNATIONAL LLC	
Volzhskaya nab. St., H.4, Room 28	
YAROSLAVL, 150044 RUSSIAN FEDERATION	
P.IVA / НОМЕР ПЛАТЕЛЬЩИКА НДС 01637510197	
TEL. +7 800 775 77 55	E-mail info@bm-corp.ru
TIMBRO / ПЕЧАТЬ	

RIVENDITORE
ДИЛЕР

DENOMINAZIONE / НАИМЕНОВАНИЕ		
VIA / АДРЕС		
C.A.P. / ПОЧТОВЫЙ ИНДЕКС ПРОВ..		PROV. / N.
P.IVA / НОМЕР ПЛАТЕЛЬЩИКА НДС		
FAX	TEL.	E-mail
TIMBRO / ПЕЧАТЬ		

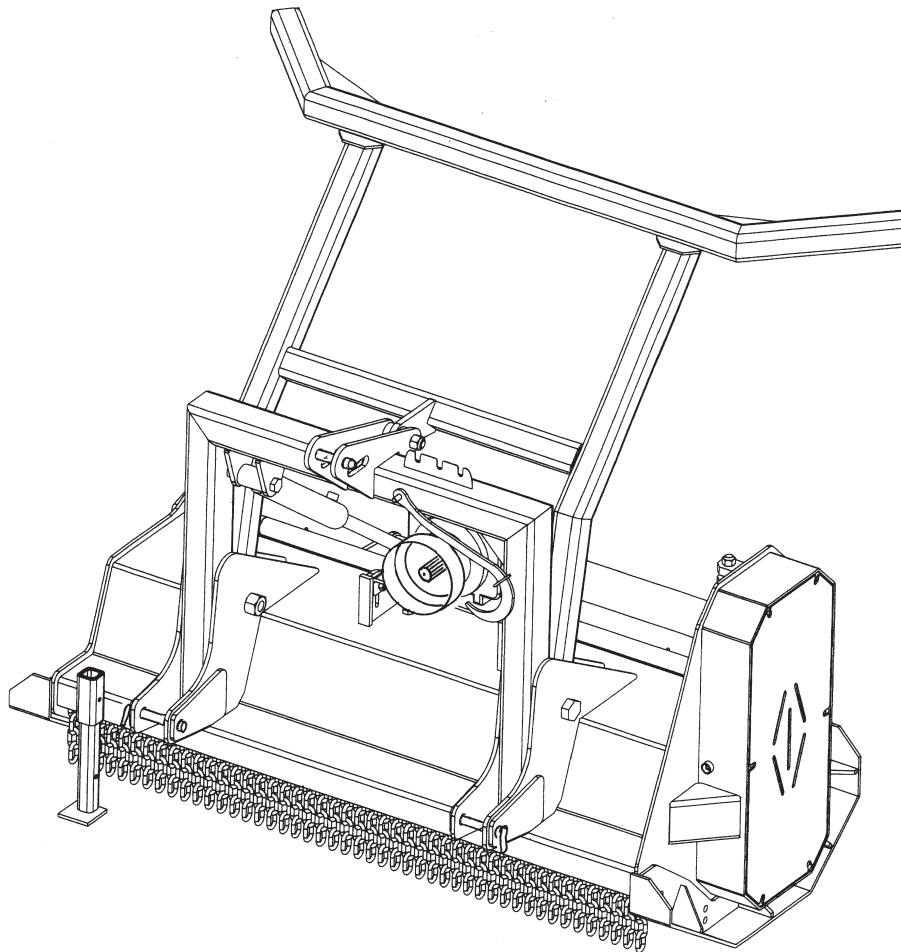



IT

INTRODUZIONE

Nel ringraziarLa per la preferenza accordata, la Ditta Costruttrice è lieta di annoverarLa tra i suoi affezionati Clienti e confida che l'uso di questo macchinario sia per Lei motivo di piena soddisfazione.

Il presente Manuale di Uso serve da riferimento per una guida corretta ed una rapida identificazione della macchina in tutte le sue parti e versioni.



In base alla propria politica di continuo miglioramento della qualità la Ditta Costruttrice si riserva il diritto di apportare tutte le modifiche che riterrà opportuno in qualsiasi momento e senza preavviso.

L'Azienda resta comunque a disposizione per chiarimenti e/o assistenze telefoniche e di manodopera anche dopo il periodo di garanzia della macchina. I dati riportati nel presente catalogo non sono impegnativi.

RU

ВВЕДЕНИЕ

Мы благодарим Вас за выбор нашей Фирмы и будем рады видеть Вас среди наших постоянных клиентов. Уверены, что использование нашей техники, даст вам полное удовлетворение. Настоящее Руководство по Эксплуатации служит основой для правильного использования машины. Чертежи, таблицы и вся остальная информация, содержащаяся в настоящем Руководстве по Эксплуатации, является конфиденциальной, и, поэтому, не может быть воспроизведена ни полностью, ни частично и не может быть передана третьим лицам, без разрешения Фирмы Производителя, которая является полным собственником своей продукции.



В соответствии с политикой постоянного улучшения качества, Фирма-Производитель оставляет за собой право вносить любые изменения, которые сочтет нужными в любое время и без своевременного предупреждения.

Компания по-прежнему доступна для разъяснений и/или телефонной помощи даже после гарантийного срока машины. Данные, приведенные в настоящем руководстве не являются обязательными.

IT

RICEVIMENTO MACCHINA

- Il materiale spedito viene accuratamente controllato prima della consegna allo spedizioniere.
- Al ricevimento della macchina accertarsi che la stessa non abbia subito danni durante il trasporto o che l'eventuale imballo non sia stato manomesso.
- Nel caso si riscontrassero danni o parti mancanti avvisare il vettore ed il costruttore entro 8 giorni producendo documentazione fotografica.

 **Si raccomanda di verificare che la fornitura corrisponda alle specifiche dell'ordine.**

ATTENZIONE!

Nel presente manuale tutti i riferimenti od indicazioni relative a:

- marcatura CE;
- dichiarazioni CE di conformità;
- dichiarazioni di incorporazione di quasi macchina;
- direttive e regolamenti emanati dal Parlamento Europeo e dal Consiglio e relative Leggi di recepimento nello Stato Italiano”;
- norme armonizzate i cui riferimenti sono stati pubblicati nella Gazzetta ufficiale dell'Unione Europea”;

sono riferite esclusivamente a macchine destinate al mercato della comunità europea. Per tutte le macchine non destinate alla comunità europea, tali riferimenti ed indicazioni sono privi di significato e di valore.

EQUIPAGGIAMENTO

La macchina è fornita completa di:

- Manuale di istruzioni macchina.
- Libretti accessori opzionali.
- Dichiarazione di conformità CE.
- Albero cardanico.

RU

ПОЛУЧЕНИЕ МАШИНЫ

- Отгружаемый материал строго контролируется до самой передачи его агенту перевозчика/ перевозчику.
- Получив свое оборудование, убедитесь в том, что оно в полной комплектации и не было повреждено во время доставки и, что целостность упаковки также не нарушена.
- В случае обнаружения каких-либо повреждений или недостающих частей сообщите об этом перевозчику и Производителю в течение 8 дней, предоставив документальное повреждение в виде фотографий.

 **Убедитесь в том, что поставка соответствует спецификации заказа.**

ВНИМАНИЕ!

Все примечания и справочная информация, а также показатели, упомянутые в настоящем руководстве соответствуют:

- Маркировка ЕС;
- Декларация соответствия ЕС;
- Декларация о соответствии любой машины/ агрегата;
- Директивы и стандарты, выпущенные Европейским парламентом и Советом и соответствующими нормативно-правовыми актами итальянского государства;
- согласованные стандарты, ссылки на которые опубликованы в Официальном Журнале Европейского Союза;

Относится только к машинам, предназначенным для рынка Европейского Союза. Для всех машин, не предназначенных для Европейского Союза, все эти ссылки и указания не имеют особого значения и ценности.

КОМПЛЕКТАЦИЯ

Машина поставляется в комплектации:

- Инструкция по эксплуатации машины.
- Буклеты дополнительных опций.
- Декларация соответствия ЕС.
- Albero cardanico.



IT

SOMMARIO

DICHIARAZIONE CE DI CONFORMITÀ.....	3
INTRODUZIONE.....	5
RICEVIMENTO MACCHINA.....	6
ATTENZIONE!.....	6
EQUIPAGGIAMENTO.....	6
NOTE GENERALI.....	11
SIMBOLOGIE.....	12
SCOPO DEL MANUALE.....	12
ATTENZIONE.....	12
INFORMAZIONI SUL MANUALE.....	14
AGGIORNAMENTO DEL MANUALE.....	16
RIPARAZIONI.....	16
DESTINATARI.....	18
GUIDA ALLA CONSULTAZIONE.....	18
COLLAUDO.....	20
ASSISTENZA TECNICA.....	20
PARTI DI RICAMBIO.....	22
CONDIZIONI DI GARANZIA.....	22
SONO ESCLUSE DALLA GARANZIA.....	24
INFORMAZIONI TECNICHE.....	29
TARGA DI IDENTIFICAZIONE MACCHINA.....	30
DATI TECNICI.....	32
ACCESSORI OPTIONAL.....	32
EMISSIONE SONORA.....	34
VIBRAZIONI.....	34
CONDIZIONI AMBIENTALI.....	34
DESCRIZIONE MACCHINA.....	36
CAMPO DI IMPIEGO.....	38
AGGANCIAMENTO.....	41
AGGANCIAMENTO AL TRATTORE.....	42
ALBERO CARDANICO.....	44
VERIFICA DELL'ATTACCO AL TRATTORE.....	46
APPLICAZIONE DELLA ZAVORRA SUL TRATTORE.....	46
SICUREZZA.....	51
NORME DI SICUREZZA E RISCHI RESIDUI.....	52
ISTRUZIONE.....	52
COMPETENZE E CONTROLLI.....	54
ALTE TEMPERATURE!.....	66
SITUAZIONI DI PERICOLO PIÙ COMUNI.....	66
QUALIFICHE E MANSIONI DEL PERSONALE.....	72
ZONA PERICOLOSA.....	72
PERSONA ESPOSTA.....	72
OPERATORE.....	72
TECNICO DEL COSTRUTTORE.....	72
MANUTENTORE MECCANICO.....	72
MANUTENTORE ELETTRICO.....	74
PERSONALE ADDETTO ALLA MOVIMENTAZIONE E TRASPORTO.....	74
PERSONALE ADDETTO ALLO SMALTIMENTO.....	74
DISPOSITIVI DI PROTEZIONE INDIVIDUALE.....	76
ABBIGLIAMENTO.....	76
DISPOSITIVI DI SICUREZZA INSTALLATI.....	78
DISPOSITIVO DI SICUREZZA CONTRO IL SOVRACCARICO SUL CARDANO.....	78
DESCRIZIONE PITTOGRAMMI.....	80
USO DELLA MACCHINA.....	83
ISPEZIONE DEL SITO DI LAVORO.....	84
OPERAZIONI PRELIMINARI.....	84
TRASPORTO IN CAMPO.....	84
REGOLAZIONI.....	86
REGOLAZIONE ALTEZZA UTENSILI DAL TERRENO.....	86
POSTO DI LAVORO.....	88
USO DELLA MACCHINA.....	88
FINE LAVORO.....	90
DISTACCO DELLA MACCHINA.....	90
PULIZIA, CONTROLLI E MANUTENZIONE.....	93
PULIZIA DELLA MACCHINA.....	94
CONTROLLI.....	96
CONTROLLO IMPIANTO IDRAULICO.....	96
EVITARE I FLUIDI AD ALTA PRESSIONE.....	98
SCHEDE DI SICUREZZA DEI LUBRIFICANTI.....	100
DEPOSITO LUBRIFICANTI.....	100
SMALTIMENTO PRODOTTI DI SCARTO.....	102
MANUTENZIONE.....	104
INGRASSAGGIO.....	106
TENSIONAMENTO/SOSTITUZIONE CINGHIE TRASMISSIONE.....	108
SOSTITUZIONE UTENSILI FISSI.....	110
CILINDRI IDRAULICI.....	112
RIDUTTORE.....	112
TUBI IDRAULICI.....	112
DEFORMAZIONI STRUTTURALI.....	114
RIPARAZIONE.....	114
DIAGNOSI.....	114
RIMESSAGGIO.....	118
REVISIONE.....	118
DEMOLIZIONE E SMALTIMENTO.....	118
REGISTRO DI CONTROLLO.....	120

RU

РЕЗЮМЕ

ДЕКЛАРАЦИЯ СООТВЕТСТВИЯ CE.....	3
ВВЕДЕНИЕ.....	5
ПОЛУЧЕНИЕ МАШИНЫ.....	7
ВНИМАНИЕ!.....	7
КОМПЛЕКТАЦИЯ.....	7
ОБЩАЯ ИНФОРМАЦИЯ.....	11
УСЛОВНЫЕ ОБОЗНАЧЕНИЯ.....	13
ОСНОВНЫЕ ПОЛОЖЕНИЯ РУКОВОДСТВА.....	13
ВАЖНО.....	13
ИНФОРМАЦИЯ О РУКОВОДСТВЕ ПОЛЬЗОВАТЕЛЯ.....	15
ОБНОВЛЕНИЯ РУКОВОДСТВА ПОЛЬЗОВАТЕЛЯ.....	17
РЕМОНТ.....	17
ПОЛУЧАТЕЛИ.....	19
ОБЩИЕ ИНСТРУКЦИИ.....	19
ПРОВЕРКА.....	21
ТЕХНИЧЕСКАЯ ПОДДЕРЖКА.....	21
ЗАПЧАСТИ.....	23
УСЛОВИЯ ГАРАНТИИ.....	23
ГАРАНТИЯ НЕ РАСПРОСТРАНЯЕТСЯ НА.....	25
ТЕХНИЧЕСКИЕ ХАРАКТЕРИСТИКИ.....	29
ТАБЛИЧКА С ТЕХНИЧЕСКИМИ ДАННЫМИ МАШИНЫ.....	31
ТЕХНИЧЕСКИЕ ДАННЫЕ.....	33
ОПЦИОНАЛЬНЫЕ ПРИСПОСОБЛЕНИЯ.....	33
УРОВЕНЬ ПРОИЗВОДНОГО ШУМА.....	35
ВИБРАЦИИ.....	35
РАБОЧИЕ УСЛОВИЯ.....	35
ОПИСАНИЕ МАШИНЫ.....	37
СФЕРА ПРИМЕНЕНИЯ.....	39
ПОДСОЕДИНЕНИЕ МАШИНЫ.....	41
ЗАЦЕПЛЕНИЕ ЗА ТРАКТОР.....	43
ALBERO CARDANICO.....	44
КАРДАННЫЙ ВАЛ.....	45
ПРОВЕРКА ПОДКЛЮЧЕНИЯ К ТРАКТОРУ.....	47
УСТАНОВКА БАЛЛАСТА НА ТРАКТОРЕ.....	47
ПРАВИЛА БЕЗОПАСНОСТИ.....	51
ПРАВИЛА БЕЗОПАСНОСТИ И ВОЗМОЖНЫЕ РИСКИ.....	53
ИНСТРУКЦИИ.....	53
КОМПЕТЕНТНОСТЬ И НАДЗОР.....	55
ВЫСОКИЕ ТЕМПЕРАТУРНЫЕ РЕЖИМЫ!.....	67
НАИБОЛЕЕ РАСПРОСТРАНЕННЫЕ ОПАСНОСТИ.....	67
КВАЛИФИКАЦИЯ И ОБЯЗАННОСТИ ПЕРСОНАЛА.....	73
ЗОНА РИСКА.....	73
ЛИЦО, ПОДВЕРГАЮЩЕЕСЯ ОПАСНОСТИ.....	73
ОПЕРАТОР.....	73
ТЕХНИЧЕСКИЙ СПЕЦИАЛИСТ ПРОИЗВОДИТЕЛЯ.....	73
ЧЕЛОВЕК, ПРОВОДЯЩИЙ ТЕХНИЧЕСКОЕ ОБСЛУЖИВАНИЕ И.....	73
РЕМОНТ МЕХАНИЧЕСКОГО ОБОРУДОВАНИЯ.....	73
СПЕЦИАЛИСТ ПО ЭЛЕКТРИЧЕСКОМУ ОБСЛУЖИВАНИЮ.....	75
ПЕРСОНАЛ, ПРОВОДЯЩИЙ ПОГРУЗО-РАЗГРУЗОЧНЫЕ.....	75
РАБОТЫ И ТРАНСПОРТИРОВКУ.....	75
ПЕРСОНАЛ, ПРОВОДЯЩИЙ РАБОТЫ ПО УТИЛИЗАЦИИ.....	75
СРЕДСТВА ИНДИВИДУАЛЬНОЙ ЗАЩИТЫ.....	77
ОДЕЖДА.....	77
УСТАНОВЛЕННЫЕ ЗАЩИТНЫЕ УСТРОЙСТВА.....	79
DISPOSITIVO DI SICUREZZA CONTRO IL SOVRACCARICO SUL CARDANO.....	79
ОПИСАНИЕ ПИКТОГРАММ.....	81
ЭКСПЛУАТАЦИЯ МАШИНЫ.....	83
ОСМОТР МЕСТА ПРОВЕДЕНИЯ РАБОТЫ.....	85
ПЕРЕД ЗАПУСКОМ МАШИНЫ.....	85
АНСПОРТИРОВКА В ПОЛЕ.....	85
РЕГУЛИРОВКИ.....	87
REGOLAZIONE ALTEZZA UTENSILI DAL TERRENO.....	87
РЕГУЛИРОВКА УСТРОЙСТВА УДАЛЕНИЯ ВЕТОК.....	87
РАБОЧЕЕ МЕСТО.....	89
ЭКСПЛУАТАЦИЯ МАШИНЫ.....	89
ЗАВЕРШЕНИЕ РАБОТЫ.....	91
ОТСОЕДИНЕНИЕ МАШИНЫ.....	91
МОЙКА, ПРОВЕРКА И СЕРВИСНОЕ ОБСЛУЖИВАНИЕ МАШИНЫ.....	93
МОЙКА МАШИНЫ.....	95
КОНТРОЛЬНЫЕ ОСМОТРЫ.....	97
ПРОВЕРКА ГИДРАВЛИЧЕСКОЙ СИСТЕМЫ.....	97
ОСТЕРЕГАЙТЕСЬ ВЫХОДА ЖИДКОСТЕЙ ПОД ВЫСОКИМ ДАВЛЕНИЕМ.....	99
ПАСПОРТ БЕЗОПАСНОСТИ СМАЗОЧНЫХ МАТЕРИАЛОВ.....	101
ХРАНЕНИЕ ЛУБРИКАНТОВ.....	101
УТИЛИЗАЦИЯ ИСПОЛЬЗОВАННЫХ ПРОДУКТОВ.....	103
ТЕХНИЧЕСКОЕ ОБСЛУЖИВАНИЕ.....	105
ОБСЛУЖИВАНИЕ И РЕМОНТ.....	105
СМАЗКА.....	107
НАТЯЖЕНИЕ/ЗАМЕНА ПЕРЕДАТОЧНЫХ РЕМ.....	109
SOSTITUZIONE UTENSILI FISSI.....	111
ГИДРАВЛИЧЕСКИЕ ЦИЛИНДРЫ.....	113
РЕДУКТОР.....	113
ГИДРАВЛИЧЕСКИЕ ТРУБКИ.....	113
ДЕФОРМАЦИЯ КОНСТРУКЦИИ.....	115
РЕМОНТ.....	115
ДИАГНОСТИКА.....	115
ХРАНЕНИЕ.....	119
КАПИТАЛЬНЫЙ РЕМОНТ.....	119
РАЗБОРКА И УТИЛИЗАЦИЯ.....	119
РЕЕСТР УПРАВЛЕНИЯ.....	121
ФУНКЦИИ.....	121



NOTES / ПРИМЕЧАНИЕ

A series of horizontal lines providing space for handwritten notes or observations.



FÖRSTER



NOTE GENERALI

ОБЩАЯ ИНФОРМАЦИЯ

IT

SIMBOLOGIE



Prestare attenzione a questo simbolo; esso indica le operazioni o le situazioni più pericolose.



Questo simbolo segnala una nota o una raccomandazione molto importante.

SCOPO DEL MANUALE



Questo manuale di istruzione è parte integrante della macchina e fornisce al personale addetto al funzionamento e alla manutenzione le informazioni per poter utilizzare la macchina in modo corretto. Deve accompagnare la macchina fino alla completa demolizione.

ATTENZIONE

- Questo manuale deve essere letto attentamente e capito prima di trasportare, installare, usare ed eseguire qualsiasi manutenzione sulla macchina.
- Il manuale deve essere conservato con cura per tutta la vita della macchina e deve essere trasferito a qualsiasi altro utente o successivo proprietario.
- Deve essere posto all'interno dell'apposito alloggiamento **(A)**, cosiccome i libretti dei componenti opzionali, a disposizione per la consultazione degli utilizzatori.
- Per utilizzatori si intendono gli operatori e il personale addetto alla manutenzione.
- Accertarsi che tutti gli utilizzatori abbiano capito a fondo le norme d'uso e il significato di eventuali simboli riportati sulla macchina.

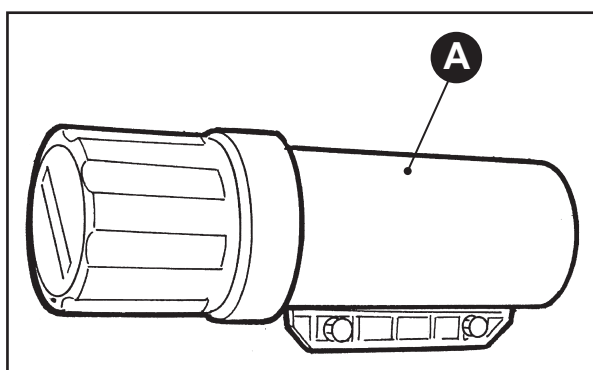

RU

УСЛОВНЫЕ ОБОЗНАЧЕНИЯ



Обращайте внимание на данный знак, он предупреждает о самых опасных операциях или ситуациях.



Этот знак указывает на очень важные примечания или предупреждения.

ОСНОВНЫЕ ПОЛОЖЕНИЯ РУКОВОДСТВА



Настоящее руководство пользователя является неотъемлемой частью машины и содержит всю необходимую информацию для оператора машины и технического обслуживающего персонала о том, как корректно эксплуатировать машину. Данное руководство пользователя необходимо сохранять до момента полной утилизации машины.

ВАЖНО

- Настоящее руководство пользователя необходимо внимательно прочитать и понять все его положения до начала транспортировки, монтажа, использования и исполнения каких-либо сервисных работ по ремонту или уходу за машиной.
- Руководство пользователя должно бережно храниться весь период использования машины и должно быть передано любому другому пользователю или соответствующему собственнику.
- Руководство необходимо хранить в специально отведенном для этого месте **(A)** вместе с руководствами пользователя дополнительного оборудования, чтобы пользователи всегда могли иметь возможность получения необходимой справочной информации.
- Пользователи обязаны убедиться в том, что операторам машины и обслуживающему техническому персоналу понятна вся информация.
- Убедитесь в том, что все пользователи тщательнейшим образом изучили и поняли все инструкции и условные обозначения, указанные на машине.



LEGGERE ATTENTAMENTE IL MANUALE

**ВНИМАТЕЛЬНО ПРОЧИТАЙТЕ
РУКОВОДСТВО ПОЛЬЗОВАТЕЛЯ**

IT

- Il manuale deve essere consultato facendo attenzione a non danneggiarlo, a non asportare pagine, sostituire o cancellare informazioni o modificarne il contenuto.
- Va conservato in luogo protetto da calore, umidità e agenti corrosivi.
- Possibili incidenti possono essere evitati seguendo le istruzioni tecniche indicate nel manuale. In ogni caso conformarsi sempre alle norme di sicurezza nazionali.
- Consigliamo inoltre di contattare la Ditta Costruttrice per ogni necessità di informazione, ricambi o accessori.
- Il presente manuale, in caso di cessione o vendita, deve essere sempre consegnato insieme alla macchina.
- Nel caso venisse danneggiato o smarrito, bisogna richiederne una copia al costruttore della macchina o al precedente proprietario. Il manuale è considerato parte integrante della macchina.

 ***É vietato procedere alla realizzazione di operazioni delle quali non si siano capite le modalità.***

INFORMAZIONI SUL MANUALE

In caso di smarrimento o danneggiamento del presente manuale richiederne una copia direttamente alla ditta costruttrice ai seguenti recapiti:

RU

- Руководство пользователя необходимо бережно хранить, избегать повреждений, удаления страниц, замены или удаления информации, а также изменения его содержания.
- Руководство необходимо хранить в месте, защищенном от воздействия тепла, влажности или разъедающих средств.
- Возникновение возможных несчастных/аварийных ситуаций могут быть предотвращены за счет соблюдения технических инструкций, указанных в настоящем руководстве. В любом случае, всегда соблюдайте нормы техники безопасности, принятые в Вашей стране.
- Мы также рекомендуем обращаться к Производителю для получения любой необходимой информации, проведения замены/ремонта или дополнительным оборудованием.
- В случае продажи или передачи руководство пользователя должно быть также передано вместе с машиной.
- В случае повреждения или утраты руководство, запросите у производителя или предыдущего владельца копию. Руководство пользователя является неотъемлемой частью машины.

 ***Запрещено производить какие-либо работы или операции, если отсутствует четкое понимание процесса их правильного выполнения.***

ИНФОРМАЦИЯ О РУКОВОДСТВЕ ПОЛЬЗОВАТЕЛЯ

В случае утраты или повреждения настоящего руководства пользователя попросите копию непосредственно у производителя по следующим реквизитам:

IT

AGGIORNAMENTO DEL MANUALE

Le informazioni, le descrizioni e le illustrazioni contenute nel manuale rispecchiano lo stato dell'arte al momento della commercializzazione della macchina. Il Costruttore si riserva il diritto di apportare, in qualsiasi momento, eventuali modifiche alle macchine per motivi di carattere tecnico o commerciale. Tali modifiche non obbligano il Costruttore né ad intervenire sulle macchine commercializzate fino a quel momento né a considerare la presente pubblicazione inadeguata. Eventuali integrazioni che il Costruttore riterrà opportuno fornire in seguito dovranno essere conservate unitamente al manuale e considerate parte integrante di esso.



IMPORTANTE: Qualora la macchina sia destinata ad essere utilizzata anche da persone che non comprendono alcuna lingua del presente manuale, dovrà essere cura dell'importatore o del datore di lavoro (o dell'utilizzatore della macchina) effettuare le traduzioni delle istruzioni per l'uso nella lingua comprensibile dagli utilizzatori.

Il Costruttore si ritiene responsabile per le descrizioni riportate in lingua italiana, eventuali traduzioni non possono essere verificate appieno, per cui, se viene rilevata una incongruenza, occorre prestare attenzione alla lingua italiana ed eventualmente contattare l'ufficio commerciale che provvederà ad effettuare la modifica ritenuta opportuna.

RIPARAZIONI

Per eventuali riparazioni o revisioni che comportino operazioni di una certa complessità, è necessario rivolgersi al Rivenditore di Zona che dispone di personale specializzato oppure direttamente alla **Forster**, che è comunque a disposizione per assicurare una pronta ed accurata assistenza tecnica e tutto ciò che può essere utile per ottenere il regolare funzionamento della macchina.

RU

ОБНОВЛЕНИЯ РУКОВОДСТВО ПОЛЬЗОВАТЕЛЯ

Информация, описания и иллюстрации, содержащиеся в руководстве пользователя, актуальны на момент размещения машины к продаже на рынке. Производитель оставляет за собой право в любое время вносить изменения в конструкцию машины в технических или маркетинговых целях. Производитель не обязан внедрять/вносить все внесенные изменения в машины, проданные до момента появления изменений, а также такие изменения не отменяют положения данного издания руководства. Все дополнительные инструкции/указания, которые Производитель сочтет необходимыми внести в дальнейшем, должны храниться вместе с настоящим руководством и считаются неотъемлемой частью руководства.



ВАЖНО! Если машина предназначена для использования лицами, которые не знают ни один из языков настоящего руководства, импортер или работодатель (или пользователь средства) должны заказать перевод инструкций по эксплуатации на язык, понятный пользователям.

Производитель несет ответственность за описания на итальянском языке. Переводы невозможно проверить досконально, поэтому при выявлении несоответствий необходимо обращаться к тексту на итальянском языке и при необходимости обращаться в коммерческий отдел, который внесет все необходимые изменения.

РЕМОНТ

Для выполнения работ по ремонту или проверкам технического состояния определенной сложности обращаться к региональному дилеру, который имеет специализированный персонал, либо непосредственно в компанию Forster. Компания готова обеспечить быструю и тщательную техническую поддержку, а также все необходимое для обеспечения регулярной работы машины.

IT

DESTINATARI

La macchina è destinata a un uso professionale per cui deve essere affidata a operatori qualificati e in particolare che rispondano ai seguenti requisiti:

- Siano maggiorenni.
- Siano fisicamente e psichicamente idonei a svolgere lavori di particolare difficoltà tecnica.
- Siano stati adeguatamente formati in relazione all'uso e manutenzione della macchina.
- Siano in grado di comprendere e interpretare il Manuale delle Istruzioni e le prescrizioni di sicurezza.
- Conoscano le procedure di emergenza e la loro attuazione.
- Abbiano compreso le procedure operative definite dal Costruttore della macchina.

GUIDA ALLA CONSULTAZIONE

Lato destro e sinistro si intendono quelli riferiti all'operatore nel posto guida sulla trattrice.

RU

ПОЛУЧАТЕЛИ

Машина предназначена для профессионального использования и, следовательно, должна быть вверена квалифицированным операторам, которые должны отвечать следующим требованиям:

- Они взрослые.
- Они физически и умственно способны выполнять операции определенной технической сложности.
- Они прошли соответствующее обучение по работе и обслуживанию машины.
- Они в состоянии понимать и интерпретировать Руководство по эксплуатации и меры предосторожности и технической безопасности.
- Они ознакомлены с правилами действия в аварийных ситуациях и могут принимать соответствующие меры
- Они поняли порядок выполнения работ, определенный производителем машины.

ОБЩИЕ ИНСТРУКЦИИ

Право и лево – определены относительно оператора, находящегося в кабине и управляющего трактором.

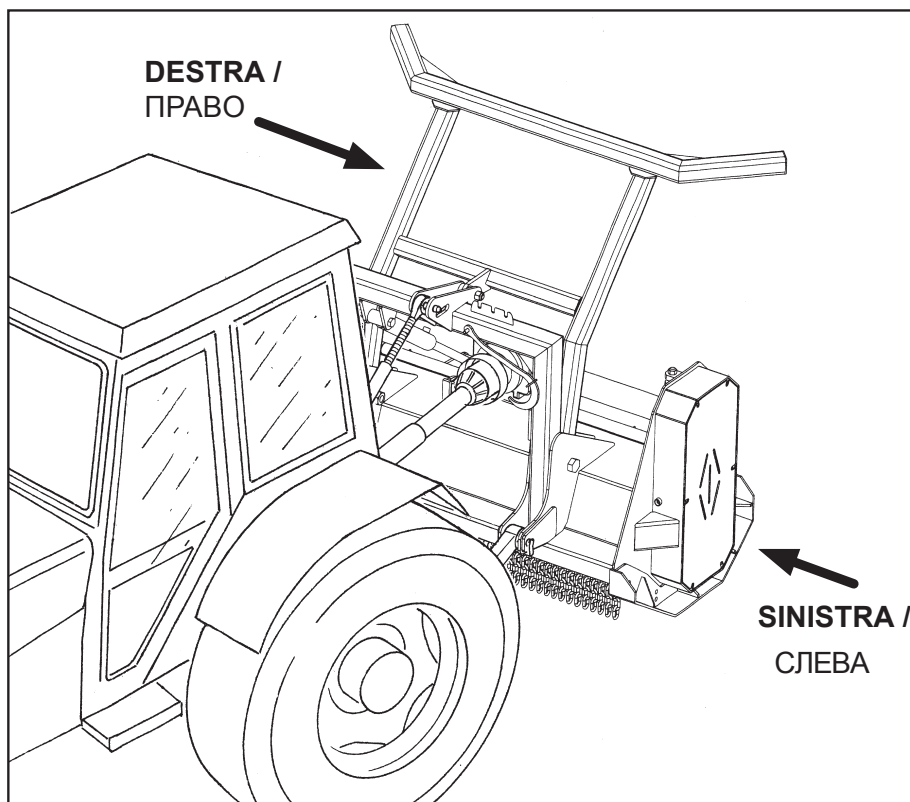

IT

Porre poi attenzione particolare ai testi evidenziati in grassetto, con un carattere più grande o sottolineati, poiché si riferiscono comunque a operazioni o informazioni di particolare importanza.

Tutte le norme di sicurezza indicate sono importanti e come tali devono essere rigorosamente osservate. Gli schemi elettrici od oleodinamici (se presenti) sono ad uso esclusivo del personale tecnico specializzato in grado di eseguire manutenzioni e controlli straordinari. **È assolutamente vietato servirsene per apportare modifiche alla macchina.**

Per ogni operazione da eseguire sulla macchina si fa riferimento ai livelli di qualifica descritti nel manuale, per individuare il personale abilitato a svolgerla.

COLLAUDO

- La macchina è stata costruita sotto stretta sorveglianza di personale qualificato, provata e collaudata, con l'intento di eliminare ogni possibile "negligenza" nel corso della costruzione.
- Le operazioni di collaudo sono state eseguite simulando normali cicli e situazioni d'impiego della macchina. **DURANTE I COLLAUDI NULLA È RISULTATO DIFETTOSO.**
- La macchina è stata progettata tenendo presente le attuali norme di sicurezza ed è stata realizzata su questa base.

ASSISTENZA TECNICA

La richiesta di intervento dovrà essere inoltrata tramite e-mail, fax o telefono direttamente alla:

RU

Особое внимание следует обращать на слова, выделенные жирным шрифтом, большими буквами или подчеркнутые, поскольку они призваны обратить внимание на особенно важные рабочие функции или информацию. Все указанные нормы техники безопасности важны и должны строго соблюдаться. Диаграммы электрических и гидравлических систем (если таковые имеются) предназначены исключительно для специализированного технического персонала, способного проводить техническое обслуживание и внеплановые проверки.

Никогда не используйте их в целях внедрения каких-либо изменений в конструкцию или схему машины.

Для проведения любых операций с или на машине следует обращаться к соответствующему разделу руководства, определяющего уровень квалификации персонала, допущенного для их выполнения.

ПРОВЕРКА

- Машина была произведена под строгим контролем квалифицированного персонала и была проверена и протестирована во избежание каких-либо «неточностей/ недочетов», которые могли бы возникнуть в процессе сборки.
- Проверка оборудования проводилась путем имитации обычного цикла работы машины. **В ХОДЕ ПРОВЕДЕНИЯ ТЕСТИРОВАНИЯ НИКАКИХ НЕДОЧЕТОВ ОБНАРУЖЕНО НЕ БЫЛО.**
- Машина была разработана и сконструирована в соответствии с действующими стандартами промышленной безопасности.

ТЕХНИЧЕСКАЯ ПОДДЕРЖКА

Запросы на проведение технического обслуживания должны быть направлены по электронной почте, путем факсимильного сообщения или по телефону непосредственно в адрес:

IT

PARTI DI RICAMBIO

La Ditta **Forster** distribuisce i propri RICAMBI ORIGINALI attraverso i Concessionari di zona. Le ordinazioni devono essere effettuate consultando il Catalogo delle Parti di Ricambio disponibile presso il Rivenditore di zona (Fig. 1).



Il mancato utilizzo di parti di ricambio originali può causare danni alla macchina o alle persone, in questo caso la Ditta Forster declina ogni responsabilità.



Fig./Рис. 1

CONDIZIONI DI GARANZIA

Le macchine nuove sono coperte da garanzia per la durata di 12 mesi dalla data di messa in funzione che deve essere opportunamente comunicata al costruttore.

Per la data di consegna fa riferimento la fattura di acquisto, nella quale dovranno comparire sempre il modello ed il numero di serie della macchina.

Per le parti non costruite negli stabilimenti della **Forster**, la garanzia è limitata a quanto concesso dal fornitore.

Durante il periodo di garanzia la **Forster** si impegna alla riparazione o sostituzione gratuita delle parti difettose.

Gli accertamenti dei difetti e delle loro cause dovranno essere eseguiti presso.

Le spese, eseguiti dalla **Forster**, le spese di trasporto ed imballaggio delle parti da riparare o sostituire, nonché la manodopera per il montaggio delle medesime, sono a carico del compratore.

RU

ЗАПЧАСТИ

Компания **Forster** распространяет собственные **ОРИГИНАЛЬНЫЕ ЗАПАСНЫЕ ЧАСТИ** через авторизованных региональных дилеров. Заказы следует делать по каталогу запасных частей, который находится у регионального дилера (рис. 1).



Неиспользование оригинальных запасных частей может причинить ущерб машине или людям. В этом случае компания Forster не несет ни-

какой ответственности.

УСЛОВИЯ ГАРАНТИИ

На все новые машина распространяется гарантия, действующая 12 месяцев и вступающая в силу со дня начала работы в поле и, что, в обязательном порядке, должно быть согласовано с производителем.

В день поставки обратите внимание на то, чтобы в счет-фактуре обязательно были указаны модель и серийный номер машины.

На части, произведенные не компанией **Forster** гарантия ограничена и устанавливается в рамках тех гарантийных обязательств, которые предоставляет поставщик.

В течение гарантийного периода компания **Forster** обязуется производить бесплатный ремонт или замену неисправных частей.

Проверка каких-либо дефектов и их причин обязательно проводится на заводе-изготовителе.

Расходы по проведению проверок несет Компания **Forster**, транспортные расходы и расходы на упаковку частей, подлежащих ремонту или замене, а также стоимость работ по их сборке несет покупатель.

IT

Le riparazioni o le sostituzioni di componenti con parti non originali fanno decadere il diritto di garanzia; questa decade inoltre in caso di interventi non riportati nel manuale ed eseguiti senza nostra autorizzazione. Sono escluse dalla garanzia le parti che per natura o per destinazione sono soggette a deterioramento o logorio.

In nessun caso comunque l'Acquirente può pretendere il risarcimento di danni, di qualsiasi natura o comunque insorti, come per esempio:

- Perdita di produzione.
- Perdite di profitto o di vendite.
- Danni a cose.
- Di fermo macchina o di qualsiasi altro danno indiretto ovvero, non immediatamente implicabile all'utilizzo della macchina.

La responsabilità si intende limitata alla sola riparazione o sostituzione di parti che ad insindacabile giudizio del Costruttore si dimostrassero non efficienti.

É esclusa la sostituzione integrale della macchina.

SONO ESCLUSE DALLA GARANZIA:

- Le rotture accidentali per trasporto.
- Rotture dovute ad un uso non corretto, o per incuria ed inadeguata manutenzione.
- Difetti di funzionamento derivanti da un'errata installazione.
- Sostituzioni di cuscinetti, guarnizioni, cinghie di trasmissione, filtri, dispositivi antivibrazioni, olio, ecc. perché trattasi di materiale d'usura normale.
- Spese per il servizio di manutenzione ordinaria o straordinaria.
- Nel caso di macchine usate anche se la transazione tra il primo e i successivi utilizzatori avviene durante il periodo di decorrenza della stessa.
- Qualora non ci sia attenuti alle indicazioni di uso, manutenzione e sicurezza del presente libretto.

INOLTRE LA GARANZIA DECADE NEI SEGUENTI CASI:

- Impieghi della macchina non appropriati od irrazionali.
- Montaggio di pezzi di ricambio non originali.

RU

Ремонтные работы или работы по замене, выполненные с использованием неоригинальных запасных частей приведет к утрате гарантийного покрытия, которое также утрачивается в случае вмешательства, не предусмотренное руководством пользователя и совершенное без согласования с производителем. Гарантия не распространяется на части, которые по своей сути или по мере использования подвержены естественному износу. Клиент ни при каких обстоятельствах не вправе заявлять требования о компенсации за вред/потери любого вида или по какой-либо причине, например:

- Производственные потери.
- Упущенная выгода или спад в объеме продаж.
- Вред, причиненные другим предметам.
- Простой по организационно-техническим причинам и иные косвенные убытки, которые могут возникнуть вследствие использования машины.

Ответственность понимается как ограниченная ремонт или заменой частей, которые исключительно по мнению Производителя будут определены и считаться дефектными. Замена машины целиком невозможна и исключена.

ГАРАНТИЯ НЕ РАСПРОСТРАНЯЕТСЯ НА:

- Случайные повреждения вследствие транспортировки.
- Поломки вследствие неправильного использования, небрежности или несоответствующего технического обслуживания.
- Функциональные дефекты, полученные вследствие неправильного монтажа/установки.
- Замену подшипников, уплотнительных колец/шайб, приводных ремней, фильтров, устройств амортизации колебаний, масла и т.д., поскольку эти материалы подвержены естественному износу.
- Затраты на запланированные или внеплановые технические работы.
- В случае машин б/у, даже если переход от первого к последующим пользователям осуществляется в период ее действия.
- Если не соблюдаются указания по эксплуатации, техобслуживанию и технике безопасности из настоящего руководства.

ГАРАНТИЯ ТАКЖЕ АННУЛИРУЕТСЯ В СЛЕДУЮЩИХ СЛУЧАЯХ:

- Неправильного и нецелевого использования машины.
- Установки неоригинальных запасных частей.

IT

- Superamento del limite di potenza e carichi indicati nei dati tecnici.
- È infine escluso dalla garanzia il prodotto riparato o manomesso dal cliente o da terzi non autorizzati, nonché gli interventi per vizi o verifiche di comodo.
- Per i componenti opzionali, fa riferimento la garanzia dei fornitori del prodotto.
- Per motivi tecnico-amministrativi tutti i ricambi verranno fatturati al momento della spedizione; il riconoscimento dell'eventuale garanzia e diritto all'accredito avverrà dopo il ricevimento e verifica del pezzo avariato.
- Ogni reclamo deve esserci notificato entro 8 (otto) giorni dalla data in cui si manifesta il danno/guasto tramite lettera raccomandata con avviso di ritorno, pena la non ammissibilità.
- Non si accettano resi di prodotto e/o componenti senza accettazione del reclamo da parte del nostro ufficio tecnico.

RU

- Превышение допустимой мощности и нагрузки, указанной в технических характеристиках.
- Инаконец, гарантия не распространяется в случае, если ремонт или обслуживание было проведено клиентом или не уполномоченным третьими лицами, а также вмешательства, в процесс проведения дефектовки или незапланированной проверки.
- На опциональные комплектующие, на которые распространяется гарантия поставщика таковых.
- По техническим и административным причинам на все запасные части выставляется счет на день отгрузки; право на получение гарантийного возмещения или кредита будет предоставлено только после получения и проведения проверки дефектной части.
- Обо всех претензиях необходимо уведомить в течение 8 (восьми) дней со дня обнаружения поломки/дефекта путем направления письма с уведомлением о получении, в противном случае гарантия аннулируется.
- Ни один продукт и/или часть не будут приняты к возврату до тех пор, пока наш технический отдел не примет и не подтвердит претензию.



NOTES / ПРИМЕЧАНИЕ



FÖRSTER



INFORMAZIONI TECNICHE

**ТЕХНИЧЕСКИЕ
ХАРАКТЕРИСТИКИ**

IT

TARGA DI IDENTIFICAZIONE MACCHINA

Ogni singola macchina è dotata di una targhetta di identificazione i cui dati riportano:

- 1) Marcatura CE.
- 2) Marchio del Costruttore.
- 3) Nome, ragione sociale e indirizzo del Costruttore.
- 4) Tipo della macchina.
- 5) Modello.
- 6) Matricola della macchina.
- 7) Peso.
- 8) Anno di costruzione.

 Tali dati vanno sempre citati per ogni necessità di assistenza o ricambi.

RU

ТАБЛИЧКА С ТЕХНИЧЕСКИМИ ДАНЫМИ МАШИНЫ

Табличка с техническими данными крепиться на каждой машине и содержит следующие данные:

- 1) Маркировка ЕС.
- 2) Торговое наименование Производителя.
- 3) Данные Производителя.
- 4) Тип машины.
- 5) модель.
- 6) Серийный номер.
- 7) вес.
- 8) Год производства.

 Будьте готовы предоставить вышеуказанную информацию в случае тех. Обслуживания или заказов запасных частей.

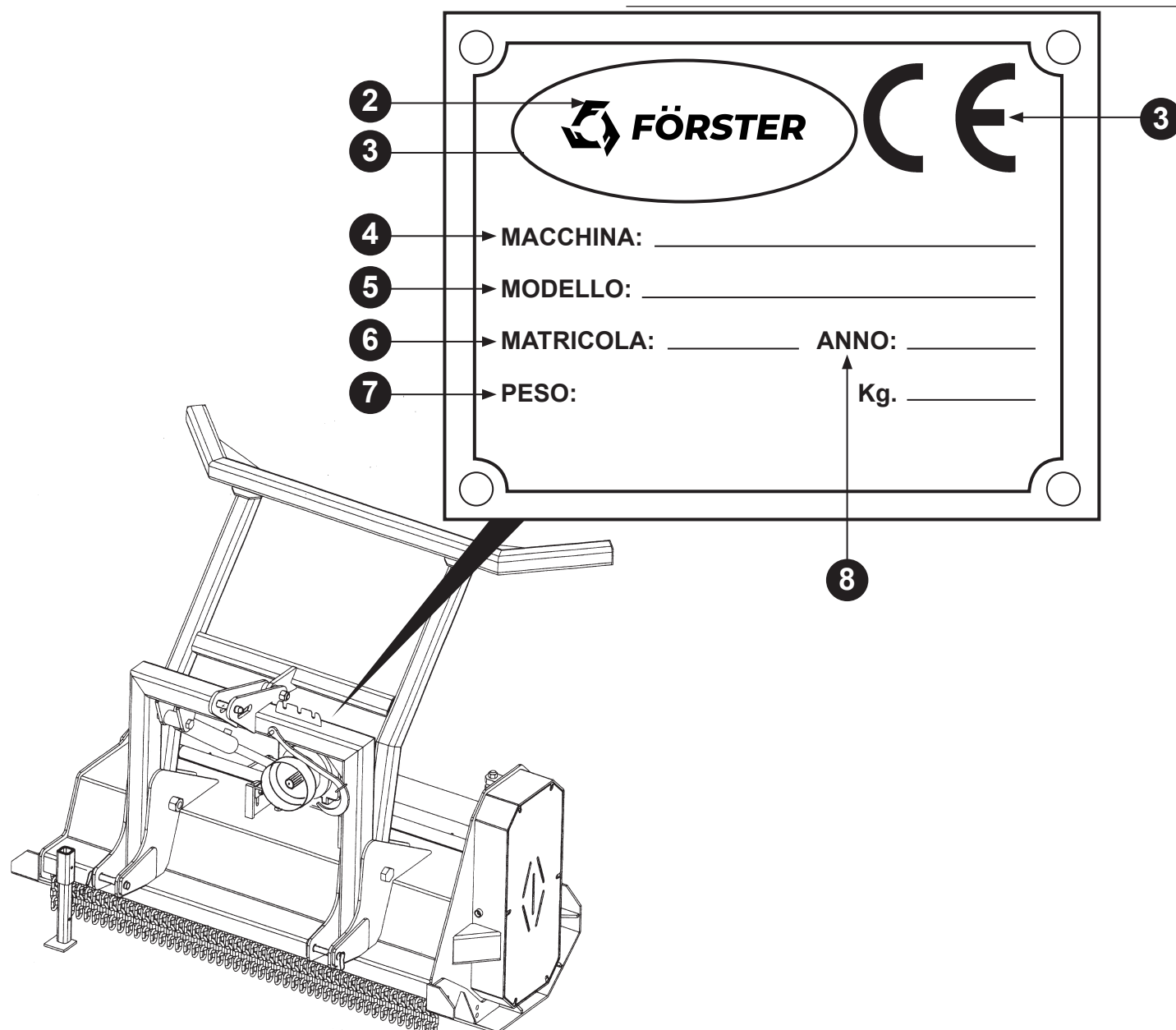

IT

DATI TECNICI

MODELLO	(mm)			LUNGHEZZA DI LAVORO (D) mm	POTENZA RICHIESTA (CV)	MASSA (Kg)	PTO (g/min.)	UTENSILI (N°)	DIAMETRO TAGLIO (mm)	DIAMETRO TUBO (mm)	CINGHIE (N°)
	A	B	C								
TSQ 160		1820		1600	60-80	810	540	33	200	245X16	4
TSQ 180		2020		1800	70-90	920	540	39	200	245X16	4
TSQ 200		2220		2000	90-120	1030	540	45	200	245X16	4
TSQ 230		2520		2300	100-130	1150	540	51	200	245X16	4

- Pressione impianto idraulico: **200 bar (MAX)**
- Diametro ramaglie da trinciare: 200 mm (MAX)

ACCESSORI OPTIONAL

- Abbattitore rami (E).
- Rotazione PDF: **1000 g/min.** (MAX)

RU

ТЕХНИЧЕСКИЕ ДАННЫЕ

- Давление гидравлической системы: **200 бар (МАКС.)**
- Диаметр поросли для обрезки: 200 мм (МАКС)

ОПЦИОНАЛЬНЫЕ ПРИСПОСОБЛЕНИЯ

- Устройство удаления веток (E).
- Вращение ВОМ: **1000 об/мин (МАКС)**

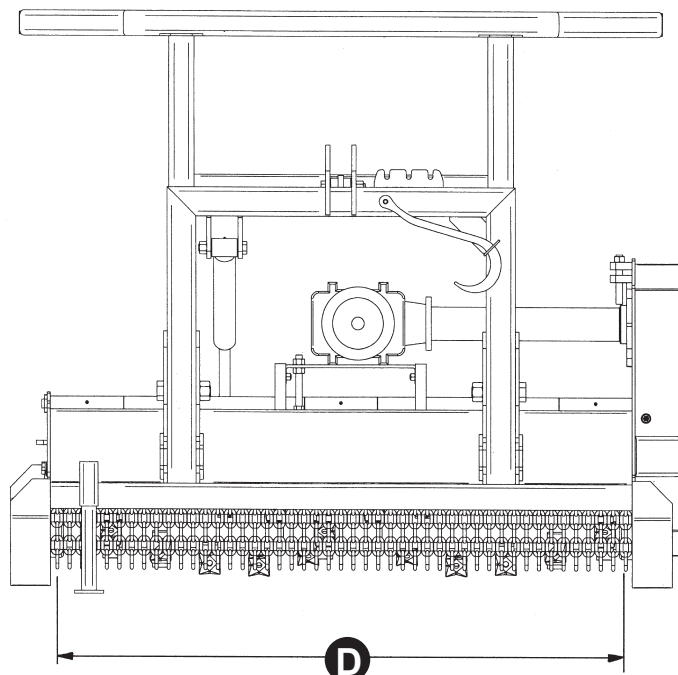
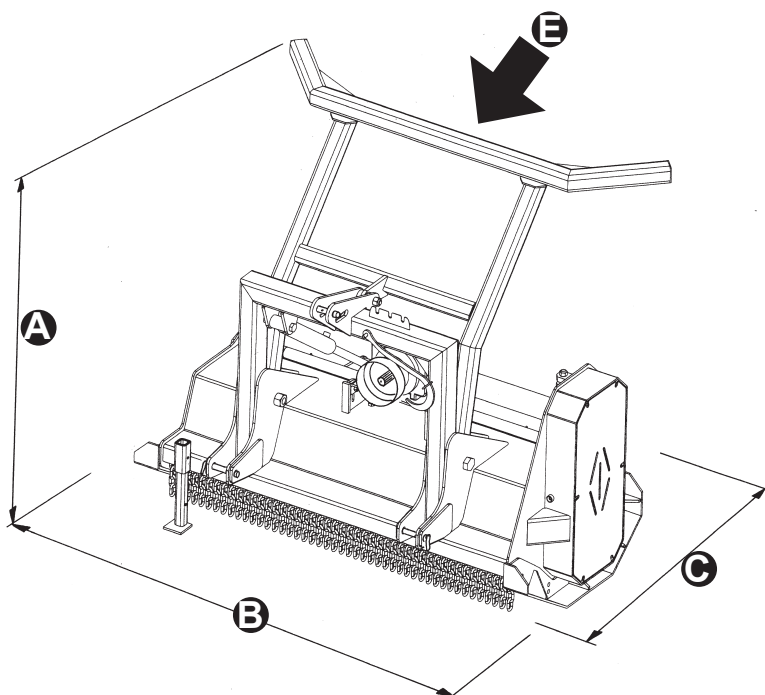

IT

EMISSIONE SONORA

Il trinciatutto forestale è progettato e realizzato in modo da ridurre il livello di emissione sonora.

Il livello misurato di pressione sonora ponderato **A** in posizione operatore vicino alla macchina, **LpA = (80 dB)**. Si consiglia l'uso di idonei dispositivi di protezione per l'udito.



 **Nonostante esista una relazione fra livelli di emissione e livelli di esposizione, questa non può essere utilizzata in modo affidabile per stabilire se siano necessarie ulteriori precauzioni.**

I fattori che determinano il livello di esposizione reale dei lavoratori comprendono la durata dell'esposizione, le caratteristiche del luogo di lavoro (coefficiente di assorbimento acustico della terra e di altre superfici, le altre fonti di rumore, ecc.), il fatto di lavorare in movimento e, soprattutto all'interno o all'esterno della cabina, i livelli di esposizione consentiti possono inoltre variare da paese a paese.

Comunque, queste informazioni consentono all'utente di effettuare una migliore valutazione del pericolo e del rischio.

Nel caso la macchina sia equipaggiata di componenti opzionali che emettono rumore, fare riferimento ai livelli di emissione sonora riportati sul relativo manuale d'uso ed alle precauzioni da rispettare.

VIBRAZIONI

La macchina nel suo complesso e nel suo normale funzionamento non trasmette vibrazioni importanti al trattore e quindi all'operatore.

Consultare comunque il manuale del trattore per la verifica delle vibrazioni trasmesse dallo stesso.

CONDIZIONI AMBIENTALI

L'ambiente di lavoro in cui la macchina opera deve essere idoneo e conforme alle prescrizioni vigenti.

• **Temperatura esterna +5° a +50° MAX.**

Al di fuori di questi valori ci potrebbero essere dei problemi all'impianto dell'olio idraulico.

RU

УРОВЕНЬ ПРОИЗВОДИМОГО ШУМА

Лесной мультчер спроектирован и реализован таким образом, чтобы снизить уровень звукового излучения:

По замерам **A** взвешенный уровень звукового давления во время работы около машины составляет **УЗД** (уровень звукового давления) = **(80 дБ)**. Рекомендуется пользоваться подходящими средствами защиты слуха.

 **При этом есть взаимосвязь между уровнем и степенью воздействия производимого шума, поэтому для большей надёжности необходимо предпринять некоторые меры предосторожности.**

Факторы, определяющие фактическое воздействие на работников включают в себя продолжительность воздействия, характеристики места работы (коэффициент акустической абсорбции заземления и других поверхностей, другие источники шум и т.д.), скорости работы (при работе в движении) и, особенно, внутри или снаружи кабины, допустимые уровни воздействия могут также меняться в зависимости от принятых норм в каждой стране.

Таким образом, данная информация позволяет пользователю получить максимальное представление о возможных рисках и опасности.

В случае, если машина оснащена дополнительным оборудованием, производящим шум, необходимо ознакомиться с соответствующим разделом инструкции пользователя, касающегося уровней производимого шума и мер предосторожности, которые необходимо соблюдать.

ВИБРАЦИИ

Машина, при условии работы в обычных условиях, не производит значительной вибрации, воздействующей на трактор или на работника/оператора. Как бы то ни было, для получения дополнительной информации, касающейся вибрации машины, используйте инструкцию по эксплуатации трактора.

РАБОЧИЕ УСЛОВИЯ

Рабочие условия для использования машины должны соответствовать установленным стандартам.

• **Температура окружающей среды от +5° до +50° МАКС.**

В случае несоблюдения температурного режима есть риск выдавливания гидравлического масла наружу.

IT

DESCRIZIONE MACCHINA

- 1) Abbattitore rami (optional).
- 2) Attacco terzo punto.
- 3) Staffa alloggiamento tubazioni con attacco rapido.
- 4) Attacco per sollevatore trattrice.
- 5) Pattini regolazione livello altezza di trinciatura.
- 6) Piedini di appoggio.
- 7) Albero scanalato per trasmissione cardanica.
- 8) Telaio macchina.
- 9) Trasmissione rotore a cinghia.
- 10) Tendicinghie.
- 11) Attacchi rapidi.
- 12) Coperchio posteriore di convogliamento ramaglie.
- 13) Riduttore.
- 14) Albero di trasmissione interno.
- 15) Rotore porta utensili fissi.
- 16) Utensili fissi.
- 17) Gancio sostegno cardano.

RU

ОПИСАНИЕ МАШИНЫ

- 1) Устройство удаления веток (факультативно).
- 2) Крепление третьей точки.
- 3) Кронштейн размещения трубопроводов с быстроразъемным соединением.
- 4) Крепление для подъемника трактора.
- 5) Колодки регулировки уровня высоты резки.
- 6) Опорные ножки.
- 7) Шлицевый вал для карданной трансмиссии.
- 8) Каркас машины.
- 9) Трансмиссия ротора ременная.
- 10) Натяжители ремней.
- 11) С быстрым подсоединением к трактору.
- 12) Задняя крышка направления поросли.
- 13) Редуктор.
- 14) Albero di trasmissione interno.
- 15) Несущий ротор неподвижных элементов.
- 16) Неподвижные элементы.
- 17) Gancio sostegno cardano.

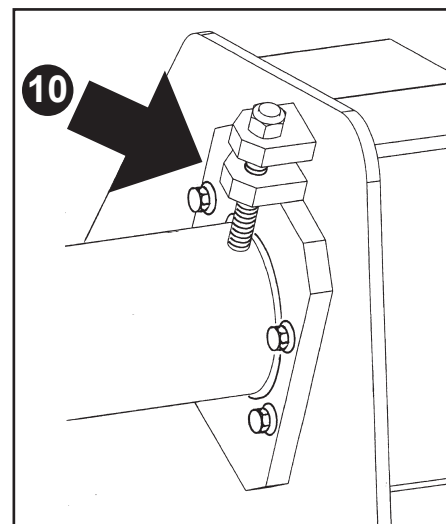
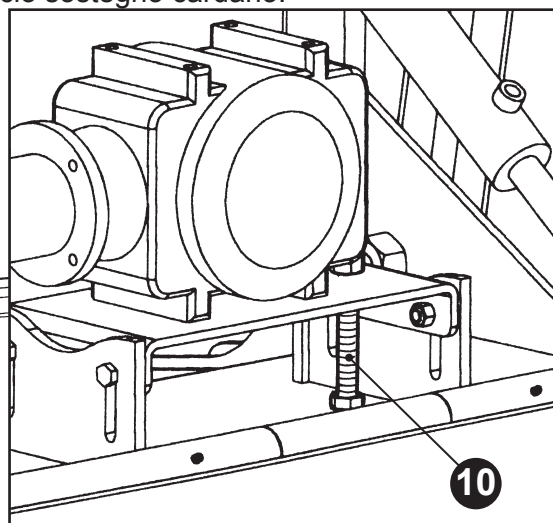
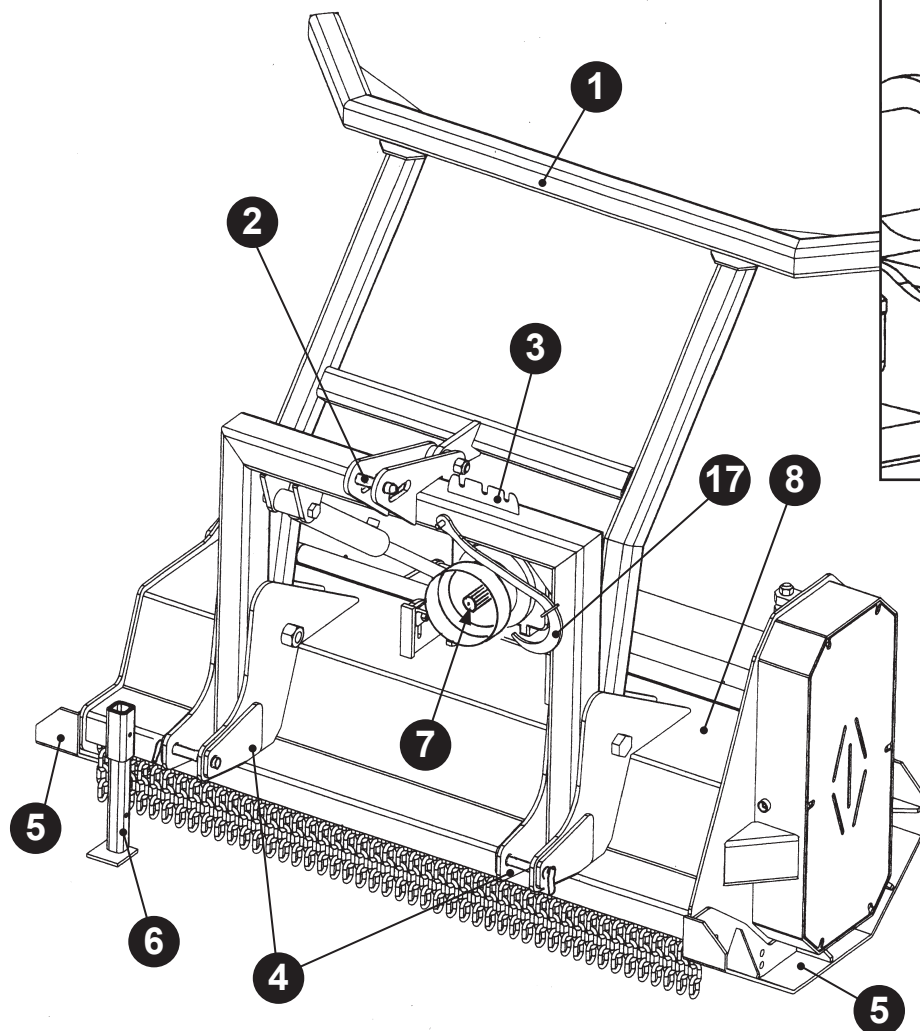

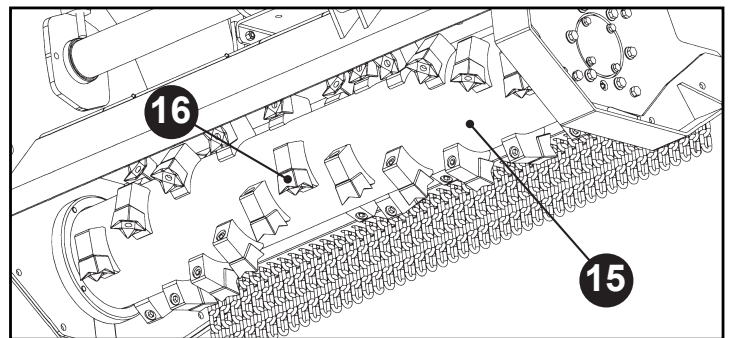
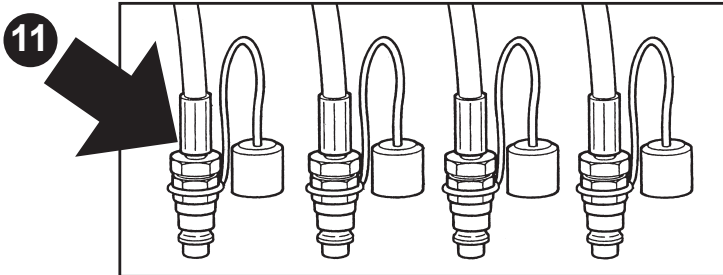
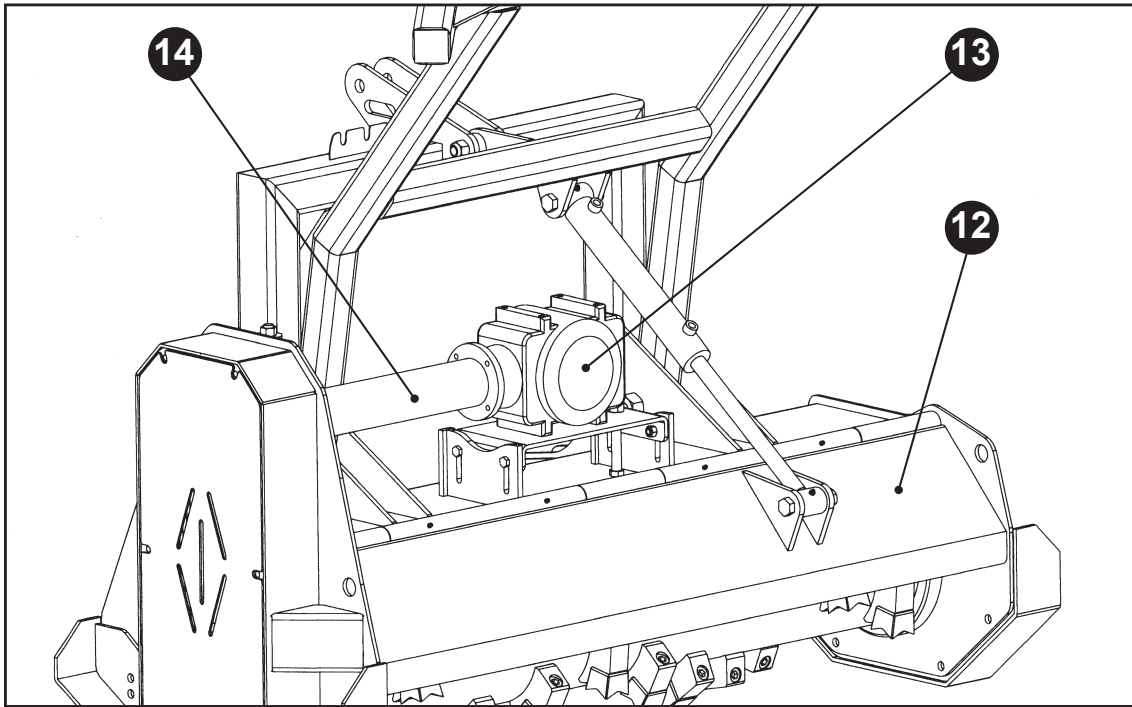

IT



E' assolutamente vietato rimuovere il proprio rotore e sostituirlo con un'altro tipo. Il costruttore si esonera da ogni responsabilità a cose o persone per eventuali danni che si dovessero presentare.

CAMPO DI IMPIEGO

La macchina documentata nel seguente manuale è stata progettata per: **decespugliazione, trinciatura, triturazione ed abbattimento di arbusti, alberi e piante fino ad un diametro massimo di 200 cm su argini piani, strade, canali o terreni.**



È assolutamente vietato utilizzare la macchina per uso non conforme a quello previsto nel campo di impiego.

RU



Категорически запрещается снимать оригинальный ротор и заменять его ротором другого типа. Производитель не несет никакой ответственности за имущество или людей, которым был нанесен ущерб.

СФЕРА ПРИМЕНЕНИЯ

Машина, описанная в настоящем руководстве, разработана для **резки кустов, измельчения, перемалывания и удаления кустов, деревьев и растений максимального диаметра до 200 см на плоских глинистых почвах, дорогах, каналах или грунтах.**



Категорически запрещается использовать машину в целях, несоответствующих предусмотренным в предназначении.



NOTES / ПРИМЕЧАНИЕ

Ruled lines for notes.



FÖRSTER

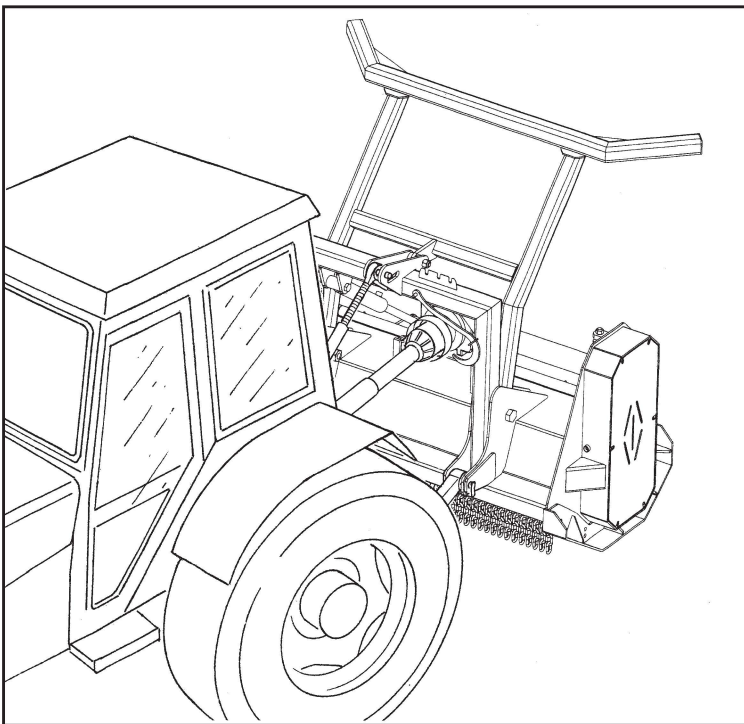

AGGANCIO

**ПОДСОЕДИНЕНИЕ
МАШИНЫ**

IT

AGGANCIAMENTO AL TRATTORE

- L'applicazione della macchina al trattore deve avvenire in zona pianeggiante.
- Verificare che gli attacchi a tre punti, siano di categoria compatibile.
- Accostare il trattore alla macchina, facendo attenzione in questa fase che nessuna persona estranea si interponga tra gli stessi, e procedere all'aggancio solo quando il trattore è fermo e spento. Fissare i tre bracci di attacco con i relativi perni (A) ed inserire le apposite spine di sicurezza (B).
- Sollevare la macchina.
- Nel caso la trattoria disponga del sistema con attacchi rapidi (C) è sufficiente inserire i due attacchi sui due perni ed inserire le spine di sicurezza.
- Ogni volta che adoperate la macchina inserite le copiglie di sicurezza e assicuratevi che i perni non possano più sfilarsi dalla loro sede.
- Bloccare le barre del sollevatore con le apposite catene o tenditori paralleli (D). Tale accorgimento deve essere messo in atto per evitare qualsiasi spostamento orizzontale della macchina.
- Inserire gli attacchi rapidi (E) al distributore del vostro trattore.
- Collegare l'albero cardanico (macchina-trattrice).
- Sollevare il piedino di appoggio (F).

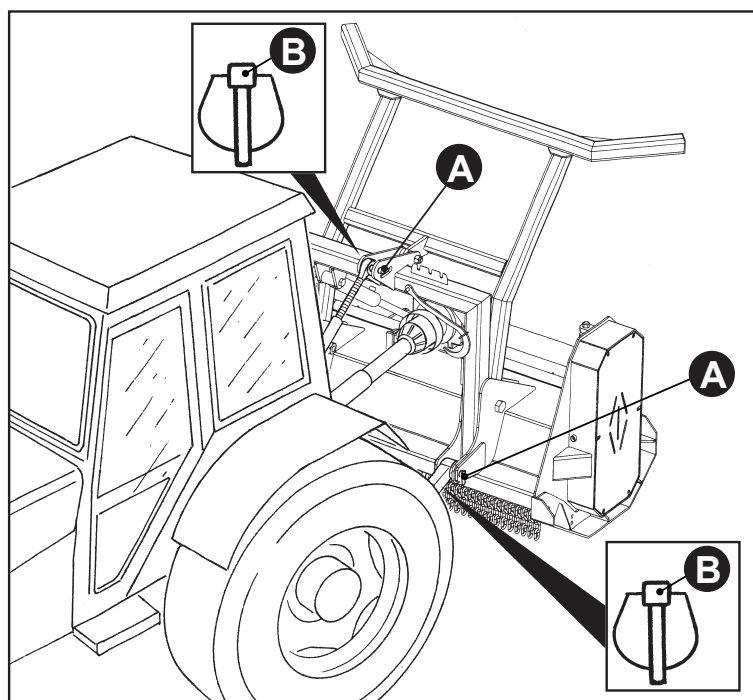

RU

ЗАЦЕПЛЕНИЕ ЗА ТРАКТОР

- Крепление машины к трактору должно происходить на ровной поверхности.
- Убедитесь, что все три точки крепления машины совпадают с точками крепления трактора.
- Приблизьте трактор к машине, обращая внимание на данном этапе, что ни один посторонний человек не стоит между машиной и трактором, и перейти к стыковке только тогда, когда трактор находится в неподвижном состоянии и выключен. Закрепить три крепёжные ветви с соответствующими стержнями (A) и вставить соответствующие штекеры безопасности (B).
- Поднять машину.
- Если трактор имеет систему быстроразъёмных соединений (C), то достаточно просто надеть соединения на шпильки и вставить предохранительные вилки.
- Каждый раз включая машину вставляйте штекеры безопасности и убедитесь, что контакты не могут соскочить со своих мест.
- Заблокировать балки подъемника при помощи специальных цепей или параллельных натяжителей (D). Эти меры следует принять во избежание малейшего горизонтального смещения машины.
- Подключить быстроразъёмные соединения (E) к распределителю трактора.
- Соединить карданный вал (оборудование - трактор).
- Поднять опорную ножку (F).

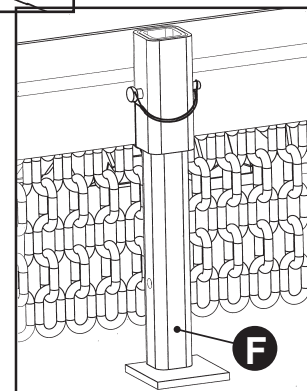
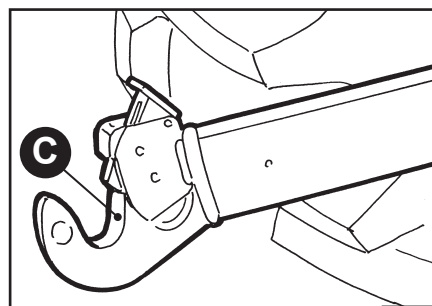

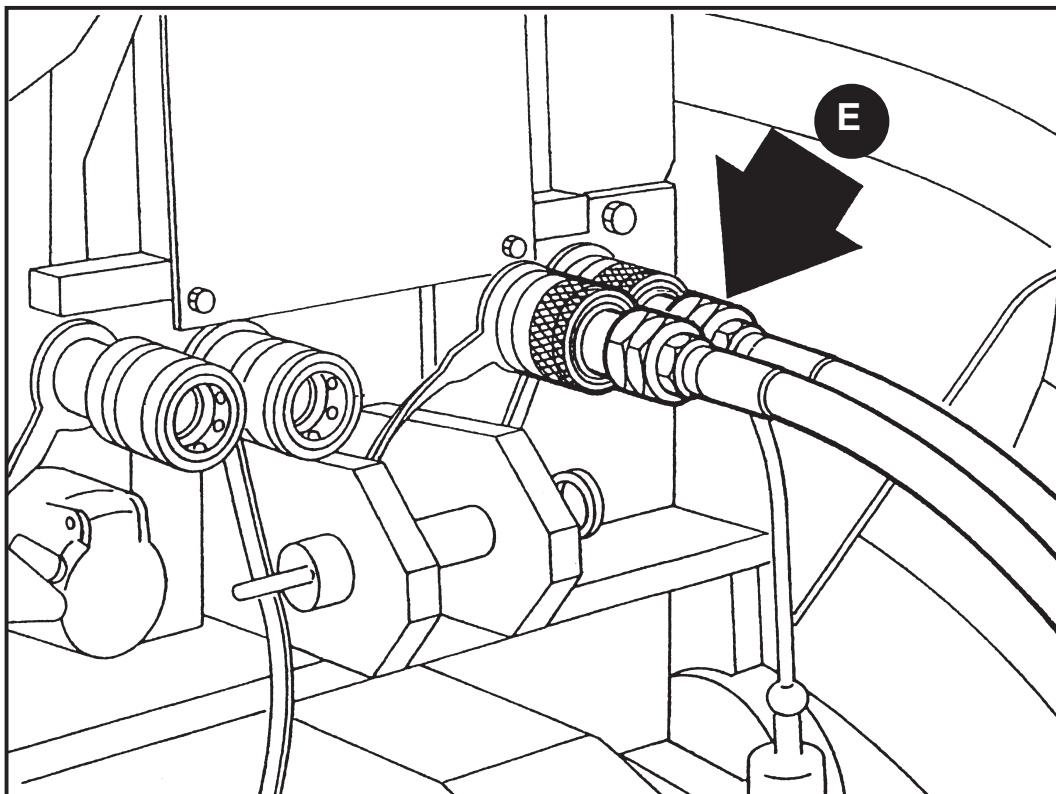
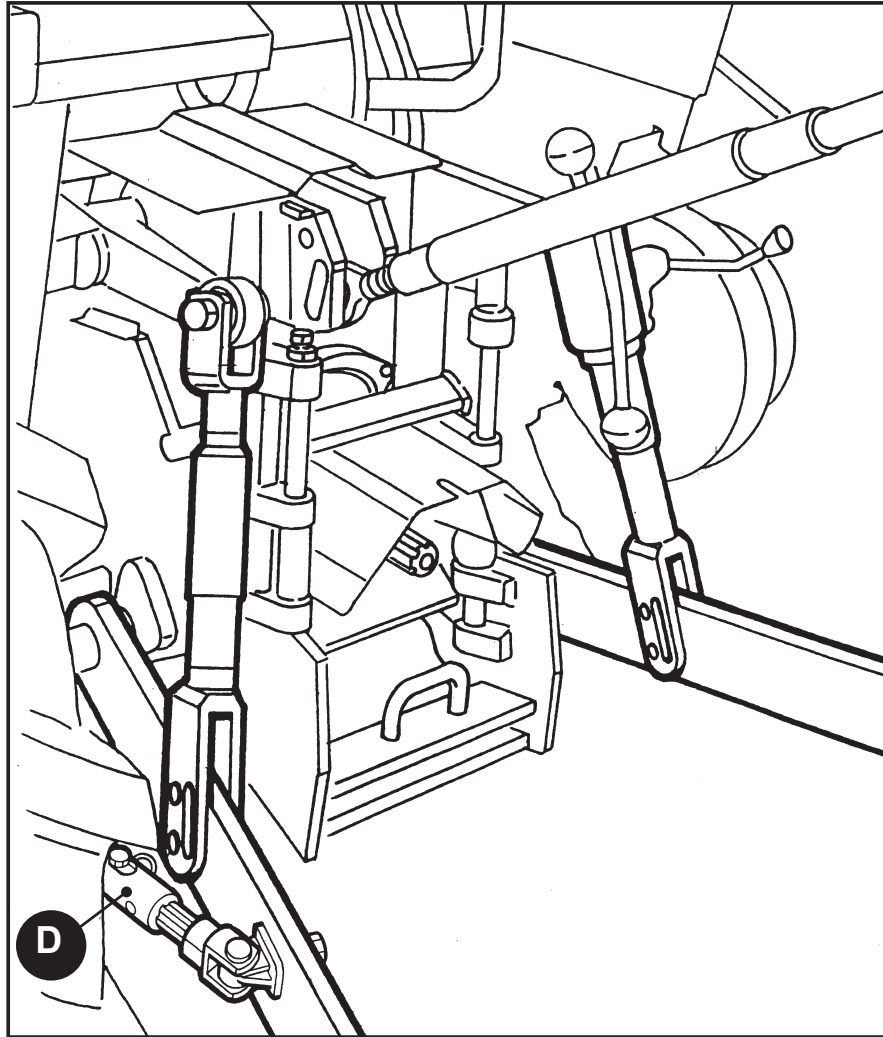

IT**ALBERO CARDANICO****ATTENZIONE!**

L'albero cardanico applicato ad un trattore, è un organo meccanico che quando è in funzione può essere causa di elevato pericolo per l'integrità fisica di chi opera nel suo contesto.

E' necessario quindi fare molta attenzione alle operazioni che coinvolgono tale organo meccanico.

Leggere attentamente il libretto di istruzioni dell'albero cardanico allegato all'albero stesso (Fig. 1).

Se vi fossero dubbi sulla sua funzionalità, fosse privo delle protezioni, fosse usurato o rotto, sostituirlo con un nuovo cardano obbligatoriamente marcato CE.

Non effettuare modifiche e adattamenti vari sull'albero cardanico. Se ciò si rendesse necessario, interpellare il Centro di Assistenza della Ditta Costruttrice.

Essendo l'albero cardanico un organo che ruota a velocità elevata, in fase di collaudo viene sottoposto a bilanciatura ed eventuali interventi successivi possono causare scompensi che potrebbero ripercuotersi sulla funzionalità della macchina stessa oltrechè sull'integrità dell'albero cardanico.

Controllare la lunghezza esatta del cardano ad ogni cambio trattore!

RU**КАРДАНЫЙ ВАЛ****ВНИМАНИЕ!**

Карданный вал на тракторе является механическим органом, который в процессе своей работы может стать причиной опасной ситуации для физической неприкосновенности тех, кто работает в его непосредственной близости.

Необходимо быть очень внимательными во время действий, в который участвует данный механический орган.

Внимательно прочитать инструкции к карданному валу в приложении к нему (рис. 1).

Если возникают сомнения в его исправности, если он лишен защит, изношен или поврежден, заменить его на новый карданный вал, который в обязательном порядке должен иметь маркировку CE.

Не вносить изменения или адаптации в карданный вал. Если это необходимо, обратиться в сервисный центр компании-производителя.

Поскольку карданный вал вращается на повышенной скорости, во время приемочных испытаний он подвергается балансировке. Последующие вмешательства могут вызвать нарушения равновесия, которые влияют на исправность машины и на целостность карданного вала.

При каждой замене трактора проверять точную длину карданного вала!

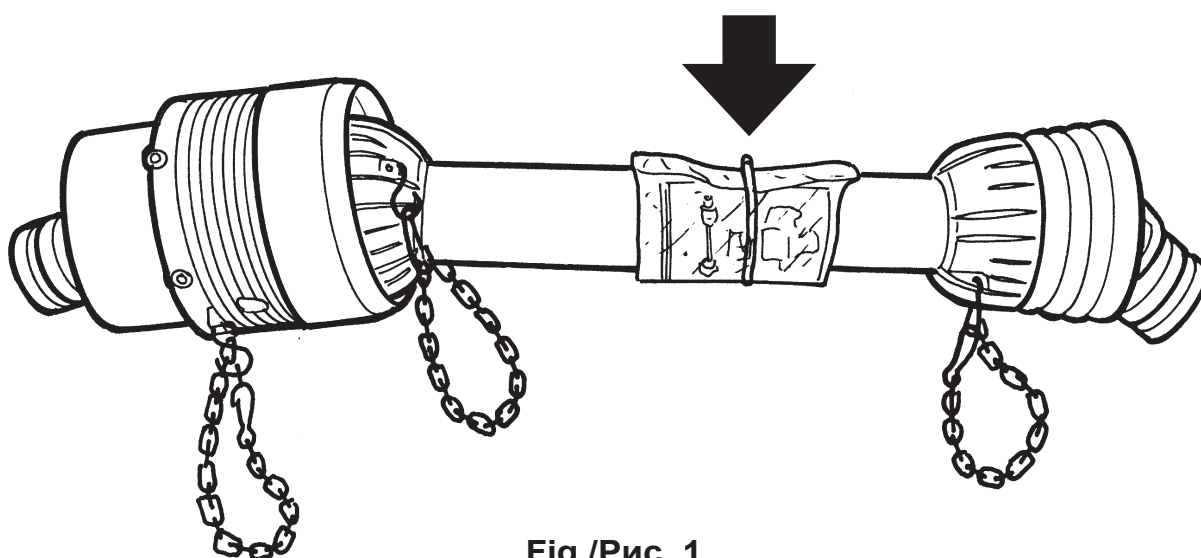

Fig./Рис. 1

IT

VERIFICA DELL'ATTACCO AL TRATTORE

- Accertatevi nuovamente che non vi siano persone a meno di 5 metri dalla macchina, avviate il motore del vostro trattore e provate quindi ad azionare i vari movimenti con le leve del distributore.
- Controllate il corretto inserimento dei perni e delle relative spine di sicurezza.
- Se avvertite movimenti anomali della Vostra macchina o mancanza di controllo ai primi movimenti con il trattore, fermatevi immediatamente e ripetete dall'inizio la fase di attacco.
- Dopo aver ultimato questo controllo si può iniziare il lavoro.

APPLICAZIONE DELLA ZAVORRA SUL TRATTORE

Quando un'attrezzatura viene accoppiata al trattore divenendo, ai fini della circolazione stradale, parte integrante dello stesso, la stabilità del complesso trattore - attrezzatura può variare causando difficoltà nella guida o nel lavoro (impennamento o sbandamento del trattore).

La condizione di equilibrio può essere ristabilita ponendo nella parte anteriore del trattore un numero sufficiente di zavorre, tale da distribuire i pesi che gravano sui due assali del trattore in modo equo. Per operare in sicurezza è necessario rispettare le indicazioni riportate nel codice della strada il quale prescrive che almeno il 20% del peso del solo trattore deve gravare sull'asse anteriore e che la massa gravante sui bracci del sollevatore non deve essere maggiore del 30% del peso del trattore stesso.

La quantità di zavorra che deve essere applicata secondo quanto ricavato dalla formula è da intendersi la minima necessaria per la circolazione stradale. Se per motivi di prestazione del trattore o per migliorare l'assetto dell'attrezzatura in lavorazione si ritenesse necessario aumentare tale valore, consultare il libretto del trattore per verificarne i limiti.

Qualora la formula per il calcolo della zavorra desse risultato negativo non è necessaria l'applicazione di alcun peso aggiuntivo. In ogni caso, sempre nel rispetto dei limiti della trattrice, al fine di garantire maggior stabilità durante la marcia, è possibile applicare una quantità congrua di pesi.

Verificare che le caratteristiche dei pneumatici della trattrice siano adeguate al carico.

RU

ПРОВЕРКА ПОДКЛЮЧЕНИЯ К ТРАКТОРУ

- Убедитесь в том, что в радиусе 5 метров от машины нет никого, заведите двигатель трактора и затем попробуйте выполнить различные маневры посредством распределительных включающих устройств.
- Проверьте правильность установки соответствующих шпилек, пальцев и штифтов.
- В случае ненормальных движений машины или отсутствия управления при проведении проверочных движений, незамедлительно остановите трактор и повторите все шаги подсоединения и подключения, начиная с самого начала.
- После проведения такой проверки можно начать работу.

УСТАНОВКА БАЛЛАСТА НА ТРАКТОРЕ

Когда машина подсоединяется к трактору и таким образом становится его составной частью во время движения по дорогам, может измениться устойчивость машинно-тракторного агрегата, что вызовет затруднения при вождении или при работе («подъем на дыбы» или занос трактора).

Чтобы работать в безопасных условиях, необходимо соблюдать указания, приведённые в правилах дорожного движения, которые предписывают, что не менее 20% веса только трактора должно приходиться на переднюю ось и что вес, приходящийся на кронштейны подъёмника, не должен превышать 30% от веса самого трактора.

Количество балласта, которое необходимо использовать на основании результатов такого расчета, является минимально необходимым для движения по дорогам. Если, в связи с характеристиками трактора или для улучшения посадки рабочей машины требуется увеличить настоящее значение, следует воспользоваться руководством трактора, чтобы проверить имеющиеся ограничения.

Если формула для расчёта балласта дает отрицательный результат, нет необходимости в применении дополнительного веса. В любом случае, при условии, что соблюдаются ограничения трактора, чтобы обеспечить большую устойчивость во время движения, можно установить балласт подходящего веса. Проверить, что характеристики шин трактора подходят с учетом нагрузки.

IT

Queste considerazioni sono sintetizzate nella formula seguente:

$$Z > \frac{[M \cdot (s + s2) - (0,2 \cdot T \cdot i)]}{(d+i)}$$

I simboli hanno il seguente significato:

RU

Настоящие предписания кратко собраны в следующей формуле:

Знаки имеют следующее значение:

M	Kg кг	massa a pieno carico gravante sui bracci del sollevatore (cfr. Libretto uso e manutenzione) Масса при полной загрузке на два кронштейна подъемника (см. Руководство по эксплуатации и техобслуживанию)
T	Kg кг	Massa del trattore Масса трактора
Z	Kg кг	massa complessiva della zavorra Общая масса балласта
i	m м	Passo del trattore, ossia la distanza orizzontale tra gli assali del trattore Шаг трактора, то есть горизонтальное расстояние между мостами трактора
d	m м	Distanza orizzontale tra il baricentro della zavorra e l'assale anteriore del trattore Горизонтальное расстояние между центром тяжести балласта и передним мостом трактора
s	m м	Distanza orizzontale tra il baricentro della macchina operatrice e l'assale posteriore del trattore Горизонтальное расстояние между центром тяжести рабочей машины и задним мостом трактора
s2	m м	Distanza orizzontale tra il baricentro della macchina operatrice ed il punto di attacco inferiore della macchina operatrice Горизонтальное расстояние между центром тяжести рабочей машины и нижней точкой крепления рабочей машины

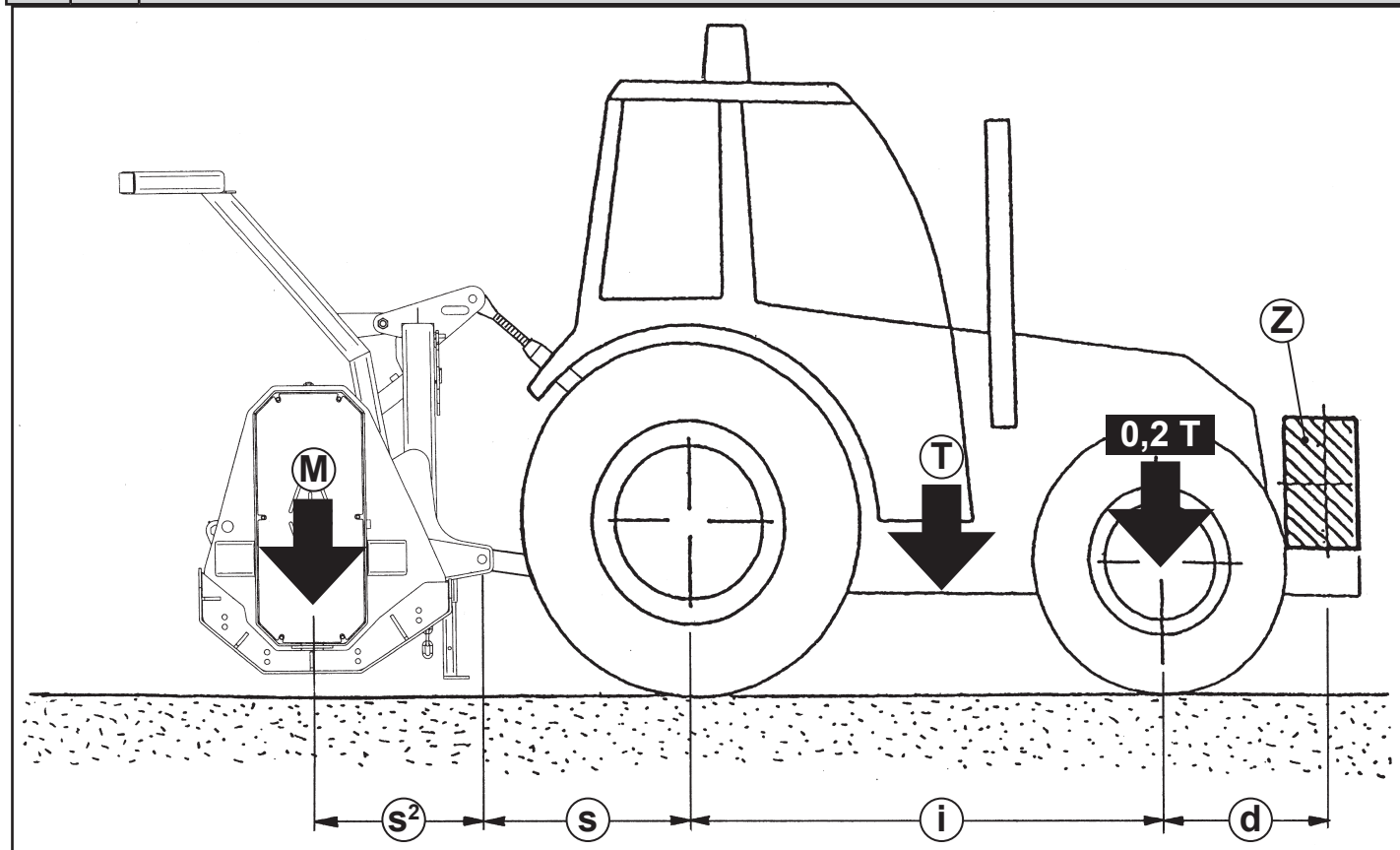



FÖRSTER



SICUREZZA

**ПРАВИЛА
БЕЗОПАСНОСТИ**

IT

NORME DI SICUREZZA E RISCHI RESIDUI

Di seguito sono elencate le norme di sicurezza da rispettare prima e durante l'uso della macchina.

ISTRUZIONE

- Si raccomanda all'operatore o qualsiasi persona che interagisca con la macchina, di leggere attentamente il manuale prima di ogni intervento.
- Accertarsi che le seguenti istruzioni siano lette e capite e che diventino di normale applicazione nell'uso e nella manutenzione della macchina.
- La mancata osservanza o trascuratezza delle norme di sicurezza nell'uso e manutenzione della macchina è causa di incidenti.

 **IMPORTANTE!** *L'operatore è tenuto a svolgere solo ed esclusivamente le operazioni descritte in questo manuale; se si rendesse necessario effettuare operazioni o interventi diversi da quelli descritti di seguito, contattare la Ditta Costruttrice che darà le informazioni che riterrà più opportune a seconda dei casi. La Ditta si solleva da ogni responsabilità per danni a cose o a persone.*

- Per ogni operazione da eseguire sulla macchina si fa riferimento ai livelli di qualifica descritti di seguito, per individuare il personale abilitato a svolgerla.



La manomissione/sostituzione non autorizzata di una o più parti o gruppi della macchina, l'uso di accessori, di utensili, di materiali di consumo diversi da quelli raccomandati dal costruttore, possono rappresentare pericolo di infortunio e sollevano il costruttore da responsabilità civili e penali.

RU

ПРАВИЛА БЕЗОПАСНОСТИ И ВОЗМОЖНЫЕ РИСКИ

Ниже представлены правила безопасности, которые следует соблюдать как до начала, так и во время использования машины.

ИНСТРУКЦИИ

- Оператор или любое лицо, вовлеченное во взаимодействие с машиной обязан внимательно прочитать настоящее руководство до начала каких-либо маневров или действий.
- Убедитесь в том, что следующие инструкции прочитаны и поняты и, что они соблюдаются по заведенному порядку каждый раз при использовании машины или проведении ее технического обслуживания.
- Несоблюдение или безответственный подход к правилам безопасности при использовании или проведении технического обслуживания машины может привести к несчастным случаям.

 **ВАЖНО:** *Оператор обязан выполнять только и исключительно функции и операции, указанные в настоящем руководстве. В случае необходимости проведения каких-либо операций, отличающихся от тех, что указаны в настоящем руководстве, свяжитесь с Компанией – производителем. Компания предоставит всю необходимую информацию в зависимости от обстоятельств. Компания не несет ответственности за какие-либо повреждения, причиненные людям или вред, нанесенный собственности.*

- Прежде чем приступить к проведению каких – либо манипуляций с машиной, обратитесь к перечню квалификаций, описанных ниже, чтобы определить квалификацию персонала, необходимую для проведения тех или иных работ.



Несанкционированные манипуляции/ замена одной и более частей или узлов, а также использование аксессуаров, инструментов или расходные материалы иные, чем рекомендованы Производителем, могут вызвать риск несчастного случая и освобождает Производителя от гражданской или уголовной ответственности.

IT

 **Le eventuali modifiche vanno richieste direttamente alla Ditta costruttrice specificando tutti i dati caratteristici della macchina e le motivazioni; in caso di approvazione, devono essere eseguite solo da personale autorizzato dalla Ditta Costruttrice e su precise indicazioni della Stessa.**



Il Costruttore si esonera da ogni responsabilità per ogni eventuale danno a persone o cose causati da negligenza nella lettura e nella messa in pratica delle procedure e/o delle istruzioni contenute nel manuale.

COMPETENZE E CONTROLLI

- Installazione, messa in funzione e manutenzione straordinaria della macchina devono essere eseguiti da persone qualificate.
- La macchina deve essere comandata e controllata da una persona al fine di evitare condizioni pericolose alla propria sicurezza e a quella di altre persone.
- Prima di usare la macchina, accertarsi che qualsiasi condizione pericolosa per la sicurezza sia stata opportunamente eliminata.
- Non lubrificare la macchina quando questa è in funzione.
- Avvertire i responsabili preposti d'ogni eventuale modifica realizzata sulla macchina o irregolarità di funzionamento che possano pregiudicarne la sicurezza.
- Durante il lavoro attenersi scrupolosamente alle indicazioni dei segnali e/o delle etichette poste sulla macchina.
- Non inserire parti del corpo nella macchina durante il funzionamento e dove sia segnalato il divieto.
- Gli operatori devono prestare attenzione ai rischi di intrappolamento e impigliamento dei vestiti e/o capelli lunghi negli organi in movimento; si raccomanda l'utilizzo di cuffie per il contenimento di capelli.

RU

 **Осуществление каких-либо усовершенствований должно быть напрямую согласовано с Производителем, для чего необходимо указать все характеристики машины и причины усовершенствований; в случае согласования и одобрения, таковые должны быть осуществлены только лицами, уполномоченными Производителем и в соответствии с четкими инструкциями последнего.**



Производитель освобождается от какой-либо ответственности за возможные повреждения/ущерб, причиненный лицам или собственности в результате небрежности и невнимательности при изучении и осуществлении порядка и/или инструкций, указанных в настоящем руководств.

КОМПЕТЕНТНОСТЬ И НАДЗОР

- Монтаж, запуск и внеплановое техническое обслуживание должны проводиться квалифицированным персоналом.
- Машиной должен управлять и контролировать квалифицированным лицом во избежание образования опасных ситуаций собственной безопасности и безопасности других лиц.
- Прежде чем приступить к использованию машины, убедитесь в том, что любые опасные ситуации, угрожающие безопасности, были предусмотрены и исключены.
- Запрещено проводить смазочные работы машины в процессе работы.
- Необходимо уведомить всех лиц, привлеченных к работе, о том, что любые изменения, осуществленные в отношении машины или нестабильная работа оборудования небезопасны.
- Во время работы внимательно следуйте указаниям указателей и/или знаков, расположенных на машине.
- Запрещено помещать какие-либо части тела в работающую машину, а также туда, куда это запрещено по инструкции.
- Операторы обязаны обращать внимание и помнить о риске попадания и затягивания/наматывания свободной одежды и/или длинных волос в движущиеся части машины; рекомендуется надевать кепки на голову и собирать волосы под нее.

IT

- Durante il funzionamento della macchina assicurarsi che nessun estraneo si avvicini incautamente alla stessa o ai comandi.
- È vietato l'accesso agli estranei in prossimità della macchina operativa (anche se in sosta).
- Nel caso di presenza di terzi (estranei o colleghi) nelle vicinanze della macchina, l'operatore deve sorvegliare sulla loro incolumità ed avvertirli dei pericoli.
- Nelle pause di lavoro non lasciare la macchina accesa (anche se inoperativa) ed incustodita. L'inosservanza di questa norma può essere causa di incidenti gravi.
- Prima di intervenire sulla macchina, assicurarsi che la macchina sia ferma e sia stata tolta la chiave di accensione dal trattore.
- La macchina non può essere usata per lavori diversi da quelli previsti e per i quali è stata costruita.
- Non utilizzare parti della macchina separate dal complesso o dalla configurazione prevista dal costruttore.
- Quando la macchina emette una rumorosità superiore a 85 decibel per 8 ore è necessario usare cuffie protettive o tappi per le orecchie, secondo le prescrizioni locali vigenti.
- Consentire l'uso della macchina solo a personale autorizzato, nonché adeguatamente formato, con età superiore ai 18 anni, e dotato di patente di guida.
- Non utilizzare la macchina in funzione marciando in retromarcia.
- Accertarsi della stabilità della macchina e della pendenza del terreno in cui si dovrà operare.
- Non usare la macchina in avaria anche solamente sospetta; avvertite altresì il Vostro rivenditore più vicino o direttamente il servizio tecnico clienti della **Forster** delle irregolarità riscontrate e richiedete l'intervento.
- Non utilizzare assolutamente la macchina in stato psico-fisico alterato sotto l'effetto di alcool o sotto l'effetto di medicinali come sonniferi, calmanti, eccitanti, droghe o qualsiasi altra sostanza lecita o illecita che possa in qualsiasi modo rallentare o alterare le percezioni sensoriali dell'individuo, i riflessi o la vista.

RU

- Во время работы машины убедитесь в том, что в радиусе проведения работ отсутствует кто-либо, не допущенный к работе или управлению.
- Лицам, не допущенным к работе с оборудованием, запрещено приближаться к машине, даже если она не работает.
- В случае присутствия третьих лиц (не допущенных к работе или коллег) около машины, оператор обязан следить за их безопасностью и предупреждать их об опасностях.
- Во время пауз в работе не оставляйте машину (даже если она не работает/на холостом ходу) без контроля/присмотра. Несоблюдение этого правила может привести к серьезным последствиям и стать причиной несчастного случая.
- Прежде чем приступить к работе, убедитесь в том, что она остановлена, а ключ зажигания не был в замке зажигания трактора.
- Запрещено использовать машину в каких-либо иных целях, кроме тех, для которых она была произведена.
- Запрещено использовать отдельные части машины вне комплектации с машиной, поставленной Производителем.
- Если машина производит шум выше, чем 85 децибел за 8 часов, необходимо использовать наушники или беруши, в соответствии с тем, что допущено к использованию в соответствующей местности.
- К работе с машиной могут быть допущены лица, достигшие 18 –летнего возраста, прошедшие соответствующее обучение, имеющие лицензию на работу с машиной.
- Не допускать движение машины задним ходом во время работы.
- Проверьте устойчивость трактора и уклон почвы, где планируется проведение работ.
- Запрещено использовать машину в случае обнаружения или подозрения в неисправности; свяжитесь с дилером или Службой по обслуживанию клиентов компании **Forster** напрямую, чтобы сообщить о проблеме и получить консультацию.
- Запрещено работать на машине, если у Вас имеются отклонения от нормального умственного или физического состояния вследствие воздействия алкоголя или медицинских препаратов таких как снотворное, транквилизаторы, антидепрессанты, наркотики и иные допустимые или запрещенные к приему препараты, которые могут, так или иначе, замедлить или изменить восприятие, рефлексы или зрение.

IT

- Dopo un urto contro un ostacolo, fermarsi, arrestare la macchina e constatare l'entità del danno. In caso di danni, anche se lievi, prima di continuare, procedere alle riparazioni del caso.
- Attenzione allo stato di usura dei tubi idraulici: sostituirli se danneggiati. Essi devono comunque essere sostituiti almeno ogni 5 anni, oppure verificare la scadenza (in alcuni casi) stampigliata sul tubo stesso.
- Verificare che le protezioni, i ripari e tutti i dispositivi di sicurezza siano al loro posto e siano in buono stato ed efficienza.
- Fare attenzione alle condizioni di scivolosità del terreno circostante alla macchina; inoltre non portarsi a ridosso di fossati o canali per evitare un possibile ribaltamento della macchina.
- Evitare di parcheggiare la macchina su discese ripide o su terreni poco stabili.
- Riparare o sostituire parti del mezzo eventualmente rotte, sempre e solo se gli interventi sono indicati tra quelli possibili nel manuale di istruzione. In caso contrario rivolgersi al rappresentante di zona del costruttore o ad un'officina meccanica debitamente autorizzata.
- Durante la fase di carico della macchina su rimorchio, la zona circostante è da ritenersi pericolosa.
- La formazione professionale dell'utilizzatore, come previsto dalla legislazione vigente, dovrà essere svolta a cura del datore di lavoro, ma in considerazione della pericolosità della macchina, è indispensabile che il costruttore della macchina o il suo rappresentante di zona mettano a disposizione la loro esperienza per formare ed addestrare il personale delle aziende agricole ed agro-meccaniche.
- Prima di iniziare a lavorare, è necessario familiarizzare con i comandi della macchina.
- Prima di utilizzare la macchina, assicurarsi che tutti i comandi siano in posizione neutra.
- La macchina è dotata di tutte le sicurezze e le apparecchiature di controllo, tuttavia l'utilizzatore non si esima dal controllarne il buon funzionamento.

RU

- В случае столкновения с посторонним предметом, остановите машину и проверьте степень полученных повреждений. Даже при наличии незначительных повреждений проведите необходимый ремонт прежде чем продолжить работу.
- Проверяйте гидравлический шланги на предмет износа, своевременно проводите замену поврежденных; в любом случае, их необходимо менять не реже одного раза в 5 лет или проверять срок службы/использования (иногда), нанесенный на шланг.
- Убедитесь в том, что защитные устройств, предохранительные устройства и все средства защиты на своих местах и в хорошем/рабочем состоянии.
- Будьте внимательны при работе на скользкой почве; кроме того, не приближайтесь к рвам или канавам во избежание возможного опрокидывания машины.
- Запрещено парковать машину на крутых откосах или подвижной почве/поверхности.
- Допускается проведение лишь тех ремонтных работ и/или замена поломанных частей, описание которых имеется в настоящем руководстве. Для проведения операций, не указанных в настоящем руководстве, свяжитесь с вашим дилером или авторизованной ремонтной мастерской.
- При погрузке машины в трейлер вся прилегающая территория считается опасной зоной.
- За профессиональное обучение оператора, согласно действующему законодательству, ответственность несет работодатель, но, в связи с большой опасностью, которую представляет машина, важно и обязательно, чтобы производитель или дилер предоставили своих экспертов или передали свой опыт Клиенту, чтобы оказать содействие и помощь при проведении обучения персонала.
- Перед началом работ оператор обязан ознакомиться со всеми устройствами управления машиной.
- Перед началом работы убедитесь в том, чтобы все устройства управления находились в нейтральном положении.
- Машина оснащена всеми необходимыми предохранительными устройствами и устройствами управления, однако, пользователь не освобождается от обязанности следить за их состоянием и проверять функционирование.

IT

È assolutamente vietato far funzionare la macchina con le protezioni fisse e/o mobili smontate o con i dispositivi di sicurezza esclusi.

È assolutamente vietato rimuovere o manomettere i dispositivi di sicurezza.

Non eseguire nessuna manutenzione o regolazione della macchina senza aver letto e compreso il contenuto di questo manuale.

Non mettere le mani nè introdurre cacciaviti, chiavi e qualsiasi altro utensile nelle zone in movimento.

- **E' assolutamente vietato effettuare spostamenti sul campo di lavoro e su strada, con operatori o animali a bordo.**
- Rimuovere le protezioni di sicurezza esclusivamente per effettuare manutenzioni o controlli. Al termine delle operazioni riposizionarle correttamente (carter, sensori, ecc.).
- Prima di mettere in moto la macchina e/o negli spostamenti, accertarsi che non ci siano altre persone o animali nelle vicinanze della stessa.
- È vietato l'uso della macchina alle persone con handicap fisici disabilitanti in rapporto alle necessità della macchina.
- La Ditta Costruttrice non può prevedere ogni uso improprio ragionevolmente imprevedibile capace di comportare un potenziale pericolo.
- Tenere la macchina pulita da materiali estranei (detriti, attrezzi, oggetti vari) che potrebbero danneggiare gli organi della macchina.
- Prima di recarsi su strade pubbliche, mettere la macchina in posizione di trasporto, secondo quanto disposto dal costruttore.
- Quando si usa la idropulitrice, non indirizzare il getto d'acqua verso componenti e collegamenti elettrici, guarnizioni di tenuta, parti di snodo, punti di ingrassaggio e parti in gomma o plastica.
- Se la struttura della vostra macchina presenta zone deformate (per esempio a causa di possibili urti) non è consentito utilizzarla per qualsiasi lavoro. I particolari rovinati devono essere sostituiti.

RU

Запрещено использовать машину при отсутствии и/или отключенных защитных/предохранительных устройств.

Запрещено снимать или нарушать целостность предохранительных устройств.

Запрещено проводить сервисное обслуживание или настройку машины, не прочитав и не поняв содержание настоящей инструкции.

Запрещено класть/помещать руки, отвертки, ключи и иные инструменты в или рядом с движущимися частями.

- **Запрещено движение машины в поле или по дорогам если на борту находится оператор или животные.**
- Все предохранительные устройства могут быть сняты только для осуществления технического обслуживания или проведения проверки. По завершению той или иной операции установите все снятые предохранительные устройства на место (предохранительное приспособление, сенсорные датчики и т.д.).
- Перед началом работы и/или во время движения убедитесь в отсутствии людей или животных вблизи машины.
- Людям с физическими недостатками запрещено работать на машине, а также выполнять какие – либо манипуляции в отношении нее.
- Производитель не может предусмотреть все возможные ситуации нецелевого использования машины, которые могут привести к причинению вреда или возникновению тех или иных рисков.
- Следить за состоянием и чистотой машины, удалять все посторонние предметы/материалы (остатки растений, инструменты, различные предметы), которые могут повредить органы машины.
- Перед выездом для транспортировки на общественные дороги необходимо зафиксировать машину в транспортном положении согласно рекомендациям производителя.
- При использовании мойки высоким давлением избегайте попадания воды на электронные приборы или соединения, уплотнители, соединительные муфты, точки смазок, резиновые или пластиковые части.
- Если конструкция Вашей машины была деформирована (например, каким-то ударами) работа в этом случае запрещена. Необходимо заменить поврежденные части.

IT

- Usare particolare prudenza in relazione all'altezza da terra della macchina su terreni accidentati e sconnessi.
- Procedere con la massima cautela per evitare frenate brusche durante i trasferimenti.
- Non forzare qualsiasi leva di comando se si avverte resistenza all'innesto.
- Durante la movimentazione della macchina non superare gli angoli limite del cardano previsti dalla casa costruttrice dello stesso.
- Non sono ammesse saldature aggiuntive o tentativi di raddrizzamento a freddo o a caldo di parti che risultassero deformate.
- Prima di sganciare la macchina dal trattore appoggiarla stabilmente a terra ed assicurarsi che la stessa sia in equilibrio stabile, quindi, e solo allora, sganciare la macchina dal trattore verificandone comunque sempre la stabilità.
- Assicurarsi che la trattrice sia munita di specchietti retrovisori per garantire la visibilità laterale su entrambi i lati della macchina.
- Tenere presente che la tenuta di strada, la capacità di direzione e frenatura sono influenzate dalla presenza di una macchina portata o trainata.
- Durante il trasporto staccare gli innesti rapidi di collegamento impianto idraulico (se presenti).
- Al distacco della macchina abbiate cura di staccare per primi i tubi idraulici (se presenti). Riponeteli nell'apposita sede contrassegnata, al fine di evitare possibili rotture o spargimenti di olio.
- Prestare particolare attenzione all'utilizzo della macchina in discesa in quanto questa potrebbe aumentare la velocità di avanzamento del trattore.
- Verificare comunque sul libretto di uso e manutenzione del trattore la massima pendenza operativa possibile del trattore stesso.
- L'accoppiamento della macchina alla trattrice deve essere esclusivamente eseguito nei punti di attacco previsti a questo scopo conformemente alle norme di sicurezza in vigore.
- Effettuare le svolte con prudenza, tenendo conto dello sbalzo, della lunghezza, dell'altezza e del peso della macchina.

RU

- Будьте предельно внимательны при работе с машиной, учитывая ее высоту от земли, на неровной или покатой поверхности.
- Будьте предельно осторожны и внимательны, чтобы минимизировать возможность экстренного торможения при транспортировке или перевозке машины.
- Не следует прилагать усилие к рычагам управления, если имеет место быть сопротивление.
- При движении машины не превышайте предельный угол карданного вала, указанный производителем.
- Запрещены какие – либо сварочные работы, а также холодная или горячая правка деформированных частей.
- Прежде чем отсоединить машину от трактора, припаркуйте ее в устойчивом положении на земле и убедитесь в том, что она сохраняет равновесие и, лишь затем, отсоедините машину от трактора постоянно следя за устойчивым положением.
- Трактор должен быть оснащен боковыми зеркалами заднего вида, чтобы обеспечить обзор машины из кабины трактора с двух сторон.
- Помните, что сцепление с дорогой, направление движения и торможение происходят и/или зависят от буксировки машины.
- Во время транспортировки отсоедините быстроразъемные муфты, которыми машины подсоединяется к открытой гидравлической системе (если таковая входит в комплектацию).
- При отсоединении машины сначала разъедините гидравлические трубки (если возможно). Сложите их назад в специально отведенные места во избежание их повреждения или пролива масла.
- Будьте предельно осторожны при движении с машиной вниз по склону, поскольку она может увеличить скорость движения трактора.
- Проверьте в руководстве по эксплуатации и техническому обслуживанию трактора максимальный угол наклона, при котором может работать трактор.
- Машина должна буксироваться трактором исключительно посредством узла соединения, предназначенного именно для этих целей, в строгом соответствии с действующим нормами и правилами техники безопасности.
- Маневры машины необходимо проводить с осторожностью, принимая во внимание габаритные размеры, высоту и вес машины.

IT

- Prima di attaccare la macchina conviene accertarsi che la zavorra dell'assale anteriore della trattrice sia sufficiente. La posa delle masse di zavorra deve essere effettuata sui supporti previsti a questo scopo conformemente alle norme del costruttore della trattrice. Il carico sull'assale anteriore della trattrice non deve essere inferiore al 20% della somma del peso a vuoto della trattrice e di quello dell'operatore.
- La macchina non è indicata per essere usata in settori diversi da quello agricolo.
- Prima di scendere dalla trattrice e prima di ogni operazione di manutenzione azionare il freno di stazionamento, spegnere il motore, inserire una marcia e togliere la chiave di accensione dal cruscotto.
- Evitare di operare su terreno fangoso, sabbioso o cedevole.
- Il montaggio dell'albero cardanico, deve avvenire con la presa di forza disinnestata, motore del trattore spento e chiave di accensione rimossa.
- Evitare di avvicinarsi all'albero cardanico con indumenti che si possano impigliare.
- Nell'accoppiamento con il trattore impiegare esclusivamente alberi cardanici a norme CE.
- I liquidi che fuoriescono ad alta pressione (olio idraulico) possono penetrare nella pelle e provocare gravi lesioni. In caso di lesioni sottoporsi subito ad un controllo medico. **PERICOLO DI INFEZIONI ANCHE GRAVI!**
- Prima di effettuare qualsiasi lavoro sull'impianto idraulico, riporre la macchina ed eliminare la pressione dall'impianto.
- **É assolutamente vietato tagliare siepi e/o fronde di alberi d'alto fusto.**
- **É assolutamente vietato tagliare e/o decespugliare piani inclinati diversi da quelli indicati nel campo di impiego.**
- **É assolutamente vietato far funzionare la macchina in sospensione cioè non appoggiata ad una superficie.**
- La movimentazione e/o il sollevamento di pezzi od attrezzature di peso superiore a 30 Kg deve essere effettuato servendosi degli appositi mezzi di sollevamento.

RU

- Перед регулированием навесного устройства проверьте балластное устройство передней оси трактора. Вес балласта должен быть распределен на суппорты, предусмотренные для этих целей, в соответствии с требованиями и нормами производителя трактора. Нагрузка на переднюю ось трактора должна быть ниже 20% от суммы собственной массы трактора и оператора.
- Машина не предназначена для использования в каких-либо других секторах, кроме как сельского хозяйства.
- Прежде чем покинуть кабину трактора и перед проведением каких-либо сервисных или технических работ, активируйте парковочный тормоз, выключите двигатель и выньте ключи из замка зажигания.
- Запрещено проводить какие-либо работы на илистой, песчаной или рыхлой почве.
- При монтаже карданного вала ВОМ должен быть отключен, двигатель трактора выключен, а ключи вынуты из замка зажигания.
- Если Ваша одежда имеет свободные края, то необходимо избегать нахождения вблизи карданного вала, чтобы края одежды не попали случайно на вал.
- Для подсоединения к трактору необходимо использовать приводные валы, соответствующие стандартам ЕС.
- Жидкости, которые испаряются при высоком давлении (гидравлическое масло) могут попасть на кожу и причинить серьезный вред. В случае получения травм незамедлительно обратитесь за помощью к врачу. **РИСК СЕРЬЕЗНОГО ЗАРАЖЕНИЯ!**
- Прежде чем приступить к каким-либо работам, связанным с гидравлической системой, поместите машину на склад и спустите давление из системы.
- **Категорически запрещено срезать живые изгороди и (или) ветки высокоствольных деревьев.**
- **Категорически запрещено срезать и (или) прореживать наклонные поверхности, не указанные в сфере применения.**
- **Категорически запрещено эксплуатировать оборудование в подвешенном виде, то есть без опоры на поверхность.**
- Перемещение и (или) подъем деталей или приспособлений весом свыше 30 кг должно выполняться при помощи специальных средств

IT

ALTE TEMPERATURE!



Si consiglia per tutte le parti soggette a calore tipo: tubazioni, scatola riduttore, ecc., di attendere alcuni minuti (o più, a seconda delle zone) in modo che si siano in parte raffreddate, questo soprattutto nelle operazioni di manutenzione o di qualsiasi altro intervento.

SITUAZIONI DI PERICOLO PIÙ COMUNI



ATTENZIONE: PERICOLO DI SCHIACCIAMENTO! Assicurarsi che nessuna persona si introduca tra macchina e trattore (Fig. 1), soprattutto quando questa è accesa; un qualsiasi movimento anche accidentale della trattoria, una sterzata brusca, esporrebbe la persona ad un grave rischio di trascinalimento e schiacciamento con conseguenze anche gravi.

RU

ВЫСОКИЕ ТЕМПЕРАТУРНЫЕ РЕЖИМЫ!



В отношении всех частей, подверженных нагреву, например, трубопроводы, коробка редуктора и проч., рекомендуется подождать несколько минут (или больше, в зависимости от зоны), чтобы они частично остыли. Особенно это относится к работам по техобслуживанию или к любым другим работам.

НАИБОЛЕЕ РАСПРОСТРАНЕННЫЕ ОПАСНОСТИ



ВНИМАНИЕ: ОПАСНОСТЬ РАЗДАВЛИВАНИЯ! Проверьте, чтобы между машиной и трактором не было никого (Рис.1), в особенности при работающем тракторе; любое случайное движение трактора или колес трактора приведет к риску получения травмы либо человека может затянуть под трактор или машину, либо раздавить. Полученные травмы могут быть опасны для жизни.

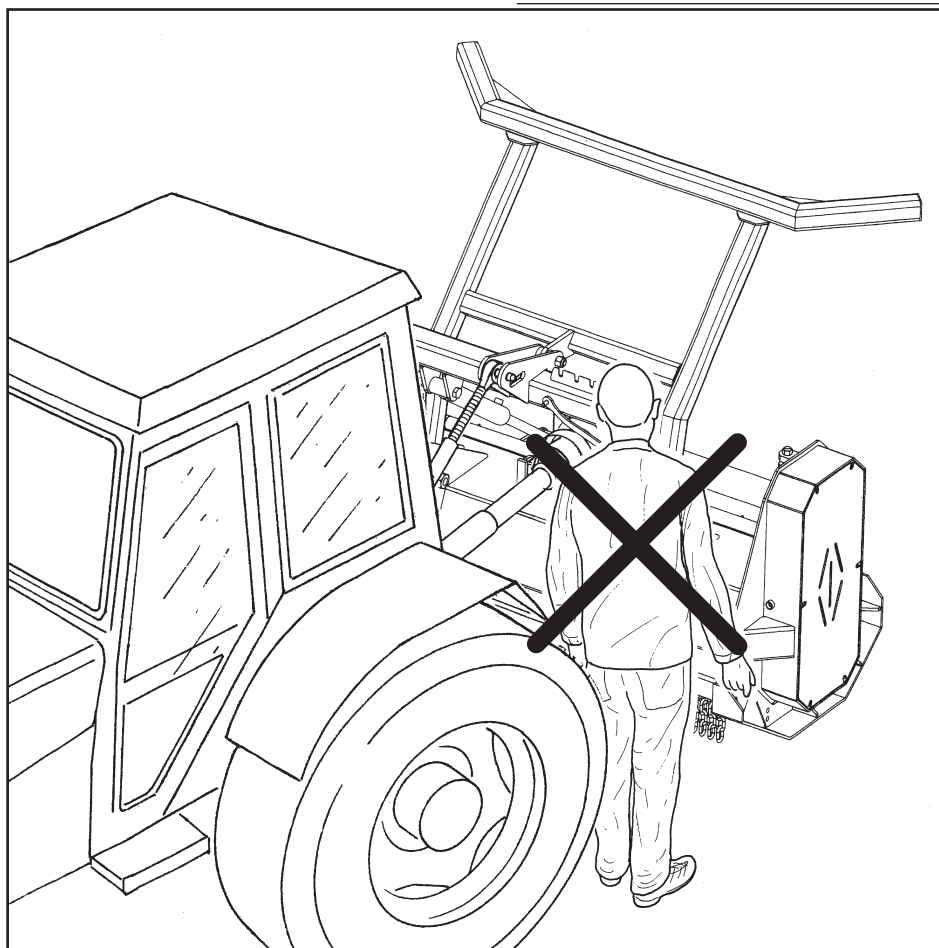

Fig./Рис. 1

IT

ATTENZIONE: PERICOLO DI SCHIACCIAMENTO (Fig. 2)! Prima di mettervi in marcia con la macchina, assicuratevi che non ci sia alcuna persona sotto alla macchina, che svolga ad esempio operazioni di manutenzione, di pulizia, di registrazione o di sostituzione, ecc., senza esserne a conoscenza, in quanto la persona interessata sarebbe esposta ad un grave rischio di schiacciamento degli arti con conseguenze anche gravi. Assicuratevi comunque oltre ad una eventuale persona sotto alla macchina, che non vi siano corpi estranei (tipo: utensili, martinetti per il sollevamento, ecc.) che potrebbero pregiudicare la sicurezza della macchina.

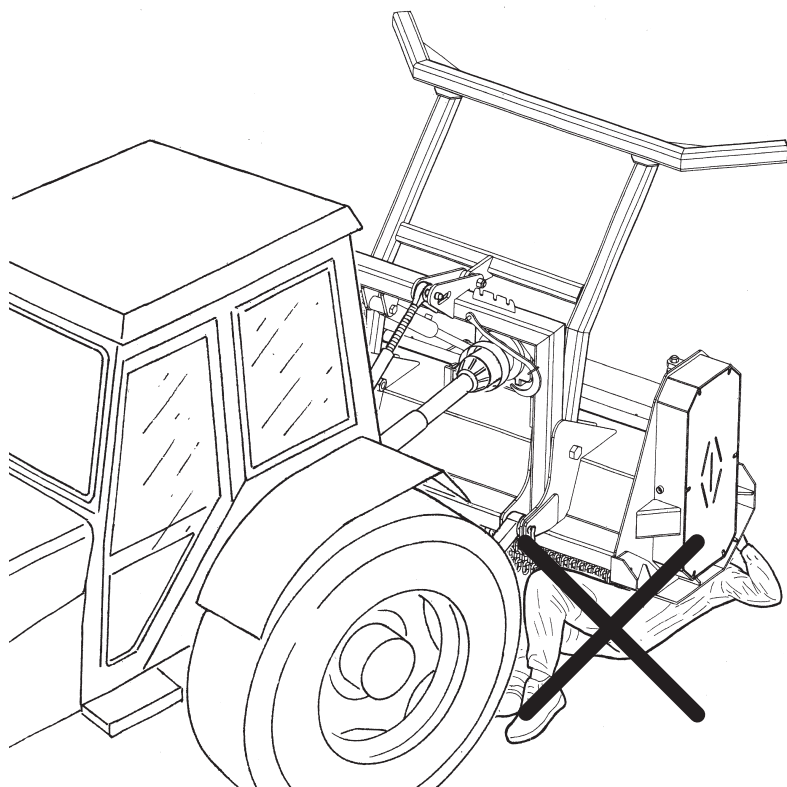

ATTENZIONE! Quando la macchina viene azionata tramite il cardano prestare la massima attenzione, soprattutto a cardano inserito e motore acceso. Non avvicinarsi con le mani al cardano perchè, in caso di azionamento, anche accidentale, della presa di forza, la persona interessata si esporrebbe ad un grave rischio di trascinarsi od impigliamento dell'abbigliamento con conseguenze anche gravi (Fig. 3).

**Fig./Рис. 2****RU**

ВНИМАНИЕ: ОПАСНОСТЬ РАЗДАВЛИВАНИЯ! (Рис.2) Прежде чем приступить к движению убедитесь в том, чтобы под машиной никого не было, кто без ведома водителя трактора проводит техническое обслуживание машины, проводит работы по мойке или регулировки машины, или проводит ремонт и замену частей и т.д., поскольку этот человек подвержен серьезной опасности быть раздавленным: если трактор все же осуществит движение, то этот человек получит серьезные травмы. Кроме проверки отсутствия людей под машиной, убедитесь в том, чтобы под машиной не было посторонних предметов (напр.: инструментов, подъемных или опорных инструментов и т.д.), которые могут нарушить целостность машины.

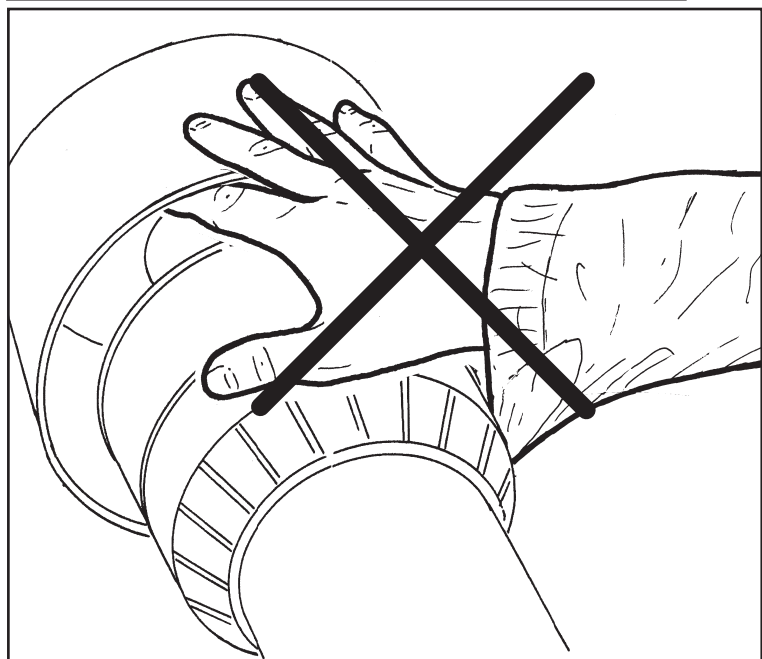

ВНИМАНИЕ! Если машина работает от карданного вала, следует быть предельно осторожным и внимательным, особенно если карданный вал установлен, а двигатель включен. Запрещено так или иначе совать руки или находится непосредственно вблизи карданного вала, поскольку активация ВОМа, даже случайно, может привести к попаданию или наматыванию краев одежды человека. Полученные в результате этого травмы могут быть очень серьезными и опасными для жизни (Рис.3).

**Fig./Рис. 3**

IT



ATTENZIONE: PERICOLO DI SCHIACCIAMENTO (Fig. 4)! Prestare la massima attenzione, nel caso sia necessario avanzare in retromarcia, che non vi siano persone dietro alla macchina, in quanto la persona interessata sarebbe esposta ad un rischio di contusione (per il contatto con la struttura) o investimento/trascinamento con conseguenti lesioni anche gravi.



ATTENZIONE! é assolutamente vietato negli spostamenti in campo o su strada pubblica trasportare persone, cose o animali sopra la macchina.

RU



ВНИМАНИЕ: ОПАСНОСТЬ РАЗДАВЛИВАНИЯ! (Рис. 4) При движении задним ходом убедитесь в том, чтобы за машиной никого и ничего не было. Наезд при движении задним ходом на человека может привести к получению ушибов (от удара рамой) или серьезным травмам с риском для жизни вследствие наезда.



ВНИМАНИЕ! Категорически запрещено перевозить людей, предметы или животных на машине при движении в поле или по общественным дорогам.

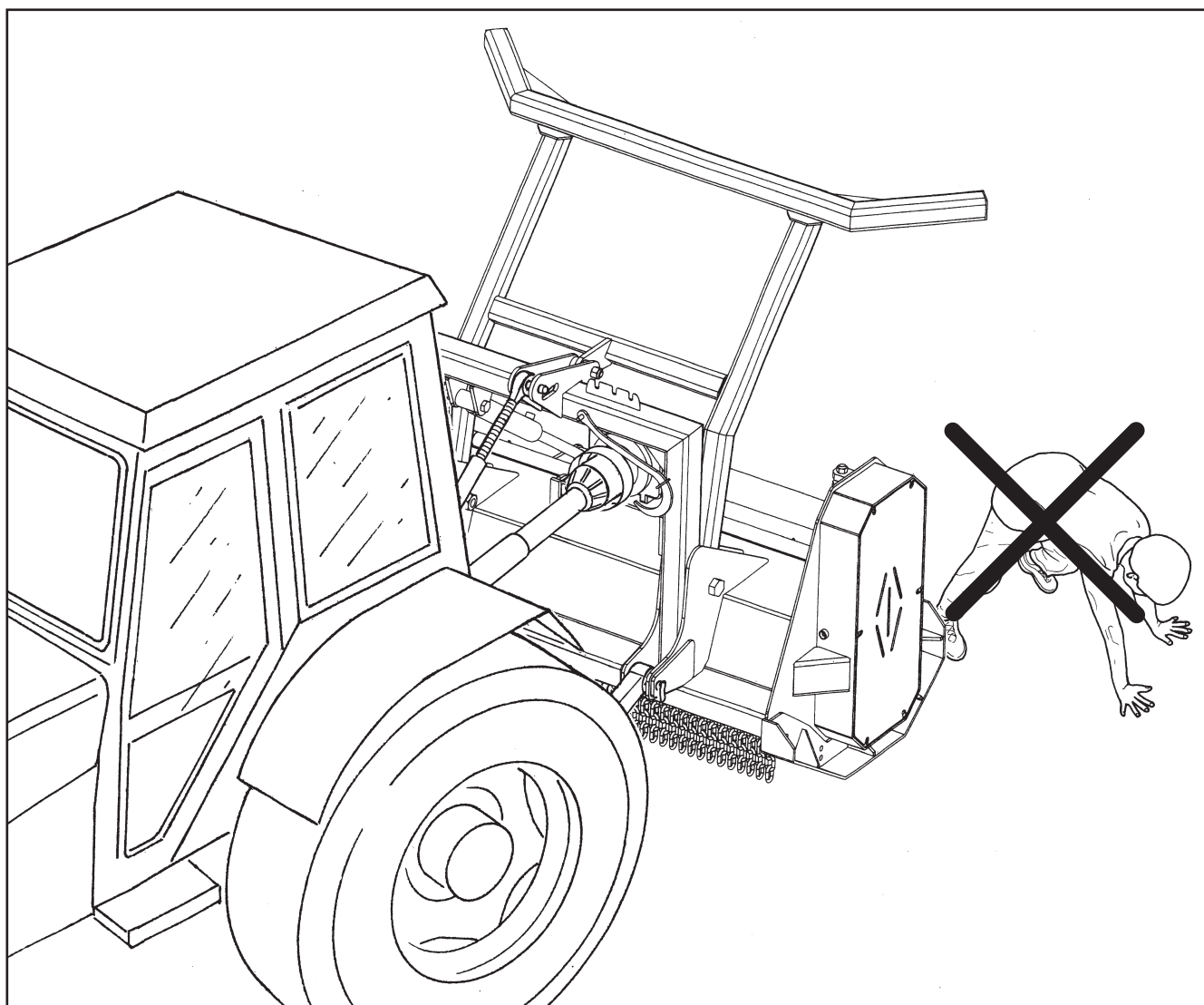

Fig./Рис. 4

IT

QUALIFICHE E MANSIONI DEL PERSONALE



ATTENZIONE: l'uso della macchina è consentito solo al personale incaricato ed adeguatamente istruito, che si trova in condizioni di salute tali da consentire il regolare svolgimento delle sue attività.

ZONA PERICOLOSA

Zona all'interno o in prossimità della macchina in cui la presenza di una persona esposta costituisce un rischio per la sicurezza e la salute della persona stessa.

PERSONA ESPOSTA

Qualsiasi persona che si trovi interamente o in parte in una zona pericolosa.

OPERATORE



Svolge le mansioni di esercizio ordinario, necessarie al funzionamento della macchina: attuazione dei comandi, perizia nel ciclo operativo, pulizia delle superfici e intervento in caso di malfunzionamento. Nella normale produzione l'operatore dovrà agire con tutte le protezioni abilitate.

TECNICO DEL COSTRUTTORE



Il personale della ditta Costruttrice o altro personale autorizzato dalla stessa svolge attività complesse di installazione, messa a punto, riparazione e, su richiesta, di addestramento del personale addetto alla macchina.

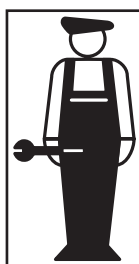

MANUTENTORE MECCANICO

È colui che, direttamente dipendente dall'utilizzatore o dal costruttore, comunque adeguatamente istruito, esegue la manutenzione ordinaria e straordinaria dell'impianto e ne riporta i risultati su appositi registri.

RU

КВАЛИФИКАЦИЯ И ОБЯЗАННОСТИ ПЕРСОНАЛА



ВАЖНО: для работы с машиной допускается только персонал, прошедший соответствующее обучение, имеющий соответствующее состояние здоровья, способный к постоянному выполнению своих обязанностей.

ЗОНА РИСКА

Зона внутри или в непосредственной близости машины, присутствие любого лица в пределах которой означает, что его безопасность и здоровье подвержено опасности.

ЛИЦО, ПОДВЕРГАЮЩЕЕСЯ ОПАСНОСТИ

Любое лицо, находящееся в пределах или в непосредственной близости зоны риска.

ОПЕРАТОР

Оператор, выполняющий функции и обязанности рядового оператора, обязан иметь допуск к работам по ирригации: уметь управлять машиной, контролировать рабочий цикл, осуществлять очистку поверхности и внутренних частей в случае технического сбоя.

ТЕХНИЧЕСКИЙ СПЕЦИАЛИСТ ПРОИЗВОДИТЕЛЯ

Персонал Производителя или иной персонал, допущенный Производителем для выполнения комплекса работ по монтажу, подготовке, ремонту и, по запросу, обучение персонала проведению ирригационных работ.

ЧЕЛОВЕК, ПРОВОДЯЩИЙ ТЕХНИЧЕСКОЕ ОБСЛУЖИВАНИЕ И РЕМОНТ МЕХАНИЧЕСКОГО ОБОРУДОВАНИЯ

Такой человек нанимается непосредственно пользователем или Производителем, в любом случае имеющий соответствующую квалификацию и прошедший обучение, для проведения стандартного или внеочередного технического обслуживания или ремонта системы, результаты которого должны быть записаны в специальном журнале.

IT



MANUTENTORE ELETTRICO

Personale tecnico specializzato, in grado di condurre la macchina in condizioni normali, di intervenire sulle parti elettriche per effettuare tutte le regolazioni, le manutenzioni e le riparazioni necessarie.



PERSONALE ADDETTO ALLA MOVIMENTAZIONE E TRASPORTO

Personale che ha ricevuto adeguata istruzione sull'uso dei dispositivi di sollevamento e movimentazione.



PERSONALE ADDETTO ALLO SMALTIMENTO

Persona esperta in grado di eseguire correttamente le operazioni specifiche alla propria mansione e istruito dal Datore di Lavoro in modo adeguato in materia di sicurezza e di salute.

RU

СПЕЦИАЛИСТ ПО ЭЛЕКТРИЧЕСКОМУ ОБСЛУЖИВАНИЮ

Квалифицированный технический персонал, который в состоянии управлять машиной в нормальных условиях, осуществлять работы на электрических частях по регулировке, обслуживанию и необходимому ремонту.

ПЕРСОНАЛ, ПРОВОДЯЩИЙ ПОГРУЗО-РАЗГРУЗОЧНЫЕ РАБОТЫ И ТРАНСПОРТИРОВКУ

Персонал, прошедший соответствующее обучение по использованию подъемного и иного оборудования, используемого для проведения кантовочных работ.

ПЕРСОНАЛ, ПРОВОДЯЩИЙ РАБОТЫ ПО УТИЛИЗАЦИИ

Квалифицированный персонал, способный должным образом выполнять свои специализированные функции и прошедший соответствующее обучение у Работодателя по вопросам безопасности труда и охраны здоровья.

IT

DISPOSITIVI DI PROTEZIONE INDIVIDUALE

La valutazione dei rischi per la sicurezza e la salute dei lavoratori eseguita sul luogo di lavoro e sulle eventuali attrezzature utilizzate, nonché la valutazione dei rischi residui presenti nella macchina così come è stato indicato, consente al **DATORE di LAVORO** di valutare la necessità di adottare i Dispositivi di Protezione Individuale (DPI) più idonei e appropriati da fornire ai lavoratori.

Considerando il tipo di macchina, si ritiene di inserire il seguente elenco di DPI (Dispositivi di Protezione Individuale) in dotazione al personale.

- Dispositivi di protezione dei piedi: calzature con protezione della punta del piede.
- Dispositivi di protezione delle mani: guanti di protezione.
- Tappi o cuffie per protezione udito.
- Occhiali protettivi.
- Tuta munita di polsini elasticizzati.

 **Si rammenta che, come da disposizioni di legge vigenti, è obbligo del lavoratore di osservare le disposizioni e le istruzioni impartite dal DATORE DI LAVORO ed utilizzare correttamente il macchinario, le apparecchiature, i dispositivi di protezione.**

ABBIGLIAMENTO

L'abbigliamento di chi opera o effettua manutenzione sulla macchina deve essere conforme ai requisiti essenziali di sicurezza definiti dalle direttive comunitarie e dalle leggi vigenti nel paese dell'utilizzatore.

 **Per evitare rischi di tipo meccanico, come trascinamento, intrappolamento ed altro, non indossare particolari come braccialetti, orologi, anelli e catenine.**

RU

СРЕДСТВА ИНДИВИДУАЛЬНОЙ ЗАЩИТЫ

Оценка рисков для безопасности и здоровья работников, осуществляется на рабочем месте и на предполагаемом используемом оборудовании, а также проводится оценка остаточных рисков, существующих в машине, позволяет **РАБОТОДАТЕЛЮ** понять какие средства индивидуальной защиты (СИЗ) будут наиболее необходимы и предоставить их работникам.

В зависимости от типа машины могут использоваться следующие средства индивидуальной защиты (СИЗ).

- Средства защиты для ног: обувь с усиленным носком.
- Средства защиты для рук: защитные перчатки.
- беруши или наушники для защиты слуха.
- Защитные очки.
- Комбинезон с эластичными манжетами.

 **В соответствии с действующими правовым нормам рабочий обязан соблюдать положения и инструкции РАБОТОДАТЕЛЯ и использовать машину, оборудования и средства защиты по назначению.**

ОДЕЖДА

Одежда оператора машины и персонала, проводящего технические и ремонтные работы, должна соответствовать требованиям безопасности, согласно директив, принятых Европейским Союзом, а также действующему законодательству в стране пользователя.

 **Во избежание рисков получения механических повреждений, таких как затягивание или попадание во вращающиеся элементы машины, запрещено ношение таких предметов как браслеты, наручные часы, кольца и цепи.**



IT

DISPOSITIVI DI SICUREZZA INSTALLATI

- 1) Catene contenimento materiale in lavorazione.
- 2) Cuffia protezione albero scanalato.
- 3) Carter protezione trasmissione a cinghie.
- 4) Coperchio posteriore convogliamento ramaglie.
- 5) Cannotto protezione trasmissione moto.
- 6) Abbattitore rami.

DISPOSITIVO DI SICUREZZA CONTRO IL SOVRACCARICO SUL CARDANO

L'elemento "attivo" è semplicemente un perno (bullo-
ne) (A), soggetto a tranciamento eccentrico qualora
la coppia trasmessa superi il valore di riferimento.
Agisce interrompendo in modo irreversibile la trasmis-
sione della potenza. Per il ripristino, è **assolutamente
necessario sostituire la vite tranciata con una di
uguale diametro, classe e lunghezza.**

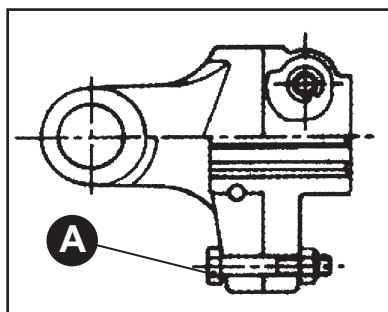
**RU**

УСТАНОВЛЕННЫЕ ЗАЩИТНЫЕ УСТРОЙСТВА

- 1) Цепи удержания материала в обработке.
- 2) Защитный кожух шлицевого вала.
- 3) Защитный картер ременной передачи.
- 4) Задняя крышка направления срезанных сучьев.
- 5) Cannotto protezione trasmissione moto.
- 6) Устройство удаления веток.

DISPOSITIVO DI SICUREZZA CONTRO IL SOVRACCARICO SUL CARDANO

L'elemento "attivo" è semplicemente un perno (bullo-
ne) (A), soggetto a tranciamento eccentrico qualora
la coppia trasmessa superi il valore di riferimento.
Agisce interrompendo in modo irreversibile la trasmis-
sione della potenza. Per il ripristino, è **assolutamente
necessario sostituire la vite tranciata con una di
uguale diametro, classe e lunghezza.**

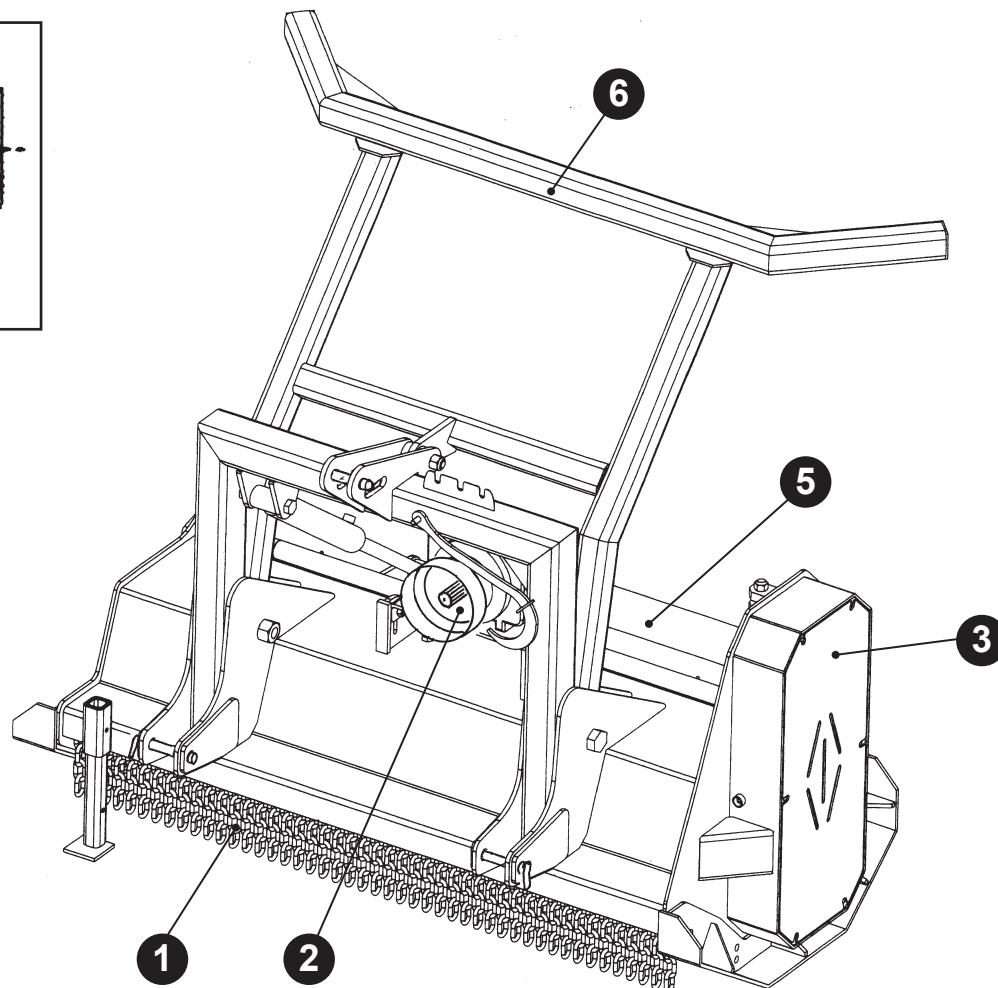

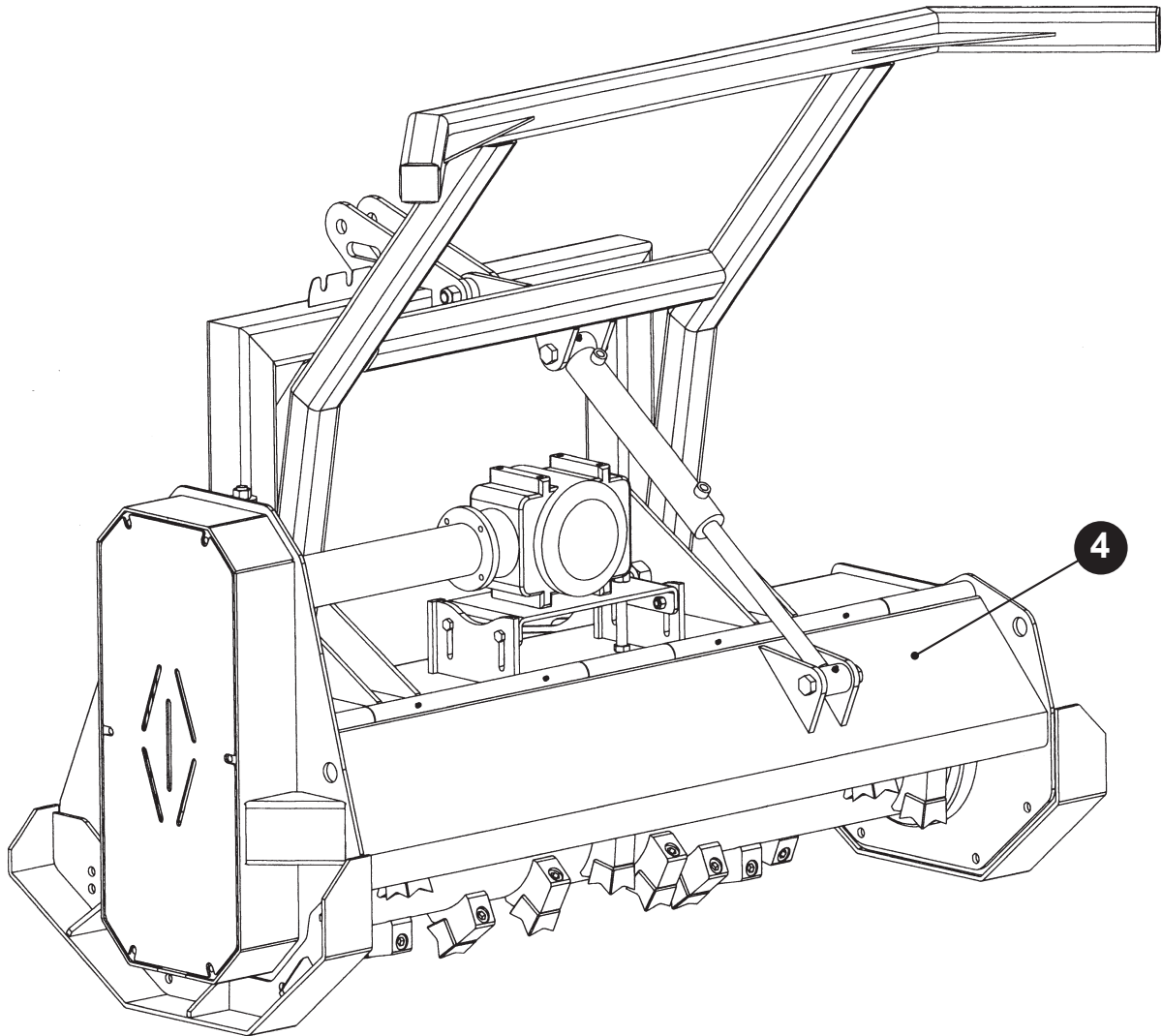

IT

DESCRIZIONE PITTOGRAMMI

La macchina è provvista d'etichette cautelative d'avvertenza che debbono essere scrupolosamente osservate onde evitare danni alle persone.

 **Si raccomanda di mantenere le targhette ed i simboli di pericolo sempre puliti ed in buono stato; se deteriorati andranno sostituiti con altri originali conformi alla Normativa ISO 11684:1995. I nuovi simboli vanno applicati nella posizione di quelli sostituiti.**

- 1) Punto di ingrassaggio.
- 2) Pericolo proiezione di materiale durante il lavoro.
- 3) Pericolo avvicinamento su organi in rotazione.
- 4) Pericolo schiacciamento agli arti.
- 5) Vietato rimuovere la protezione su organi in movimento.
- 6) Vietato lubrificare organi in movimento.
- 7) Indossare idonei dispositivi di protezione individuale.
- 8) Mantenere persone estranee lontane almeno 50 metri.
- 9) Prima di iniziare a operare leggere attentamente il libretto di istruzioni.
- 10) Prima di eseguire operazioni di manutenzione arrestare la macchina e consultare il libretto di istruzioni.
- 11) Pericolo di parti rotanti in movimento.
- 12) Non avvicinarsi agli organi in rotazione.
- 13) Segnalazione dei punti di aggancio per il sollevamento.



RU

ОПИСАНИЕ ПИКТОГРАММ

Машины оснащена предупредительными знаками, на которые следует обращать внимание и соблюдать указания, которые они предписывают, во избежание получения травм и увечий.

 **Рекомендуется поддерживать таблички и символы опасности в чистоте и в хорошем состоянии. Если они изношены, их следует заменить на аналогичные, соответствующие нормам ISO 11684:1995.**

- 1) Точка смазки.
- 2) Опасность выброса материала во время работы.
- 3) Опасность затягивания движущимися органами.
- 4) Опасность защемления конечностей.
- 5) Запрещается снимать защиту на движущихся органах.
- 6) Запрещается смазывать движущиеся органы.
- 7) Надевать подходящие средства индивидуальной защиты.
- 8) Запрещается приближаться посторонним ближе чем на 50 метров.
- 9) Перед началом работы внимательно прочитать руководство по эксплуатации.
- 10) Перед выполнением работ по техобслуживанию остановить машину и обратиться к руководству по эксплуатации.
- 11) Опасность от движущихся вращающихся частей.
- 12) Не приближаться к вращающимся органам.
- 13) Обозначение точек крепления для подъема.

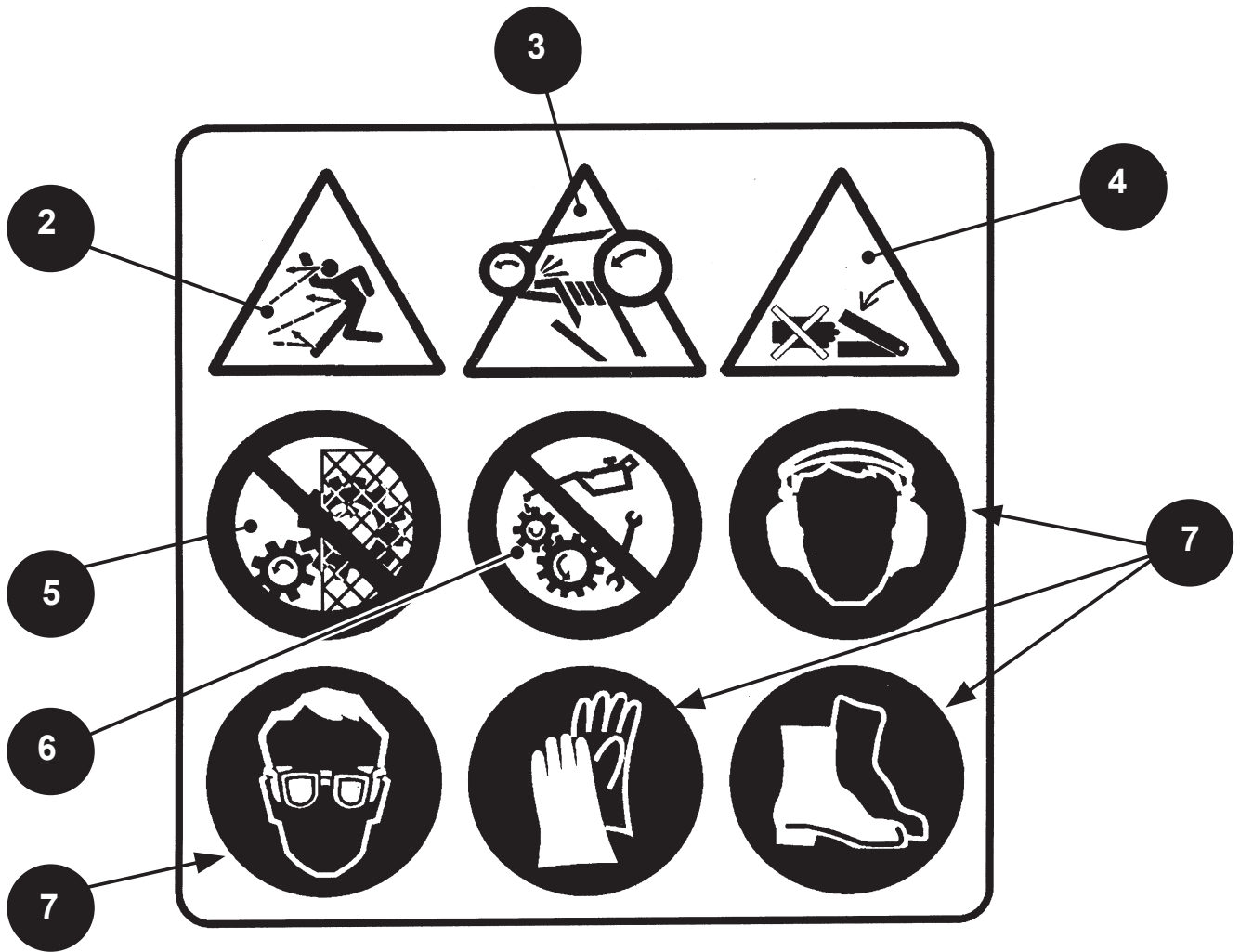

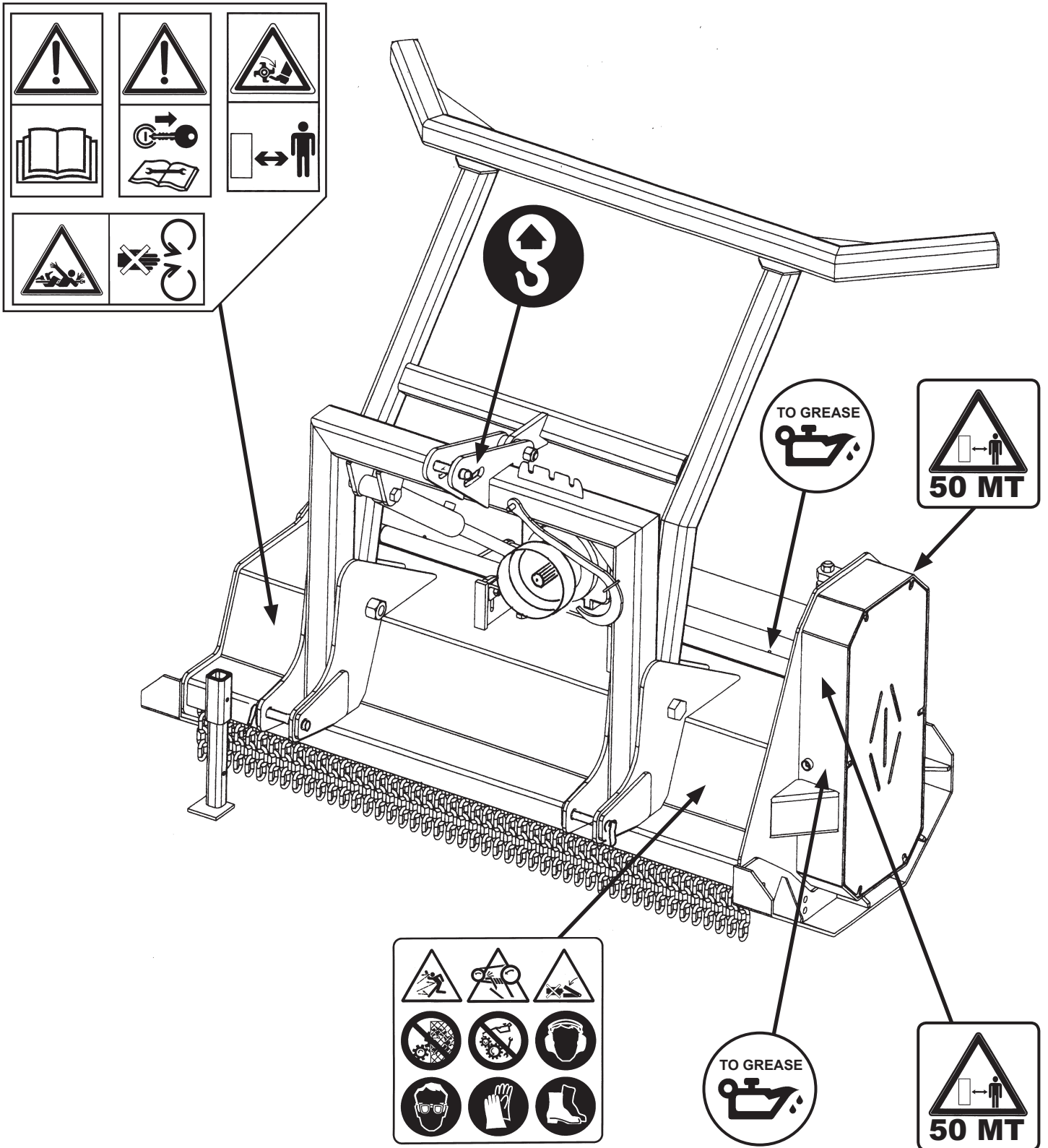



FÖRSTER

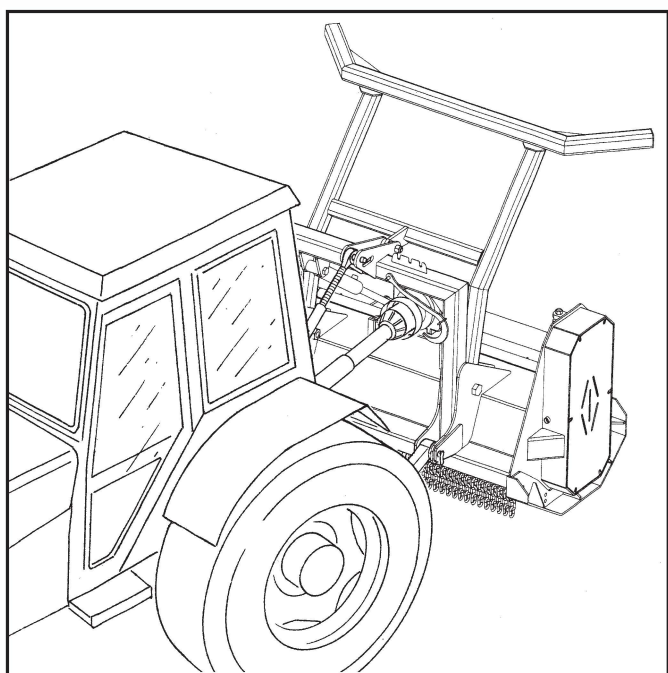

USO DELLA MACCHINA

ЭКСПЛУАТАЦИЯ МАШИНЫ

IT

ISPEZIONE DEL SITO DI LAVORO

è molto importante prima di recarsi nell'area di lavoro, effettuare un'accurata ispezione del sito, per determinare eventuali rischi connessi all'utilizzo della macchina in determinate condizioni critiche, quali ad esempio:

- Buche o cunette.
- Pendenze o discese.
- Inconsistenza del terreno.
- Presenza di persone estranee, ecc.

Una di queste condizioni potrebbe comportare una situazione pericolosa sia per eventuali persone nelle vicinanze, sia per la macchina stessa.



ATTENZIONE!

Evitare di utilizzare la macchina in queste condizioni.

OPERAZIONI PRELIMINARI

Prima di muovere la macchina accertarsi che:

- La macchina sia pronta per essere utilizzata.
- Non sia in manutenzione.
- Le protezioni siano efficienti e posizionate correttamente.
- Natura e tipo di terreno (erboso, ghiaioso, ecc.)
- Consistenza del materiale da sminuzzare (erba, siepi, rovi, piante, ecc.).
- Tipo di equipaggiamento (mazze).

TRASPORTO IN CAMPO

Durante il trasporto e ogni qualvolta si renda necessario il sollevamento dell'attrezzatura, è opportuno che il gruppo di sollevamento della trattrice venga regolato in modo che l'attrezzatura stessa sia sollevata da terra di circa **350 mm**.

**RU**

ОСМОТР МЕСТА ПРОВЕДЕНИЯ РАБОТЫ

Крайне важно, прежде чем приступить к работе, провести тщательный осмотр территории проведения работ по поливу на предмет обнаружения каких-либо возможных рисков, связанных с использованием машины при определенных непростых условиях, например, таких как:

- Ямы или бугры.
- Склоны или покатости.
- Разнообразность рельефа.
- Присутствие лиц, не допущенных к работе.

Любое из вышеперечисленных условий может стать причиной опасной ситуации как для лиц, находящихся в непосредственной близости с машиной, так и непосредственно для машины.



ВНИМАНИЕ!

По мере возможности, избегайте использование машины при данных обстоятельствах.

ПЕРЕД ЗАПУСКОМ МАШИНЫ

Перед запуском машины убедитесь в том, что:

- Машина готова к использованию.
- Не проводятся никакие сервисные работы.
- Все предохранительные устройства в соответствующем состоянии и правильно установлены/активированы.
- Характер и тип грунта (травяной, гравийный и проч.)
- Консистенция материала для измельчения (трава, живая изгородь, кустарники, растения и проч.).
- Тип оборудования (молотки).

В ПОЛЕ

В время транспортировки и всякий раз, когда требуется подъем оборудования, нужно регулировать узел подъема трактора таким образом, чтобы оборудование поднималось от земли на **350 мм**.

IT

REGOLAZIONI

Con la macchina davanti al terreno da lavorare, effettuare le regolazioni di seguito riportate.

REGOLAZIONE ALTEZZA UTENSILI DAL TERRENO

Durante il funzionamento, gli utensili fissi (**A**), non devono mai toccare il terreno; a tale scopo regolare simmetricamente, in base alle condizioni del terreno e/o degli arbusti da trinciare, la posizione dei due pattini (**B**). Sui pattini sono predisposte le forature per due posizioni (rif. **C**).

RU

РЕГУЛИРОВКИ

Когда оборудование находится перед участком для обработки, выполнить указанные далее регулировки.

РЕГУЛИРОВКА АЛТЕЗЗА УТЕНСИЛ ДАЛ ТЕРРЕНО

Дуринте функионироние, гли утенсили фикси (**A**), нон девонно мии тосконе ил терреню; а тале скопо реголере симметрически, ин бие алле кондиционии дел терреню е/о делги арбусти да тринциаре, лие позиция деи дие патиини (**B**). Си патиини сони предиспосоне лие форатуре пер дие позиции (риф. **C**).

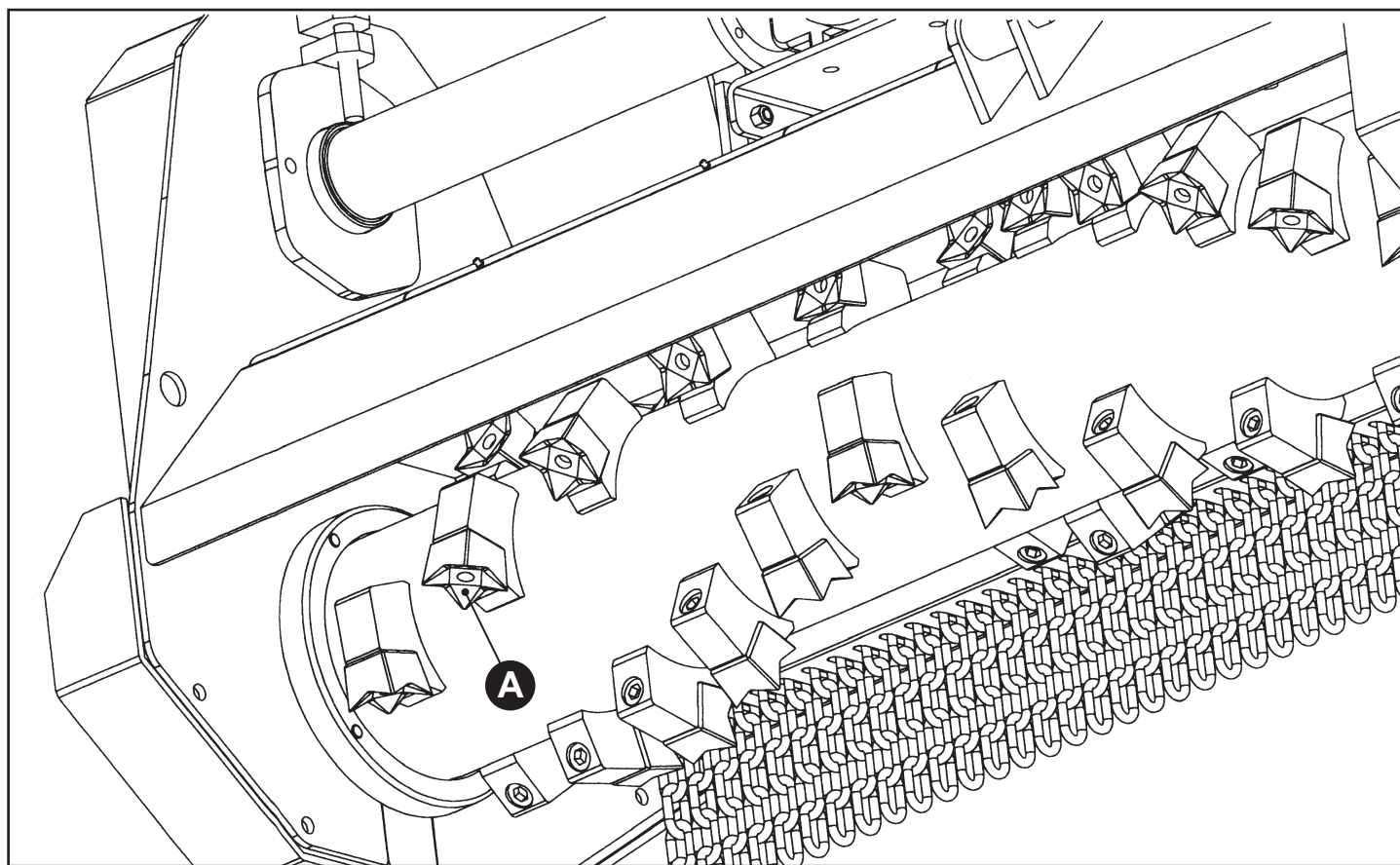

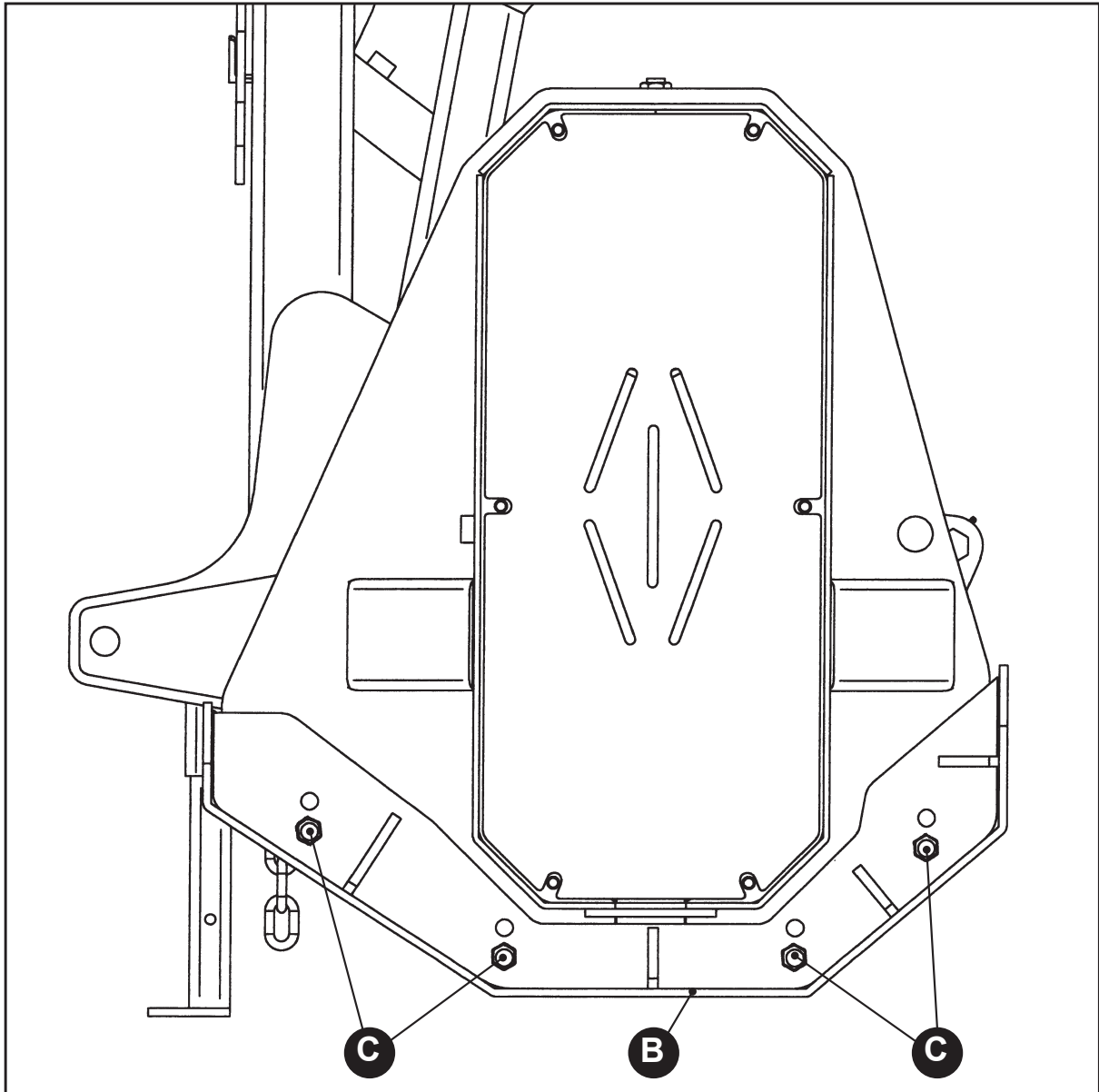

IT

POSTO DI LAVORO

Durante le fasi di lavoro con la macchina in movimento, l'operatore deve trovarsi esclusivamente al posto di guida sul trattore. Nessun altro deve trovarsi in prossimità della macchina.

- **AVANTI:** trinciatura di finitura.
- **INDIETRO:** trinciatura di abbattimento.

Solamente dopo aver arrestato il trattore, aver inserito il freno di stazionamento, e aver spento il trattore stesso è possibile allontanarsi dal posto di guida del trattore.

USO DELLA MACCHINA

Una volta effettuate le varie regolazioni in funzione del tipo di terreno e/o di arbusti, procedere come segue:

- Aprire il coperchio posteriore (**A**) e spostarsi in retromarcia con il trattore **MOLTO LENTAMENTE** avvicinandosi alle piante da abbattere o trinciare (**Fig. 1**).
- Accertarsi che l'abbattitore rami (**B**) svolga adeguatamente il suo compito, tenendo le piante lontane dalla cabina del trattore. Per alberi molto grossi (con fusto max 20÷25 cm di diametro) verificare venga spinto e cada dalla parte opposta al trattore (**Fig. 2**).
- Proseguire in retromarcia trinciando anche l'albero e/o gli arbusti caduti a terra (**Fig. 3**).
- Arrivati alla fine dell'appezzamento di terreno in retromarcia, chiudere il coperchio (**C**) con la leva del distributore sul trattore e ripassare sugli arbusti procedendo in avanti (**Fig. 4**), così da tritare nuovamente il materiale già trinciato. Si può ripassare più volte sul materiale trinciato così da sminuzzarlo e creare una biomassa molto fine ed omogenea per velocizzarne la sua decomposizione.

 **La trinciatutto può essere utilizzata anche solo per trinciare e polverizzare i residui di piante già precedentemente tagliate.**

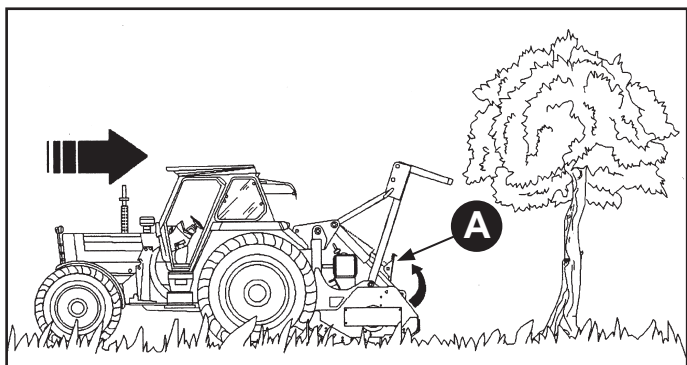

Fig./Рис. 1

RU

РАБОЧЕЕ МЕСТО

Во время этапов работы и движения машины оператор должен находиться только на месте водителя трактора. Никто не должен находиться поблизости от машины.

- **ВПЕРЕД:** чистовое измельчение.
- **НАЗАД:** валка.

Только после остановки трактора, взведения стояночного тормоза и выключения трактора можно отойти с места водителя трактора.

ЭКСПЛУАТАЦИЯ МАШИНЫ

После выполнения различных регулировок в зависимости от типа участка и (или) кустов выполнить следующее:

- Открыть заднюю крышку (**A**) и **ОЧЕНЬ МЕДЛЕННО** двигать трактор задним ходом, чтобы приблизиться к растениям для валки или резки (**рис. 1**).
- Убедиться, что устройство удаления веток (**B**) правильно выполняет свою работу и удерживает растения далеко от кабины трактора. В случае с очень крупными деревьями (ствол макс. 20÷25 см в диаметре) убедиться, что оно толкается и упадет в противоположную от трактора сторону (**рис. 2**).
- Продолжить движение задним ходом и измельчить упавшее на землю дерево и (или) кустарники (**рис. 3**).
- Когда задним ходом машина дошла до конца участка, закрыть крышку (**C**) рычагом распределителя на тракторе и еще раз пройтись по кустам движением вперед (**рис. 4**), чтобы переработать уже срезанный материал. По срезанному материалу можно выполнить несколько проходов, чтобы измельчить его и создать очень мелкую и однородную биомассу для ускорения ее разложения.

 **Универсальный мульчер может применяться только для резки и измельчения остатков растений, срезанных ранее.**

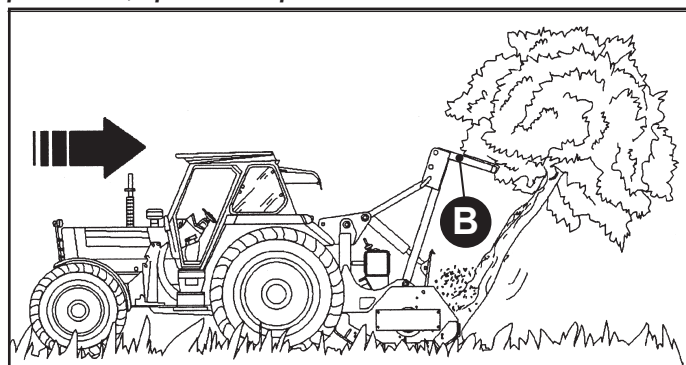

Fig./Рис. 2

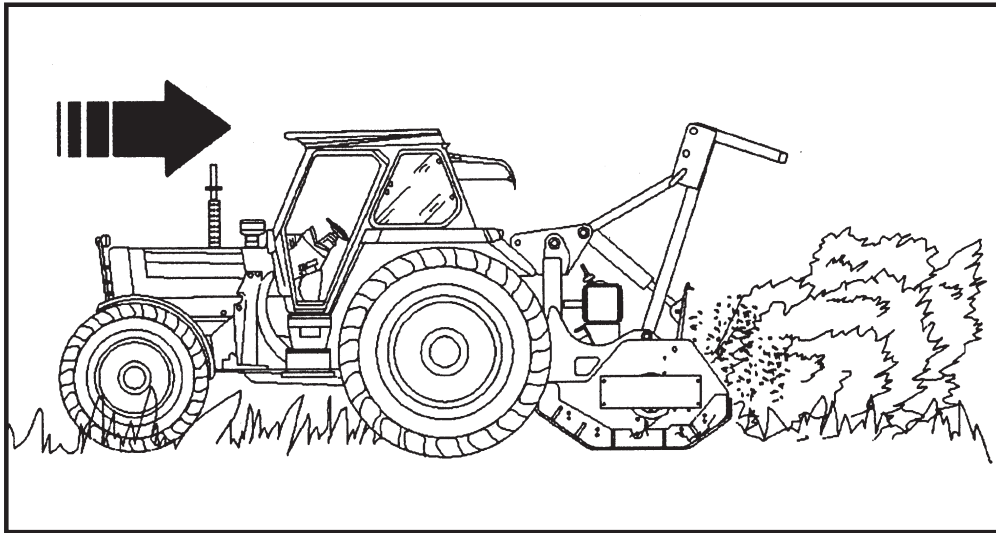

Fig./Рис. 3

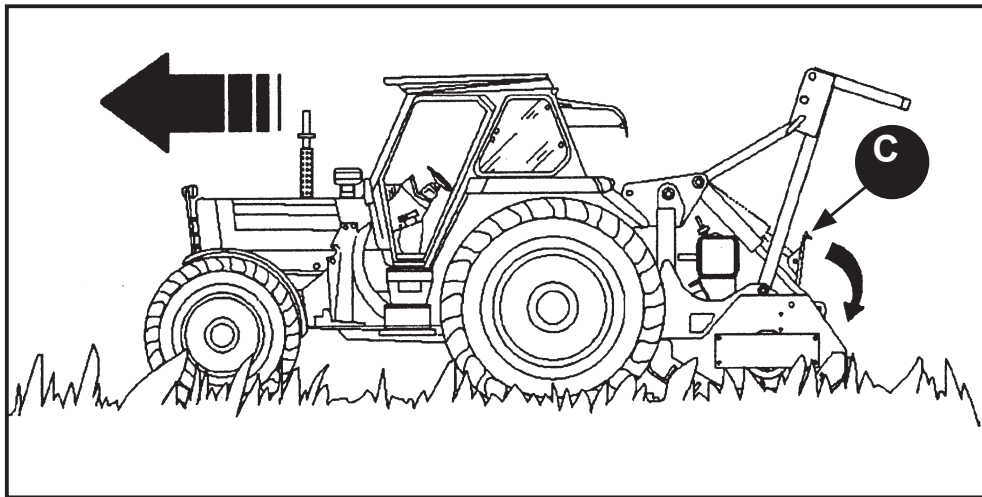

Fig./Рис. 4

IT

- Durante la lavorazione il rotore non va fatto girare a vuoto.
- Non scendere mai dalla motrice finché il rotore è in rotazione.
- Lavorando a marcia indietro è necessario aprire il coperchio posteriore.



ATTENZIONE! Lavorando a marcia avanti è **INDISPENSABILE** tenere abbassato il coperchio posteriore.

FINE LAVORO

Una volta terminata la lavorazione sul campo, procedere come segue:

- Alzare la macchina da terra di circa 350 mm.
- Arrestare la presa di forza della trattrice in modo graduale.
- Portarsi a velocità moderata nell'area di parcheggio.
- Dopo le prime ore di lavoro, controllare tutte le viti di serraggio dei vari gruppi.

DISTACCO DELLA MACCHINA

- Portare la vostra macchina a riposo su una superficie pianeggiante, assicurarsi che il coperchio posteriore sia chiuso, abbassare il piedino di appoggio, appoggiare la macchina a terra, spegnere il trattore ed estrarre la chiave dal cruscotto.
- Scollegare i tubi idraulici, chiuderli con il cappuccio ed inserirli nell'apposito alloggiamento.
- Staccare il terzo punto.
- Scollegare il cardano dal trattore e farlo sostenere dall'apposito gancio (A).
- Sfilare i due bracci del sollevatore.

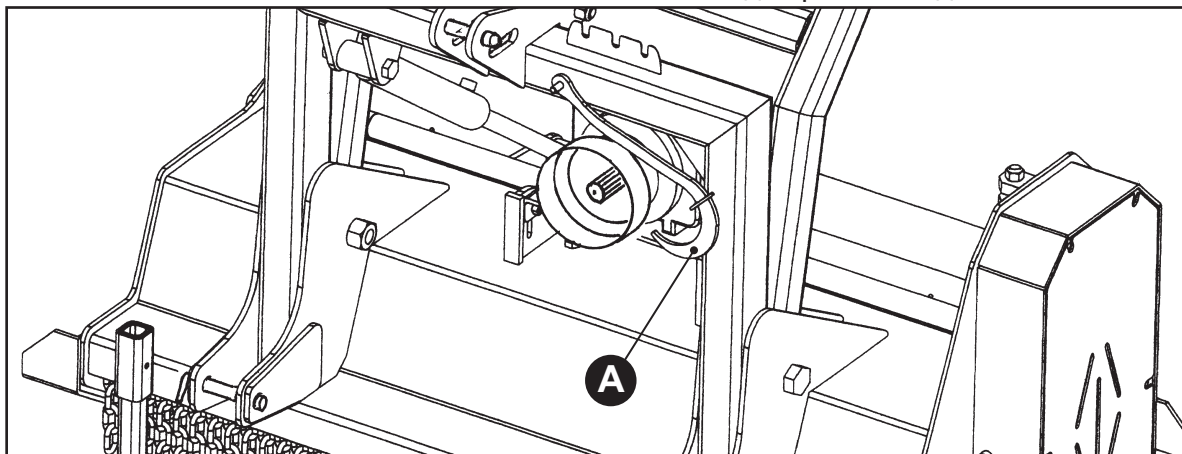

RU

- Во время работы не допускать вращения ротора вхолостую.
- Никогда не выходить из кабины, пока вращается ротор.
- При работе задним ходом необходимо открыть заднюю крышку.



ВНИМАНИЕ! При работе передним ходом **НЕОБХОДИМО** держать опущенной заднюю крышку.

ЗАВЕРШЕНИЕ РАБОТЫ

После завершения работы в поле выполнить следующее:

- Поднять машину от земли на примерно 350 мм.
- Постепенно остановить ВОМ трактора.
- На умеренной скорости подойти в зону парковки.
- В первые часы работы, проверить затяжку всех винтов различных узлов.

ОТСОЕДИНЕНИЕ МАШИНЫ

- Привести машину на ровную поверхность, убедиться, что задняя крышка закрыта, опустить опорную ножку, опустить оборудование на землю, выключить двигатель трактора и извлечь ключ из приборной панели.
- Отсоединить гидравлические шланги, закрыть их колпачками и уложить в соответствующие отсеки.
- Отсоединить третью точку.
- Отсоединить карданный вал от трактора и farlo sostenere dall'apposito gancio (A).
- Снять два рычага подъемного механизма.



FÖRSTER

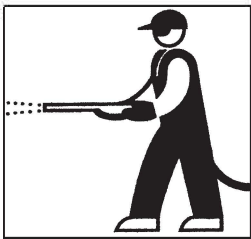

**PULIZIA, CONTROLLI E
MANUTENZIONE**

**МОЙКА, ПРОВЕРКА И СЕР-
ВИСНОЕ ОБСЛУЖИВАНИЕ
МАШИНЫ**

IT

PULIZIA DELLA MACCHINA

 **ESEGUIRE LE OPERAZIONI DI PULIZIA SETTIMANALMENTE E COMUNQUE A SECONDA DELL'INTENSITA' E DELLA FREQUENZA DI UTILIZZO.**

- Gli interventi possono essere eseguiti in campo, negli intervalli di lavoro, o presso il centro aziendale se sono richiesti tempi più lunghi ed il supporto di attrezzature specifiche.
- Svolgere le attività di pulizia su un terreno piano e non cedevole.
- E' buona norma eseguire una periodica pulizia della macchina al fine di eliminare corpi estranei (es. polvere, sostanze estranee ed imbrattanti, ecc.) che potrebbero usurare eccessivamente tutte le parti mobili della macchina.





TUTTE LE OPERAZIONI DI PULIZIA DEVONO ESSERE ESEGUITE A MOTORE FERMO E CON LA CHIAVE DI ACCENSIONE RIMOSSA DELLA TRATTRICE.

• MANTENERE PULITA LA MACCHINA!

A prescindere da considerazioni inerenti l'aspetto esteriore del mezzo, ricordate che su una macchina pulita è più facile accorgersi di guasti o problemi sul telaio o sui circuiti idraulici od elettrici.

- Pulire con regolarità la macchina dopo ogni giornata di lavoro, soprattutto se si è lavorato su terreni bagnati o fangosi.
- Pulire le zone di snodo.

 **Finché possibile, consigliamo di eseguire la pulizia dei residui a secco con stracci o spazzole (non metalliche). Diversamente lavare con acqua la Vostra macchina cercando di asciugarla subito dopo.**

 **Le operazioni di pulizia effettuate mediante una macchina ad alta pressione (per esempio idropulitrice) devono avvenire ad una distanza di minimo 1 metro.**

- Pulire le parti mobili.

RU

МОЙКА МАШИНЫ

 **МОЙКУ МАШИНЫ НЕОБХОДИМО ПРОВОДИТЬ ЕЖЕНЕДЕЛЬНО ИЛИ В ЗАВИСИМОСТИ ОТ ИНТЕНСИВНОСТИ И ЧАСТОТЫ ЕЕ ИСПОЛЬЗОВАНИЯ.**

- Мойку машины можно произвести непосредственно в поле в перерыве между основными операциями или по месту хранения/нахождения машины на территории владельца, если для этого потребуется больше времени или применение специальных инструментов.
- Мойку машины следует производить на плоской и твердой поверхности.
- Было бы хорошо завести и соблюдать правило мыть машину периодически, чтобы удалить посторонние предметы (напр. пыль, инородные и загрязняющие субстанции и т.д.), которые могут значительно повлиять на износ движущихся частей машины.



ВСЕ МАНИПУЛЯЦИИ, СВЯЗАННЫЕ С МОЙКОЙ МАШИНЫ ДОЛЖНЫ ПРОВОДИТЬСЯ ПРИ ВЫКЛЮЧЕННОМ ДВИГАТЕЛЕ ТРАКТОРА, А КЛЮЧИ ДОЛЖНЫ БЫТЬ ВЫНУТЫ ИЗ ЗАМКА ЗАЖИГАНИЯ.

- **СЛЕДИТЕ ЗА ЧИСТОТОЙ МАШИНЫ!** Помимо того, что необходимо соблюдать внешнюю чистоту транспортного средства, помните о том, что гораздо проще обнаружить неисправности или проблемы с шасси, в гидравлической или электрической цепи, когда машина в чистом виде.
- После каждого рабочего дня следует мыть машину, в особенности, если работы проводились на мокрой или илистой почве.
- Очистить зоны соединения.

 **Если это возможно, используйте ве- тоши и неметаллические щетки для удаления остатков. Если использование та- ковых невозможно, мойте машину водой и сразу же просушивайте ее.**

 **Мойка машины водоструйным агрега- том высокого давления должна осу- ществляться на расстоянии не менее 1 ме- тра от машины.**

- Тщательно мойте движущиеся части.

IT

- Pulire tutti gli adesivi di segnalazione e sicurezza in modo che siano sempre leggibili e verificare la loro integrità.
- Durante la pulizia (se necessario) usare sostanze detergenti non nocive e non inquinanti a norma di legge.
- Evitare di agire durante la pulizia direttamente con le mani, usare guanti protettivi e pennelli o oliatori per la lubrificazione.

CONTROLLI

CONTROLLO IMPIANTO IDRAULICO

- Controllare eventuali perdite, tubi flessibili usurati o tubazioni danneggiate.
- Controllare, durante il periodo di rodaggio, le guarnizioni dei tubi oleodinamici, in quanto potrebbero presentarsi delle piccole perdite dovute all'assestamento delle guarnizioni piane; in tal caso stringere i raccordi in modo adeguato (operazione da effettuarsi da un manutentore meccanico).

 **In caso di sostituzione delle tubazioni effettuare un'accurata pulizia delle stesse prima del montaggio. Impurità interne o polveri danneggerebbero l'impianto idraulico in modo irreparabile.**

- Controllare **giornalmente** lo stato degli utensili fissi (A).
- Controllare **giornalmente** che non vi siano catene mancanti di contenimento materiale (B).

RU

- Все предупредительные таблички и знаки необходимо тщательно мыть, чтобы они всегда были видимы и читабельны.
- Во время мойки (если необходимо) используйте безопасные и незагрязняющие окружающую среду средства для мытья.
- Во время мойки машины избегайте работы незащищенными руками, используйте защитные перчатки и щетки или масленки для смазывания.

КОНТРОЛЬНЫЕ ОСМОТРЫ

ПРОВЕРКА ГИДРАВЛИЧЕСКОЙ СИСТЕМЫ

- Следите за возможными протечками масла, степенью износа гибких трубок или повреждениями трубок.
- Проверяйте в ходе работы стыки напорных маслопроводов, так как там могут быть протечки из-за регулировки конусообразных стыков; в этом случае затяните соединение подобающим образом (манипуляцию должен осуществить технический специалист, авторизованный для проведения технического обслуживания и ремонта машины).

 **Если необходимо заменить трубки/шланги необходимо тщательно очистить их перед установкой. Внутреннее засорение или пыль может нанести непоправимый вред гидравлической системе.**

- Controllare **giornalmente** lo stato degli utensili fissi (A).
- Ежедневно **проверять**, чтобы не было отсутствующих цепей удержания материала (B).

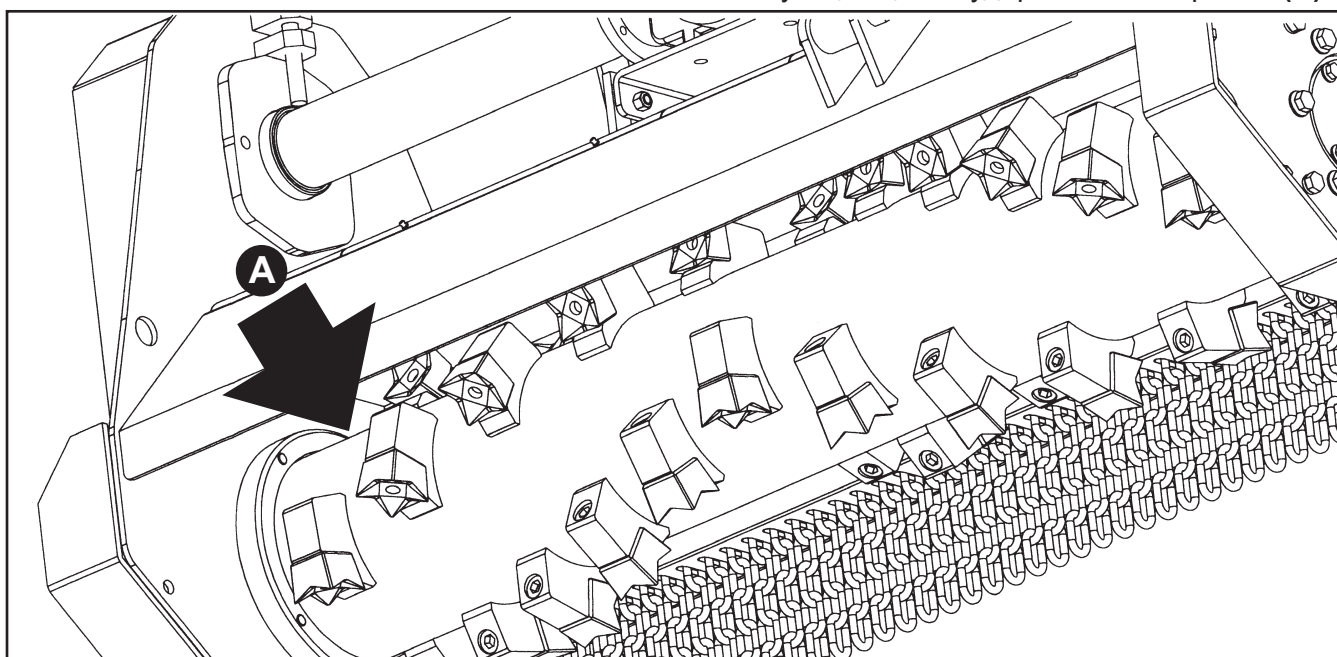

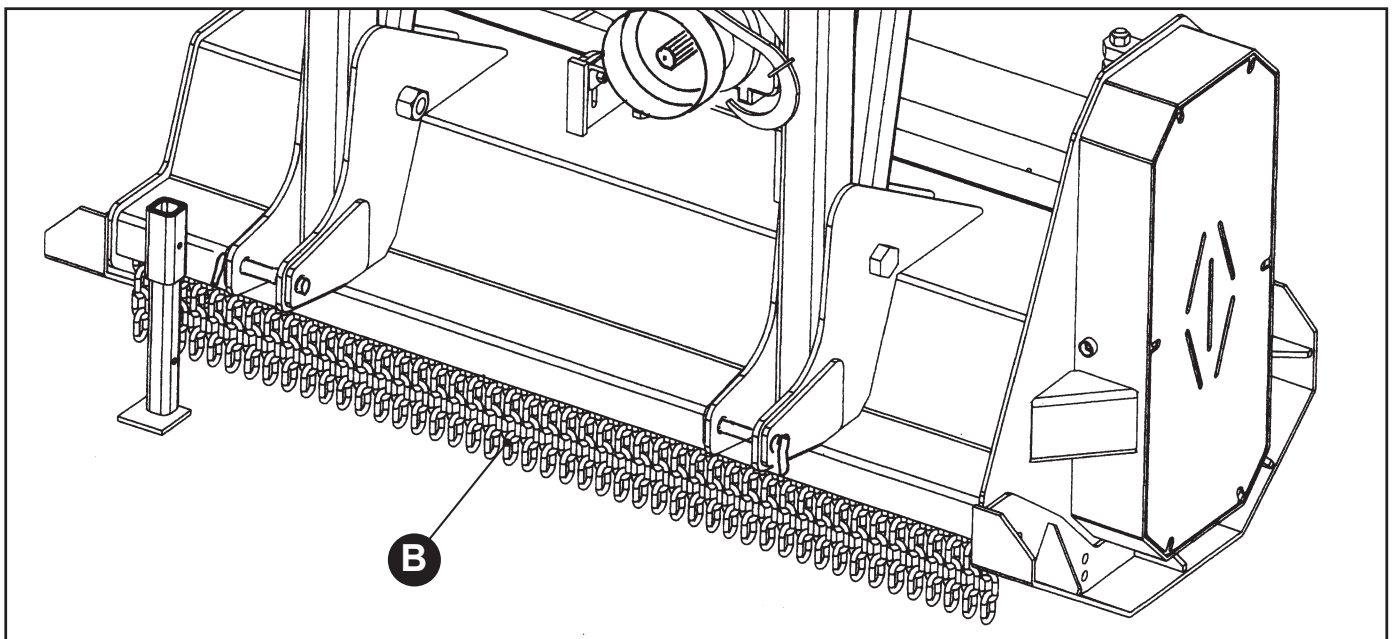

IT

- Controllare **dopo le prime 8 ore di lavoro** il tensionamento delle cinghie di trasmissione (**D**).
- Controllare giornalmente o al bisogno l'equilibratura del rotore (**E**); eventuali squilibri sono evidenziati dal rumore eccessivo in rotazione libera.
- Effettuare un controllo trimestrale ed il serraggio di tutte le viti della macchina.

EVITARE I FLUIDI AD ALTA PRESSIONE

- Gli spruzzi di fluido in pressione possono penetrare sotto la cute causando gravi lesioni.
- Prima di scollegare i tubi idraulici, togliere la pressione. Serrare tutte le giunzioni prima di rimettere in pressione.
- Usare un pezzo di cartone per individuare le perdite.
- Proteggere le mani ed il corpo dai fluidi ad alta pressione, utilizzando appropriati dispositivi di protezione individuale (DPI).



RU

- После первых **8 рабочих часов** проверить натяжение передаточных ремней (**D**).
- Ежедневно или при необходимости проверять балансировку ротора (**E**); о разбалансировке говорит повышенный шум в свободном вращении.
- Каждые три месяца проверять и затягивать все винтовые соединения машины.

ОСТЕРЕГАЙТЕСЬ ВЫХОДА ЖИДКОСТЕЙ ПОД ВЫСОКИМ ДАВЛЕНИЕМ

Жидкости под давлением при попадании на кожу проникают под нее, вызывая серьезные повреждения.

- Отключите подачу давления прежде чем отсоединять гидравлические трубки. Затяните все соединения прежде чем вновь подавать давление в систему.
- Для проверки на предмет протекания используйте кусочек картона.
- Руки и туловище должны быть защищены соответствующими средствами индивидуальной защиты (СИЗ) от воздействия жидкостей под высоким давлением.

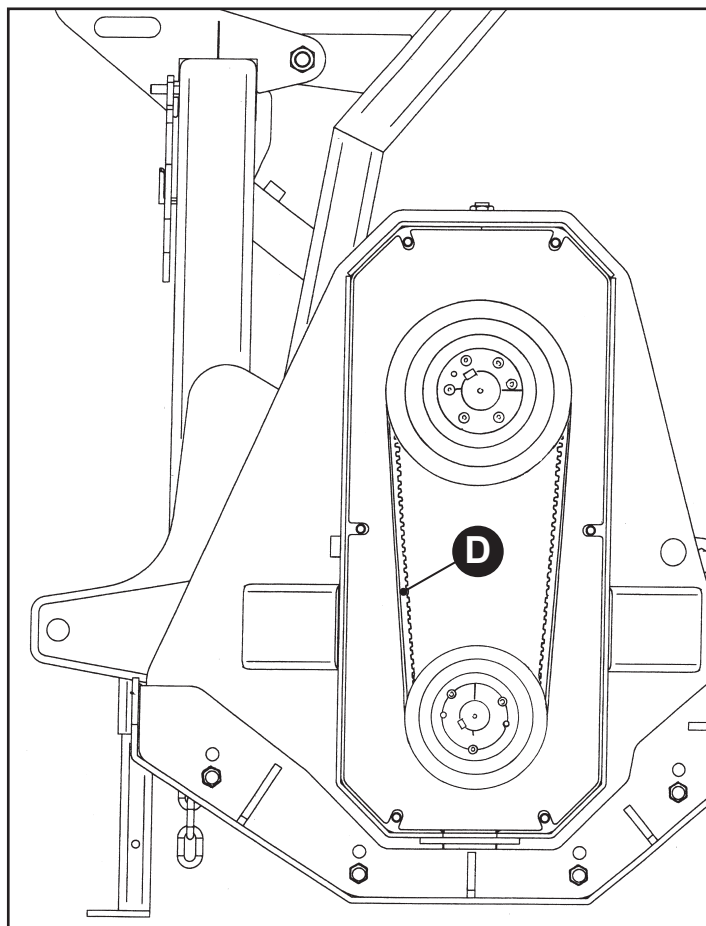

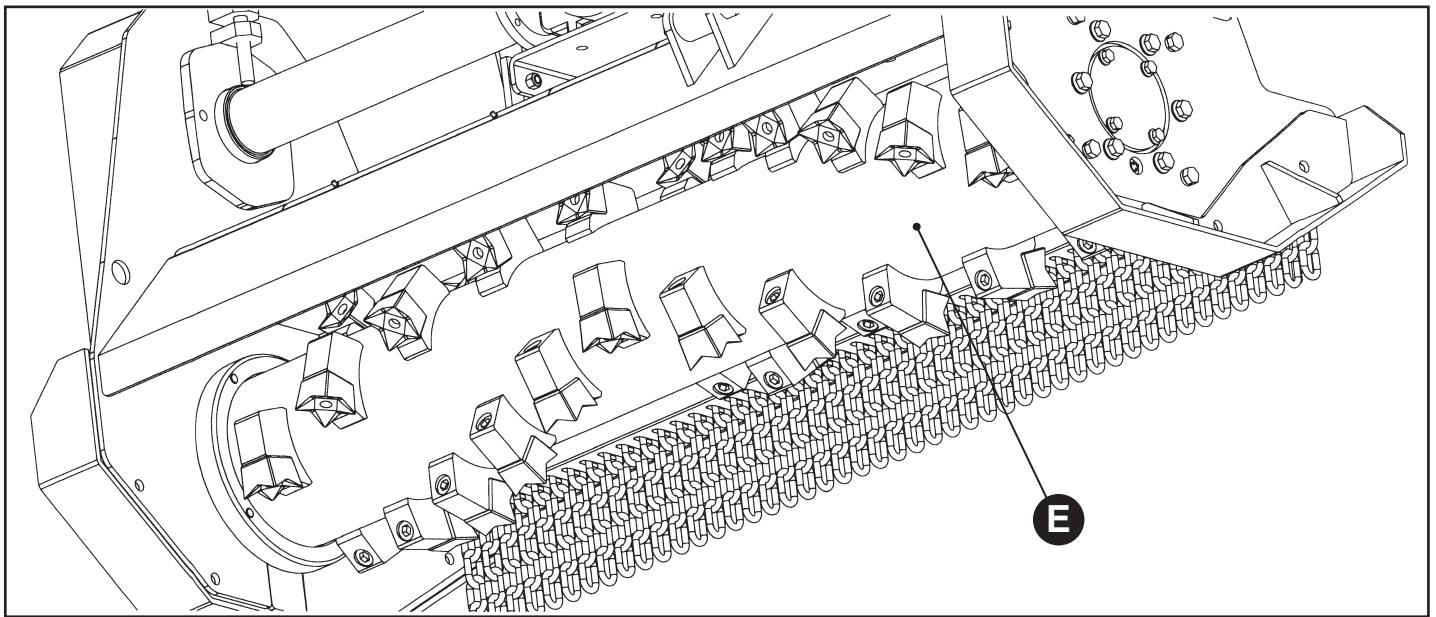

IT

SCHEDE DI SICUREZZA DEI LUBRIFICANTI

Le proprietà fisiche e chimiche dei lubrificanti utilizzati sono riportate nelle relative "SCHEDE DI SICUREZZA" fornite dai rispettivi fabbricanti/fornitori.



La Ditta Forster non si assume responsa-bilità se le case petrolifere variano le composizioni chimiche degli oli, lascian-do invariato il tipo di lubrificazione.

ATTENZIONE! Nel caso non siano reperibili i lubrificanti indicati in tabella, utilizzare lubrificanti di altra marca, compatibili e di uguali caratteristiche.

ATTENZIONE! Non miscelare mai olii diversi.



É consentito l'uso di oli e grassi vegetali.

DEPOSITO LUBRIFICANTI

Tenere i lubrificanti al di fuori della portata dei bambini, e delle persone non qualificate ed autorizzate alla movimentazione dei lubrificanti.



ATTENZIONE! Per il luogo di deposito e le modalità, rispettare le normative vigenti nel proprio paese. Non immagazzinare mai lubrificanti in contenitori aperti o non contrassegnati da etichetta.

RU

ПАСПОРТ БЕЗОПАСНОСТИ СМАЗОЧНЫХ МАТЕРИАЛОВ

Физические и химические свойства используемых лубрикантов подробно изложены в соответствующем «Информационном листе безопасности», который прилагается к продукту соответствующим производителем/поставщиком.



Компания Forster не несет ответственности за компании, производящие масла, если они внесут изменения в химический состав масел, при

этом, не изменив марку смазочного материала.

ВНИМАНИЕ! Если у Вас нет возможности приобрести лубриканты, указанные в таблице, Вы можете использовать лубриканты других производителей, которые совместимы и имеют те же характеристики.



Допускается использование растительных масел и жиров.

ХРАНЕНИЕ ЛУБРИКАНТОВ

Все смазочные материалы необходимо хранить в месте, недоступном для детей, а также лиц, не имеющих права и доступ к работе со смазочными материалами.



ВНИМАНИЕ! При выборе места и способа хранения необходимо следовать нормам, действующим в Вашей стране. Запрещено хранить лубриканты в открытых контейнерах/емкостях или емкостях с отсутствующей соответствующей маркировкой.

IT

SMALTIMENTO PRODOTTI DI SCARTO

Tutti i prodotti di scarto devono essere smaltiti in conformità alle norme pertinenti.



La raccolta e lo smaltimento dell'olio usato deve essere conforme alle norme locali. Non versare mai olio usato nelle fognature, canali di scolo o sul terreno.



Di seguito la lista dei materiali e liquidi da consegnare presso i Centri di Raccolta autorizzati:

- Oli lubrificanti esausti.
- Tubi idraulici.
- Grasso di lubrificazione.
- Materiale ausiliario per la pulizia (esempio stracci unti o imbevuti di combustibile).

Le leggi vigenti in materia, proprie in ogni Paese, prevedono pene severe per i trasgressori.

Si ricorda che la raccolta e lo smaltimento degli oli esausti e dei componenti sopra-elencati sono disciplinati a Norma di Legge. Consegnare quindi tutti i sopramenzionati residui presso i Centri di Raccolta preposti.



È severamente vietato liberarsi dai residui depositandoli in discariche abusive o scaricandoli in corsi d'acqua oppure nella rete fognaria!

La Ditta Costruttrice declina ogni responsabilità qualora le istruzioni di sicurezza ed uso elencate non siano rigorosamente rispettate.

RU

УТИЛИЗАЦИЯ ИСПОЛЬЗОВАННЫХ ПРОДУКТОВ

Все использованные продукты должны утилизироваться в соответствии с соответствующими правилами и нормами.



Сбор отработанного старого масла для последующей утилизации должен осуществляться в соответствии с местными нормами и правилами. Категорически запрещено выливать масло в сточные трубы, сточные канавы или на землю.



Ниже представлен перечень материалов и жидкостей, которые подлежат доставке в специализированные Пункты Сбора:

- Отработанные лубриканты и масла.
- Гидравлические шланги.
- Смазочные материалы.
- Вспомогательные средства для мытья (напр. ветоши, пропитанные смазкой или ГСМ).

Соответствующие действующие законы в каждой стране, где используются машины предусматривают серьезные штрафы для нарушителей.

Помните, что сбор и утилизация отработанных масел и материалов, перечисленных выше, регулируется законодательством. Поэтому всегда доставляйте отработанные материалы, указанные выше, в специализированные Пункты Сбора.



Производитель снимает с себя какую-либо ответственность в случае, если инструкции по безопасности и эксплуатации не соблюдаются!

Производитель снимает с себя какую-либо ответственность в случае, если инструкции по безопасности и эксплуатации не соблюдаются.

IT

MANUTENZIONE

MANUTENZIONE ORDINARIA

- La continua osservanza delle seguenti norme garantisce una maggiore efficienza e durata della macchina in oggetto.
- La tempistica di intervento descritta in questo manuale è relativa a condizioni normali di utilizzo ed ha quindi un carattere puramente informativo.
- Riservare ai lavori di manutenzione un'apposita area pianeggiante e compatta.
- Pulire tutti gli ingrassatori, coperchi e tappi prima di ogni manutenzione.
- A manutenzione effettuata, rimontare tutte le protezioni.
- Non usare solventi o acidi aggressivi.



LE OPERAZIONI DI MANUTENZIONE ORDINARIA DEVONO ESSERE ESEGUITE DA PERSONALE AUTORIZZATO.

TUTTE LE OPERAZIONI DI MANUTENZIONE DEVONO ESSERE ESEGUITE CON LA CHIAVE DI ACCENSIONE RIMOSSA DELLA TRATTRICE E FRENO DI STAZIONAMENTO INSERITO (nel caso in cui la macchina sia collegata alla trattrice).

È bene ricordare che il sollevamento e lo spostamento manuale di carichi non possono superare per singolo operatore i 30 Kg.

Utilizzare solo ed esclusivamente RICAMBI ORIGINALI.

RU

ТЕХНИЧЕСКОЕ ОБСЛУЖИВАНИЕ ОБСЛУЖИВАНИЕ И РЕМОНТ

ПЛАНОВОЕ ТЕХНИЧЕСКОЕ ОБСЛУЖИВАНИЕ

- Постоянное соблюдение следующих рекомендаций и инструкций гарантирует длительный срок службы и высокую производительность машины.
- Сроки, указанные в настоящем руководстве по эксплуатации, относятся к нормальным условиям использования и, как следствие, носят информативный характер.
- Для проведения технического обслуживания или ремонта машины необходимо подобрать подходящую территорию, поверхность которой должна быть ровной и твердой.
- Очистите все установки для смазки, крышки и т.д., прежде чем приступить к проведению технического обслуживания или ремонтных работ.
- По завершению технического обслуживания, установите все предохранительные устройства и средства на свои места.
- Запрещено использование агрессивные растворители или кислоты.



ПЛАНОВЫЕ/ПРОСТЫЕ РАБОТЫ ПО РЕМОНТУ ИЛИ ТЕХНИЧЕСКОМУ ОБСЛУЖИВАНИЮ ДОЛЖНЫ ВЫПОЛНЯТЬСЯ ТОЛЬКО КВАЛИФИЦИРОВАННЫМ ПЕРСОНАЛОМ, ДОПУЩЕННЫМ К ПРОВЕДЕНИЮ ТАКИХ РАБОТ.

ЛЮБЫЕ РАБОТЫ ПО РЕМОНТУ ИЛИ ТЕХНИЧЕСКОМУ ОБСЛУЖИВАНИЮ ДОЛЖНЫ ВЫПОЛНЯТЬСЯ ИСКЛЮЧИТЕЛЬНО ПРИ УСЛОВИИ, ЧТО КЛЮЧ ЗАЖИГАНИЯ ВЫНУТ ИЗ ЗАМКА ЗАЖИГАНИЯ, ВКЛЮЧЕНА ПЕРВАЯ ПЕРЕДАЧА И УСТАНОВЛЕН ПАРКОВОЧНЫЙ ТОРМОЗ (если устройство подключено к трактору).

Помните о том, что вручную можно поднимать или передвигать грузы, вес которых не превышает 30 кг на одного оператора.

Используйте только и исключительно ОРИГИНАЛЬНЫЕ ЗАПАСНЫЕ ЧАСТИ.

IT

INGRASSAGGIO

Ogni settimana ingrassare tramite gli appositi ingrassatori **(A)** tutti i punti indicati in figura. **Utilizzare grasso per cuscinetti** (vedere etichette adesive di lubrificazione poste nei punti interessati).

RU

СМАЗКА

Каждую неделю смазывать все узлы, указанные на рисунке, используя масленки **(A)**. **Использовать смазку для подшипников** (см. наклейки о смазке в указанных местах). -- только высокотемпературную смазку типа EP2.

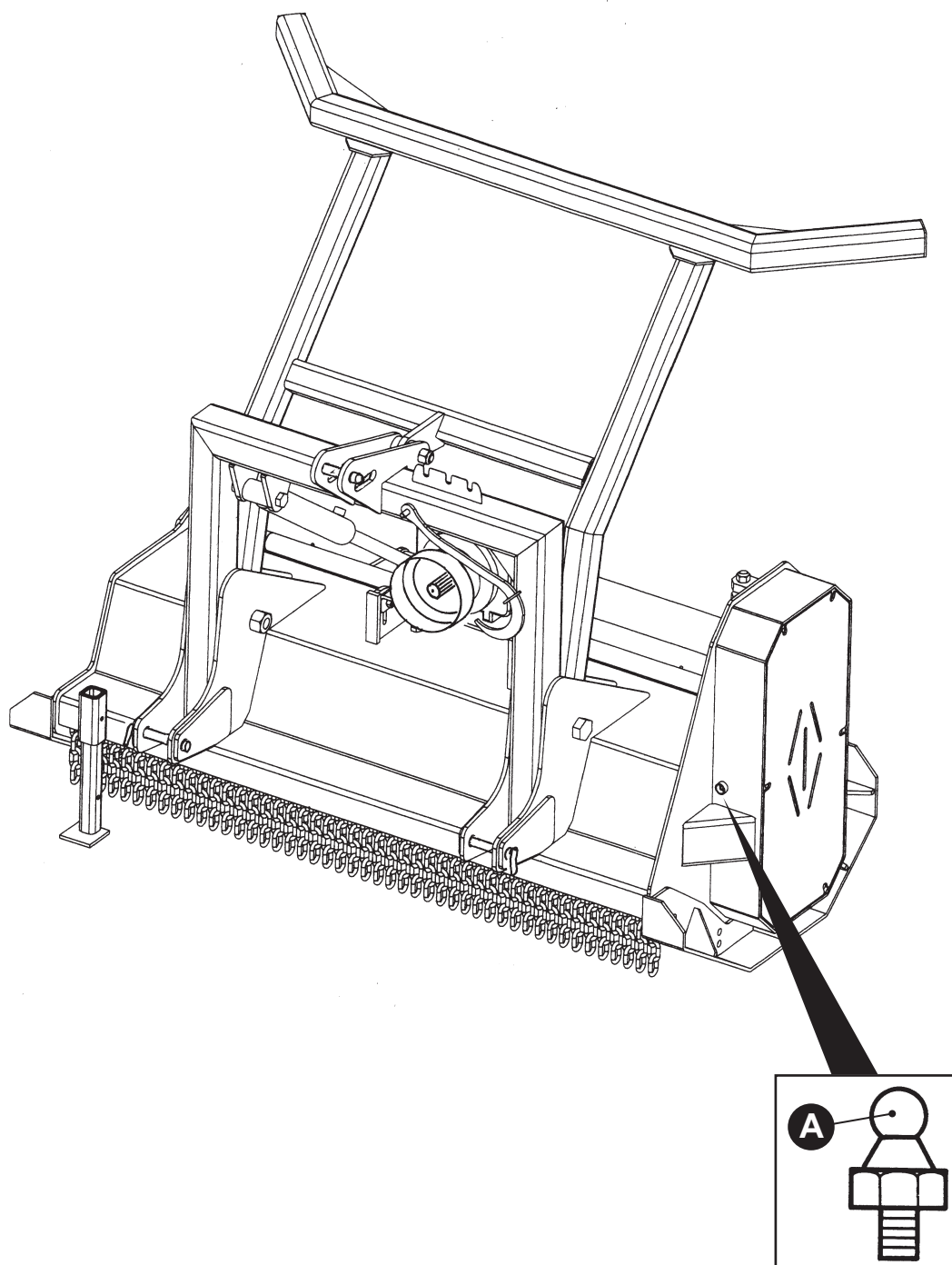

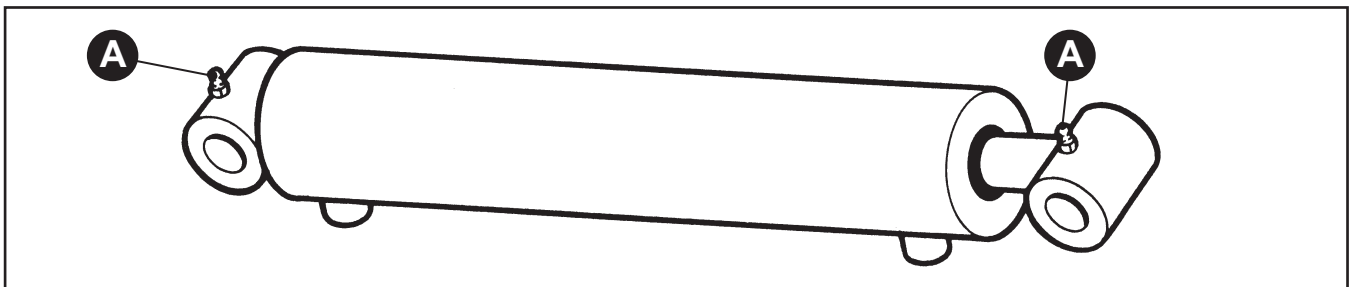
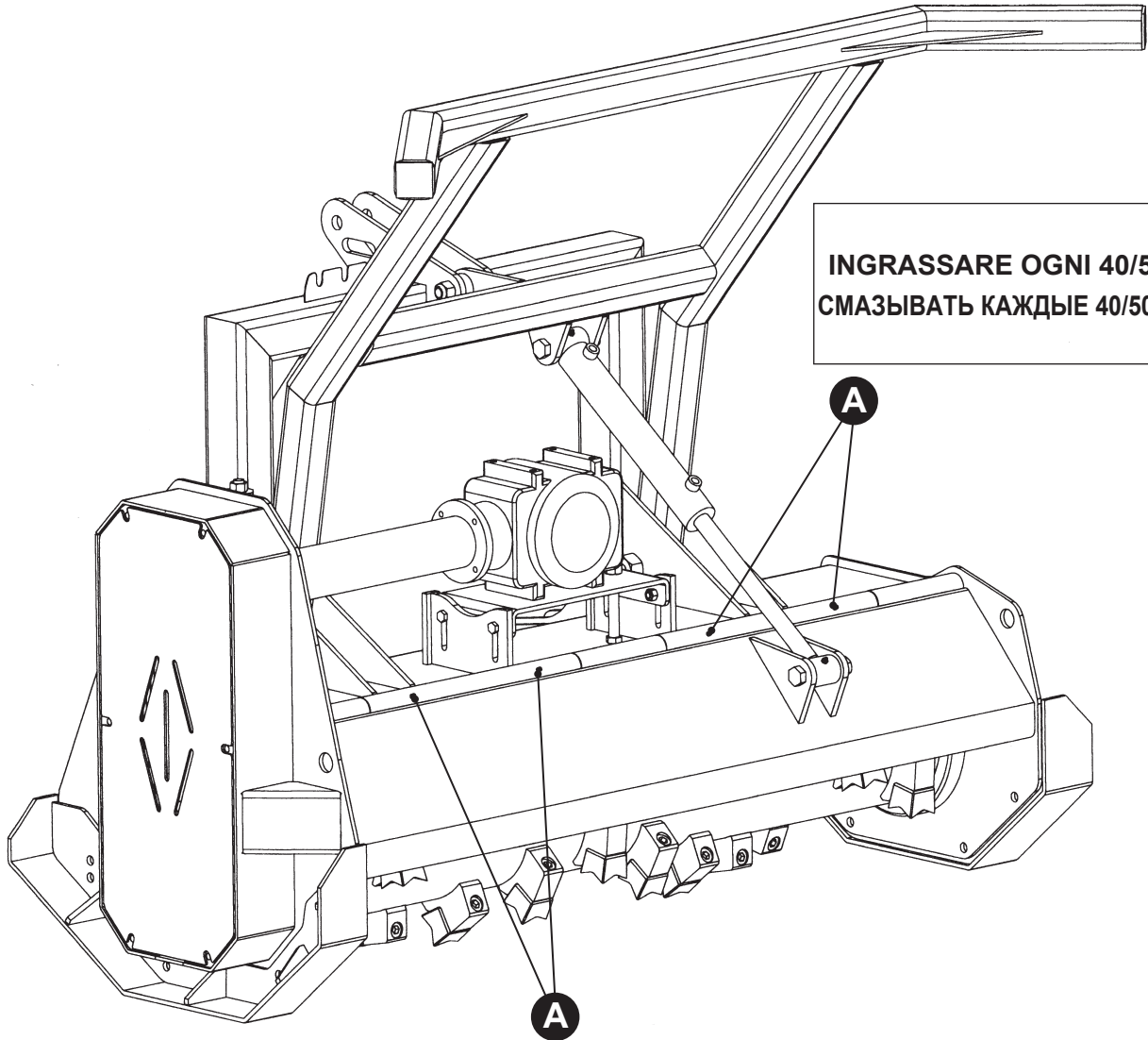

IT**MANUTENZIONE STRAORDINARIA****TENSIONAMENTO/SOSTITUZIONE
CINGHIE TRASMISSIONE**

Verificare prima della nuova stagione il tensionamento delle cinghie di trasmissione togliendo il carter laterale (A), quindi con un dito verificare l'arco di flessione delle cinghie; **se l'arco supera i 10 mm (Fig. 1) è necessario ripristinare il tensionamento nel seguente modo:**

- Svitare leggermente le viti (B).
- Agire sul registro (C) fino ad ottenere il risultato desiderato.
- Bloccare le viti (B).

Per la sostituzione delle cinghie, una volta tolta la protezione laterale, agire sul registro (C) nel senso opposto per allentare il tensionamento delle cinghie, quindi estrarle e sostituirle con altre dello stesso tipo, dopo di che riposizionare la protezione.

RU**ВНЕШТАТОЕ ОБСЛУЖИВАНИЕ****НАТЯЖЕНИЕ/ЗАМЕНА
ПЕРЕДАТОЧНЫХ РЕМНЕЙ**

Verificare prima della nuova stagione il tensionamento delle cinghie di trasmissione togliendo il carter laterale (A), пальцем проверить стрелу прогиба ремней. **Если прогиб превышает 10 мм (рис. 1), необходимо восстановить натяжение следующим образом:**

- Svitare leggermente le viti (B).
- Использовать на регистр (C) для получения требуемого результата.
- Bloccare le viti (B).

Per la sostituzione delle cinghie, una volta tolta la protezione laterale, agire sul registro (C) в противоположном направлении, чтобы ослабить натяжение ремней. Достать и заменить ремни на другие такого же типа, затем установить на место защиту.

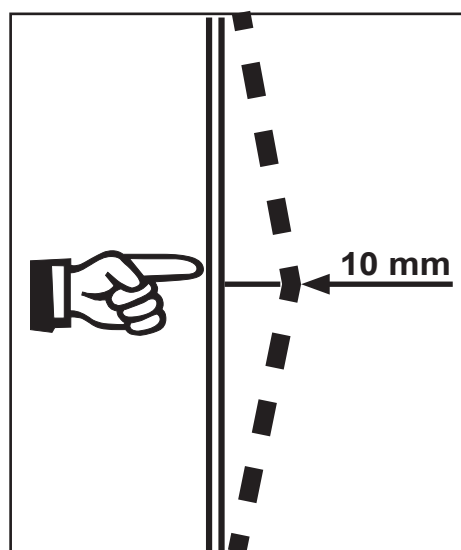
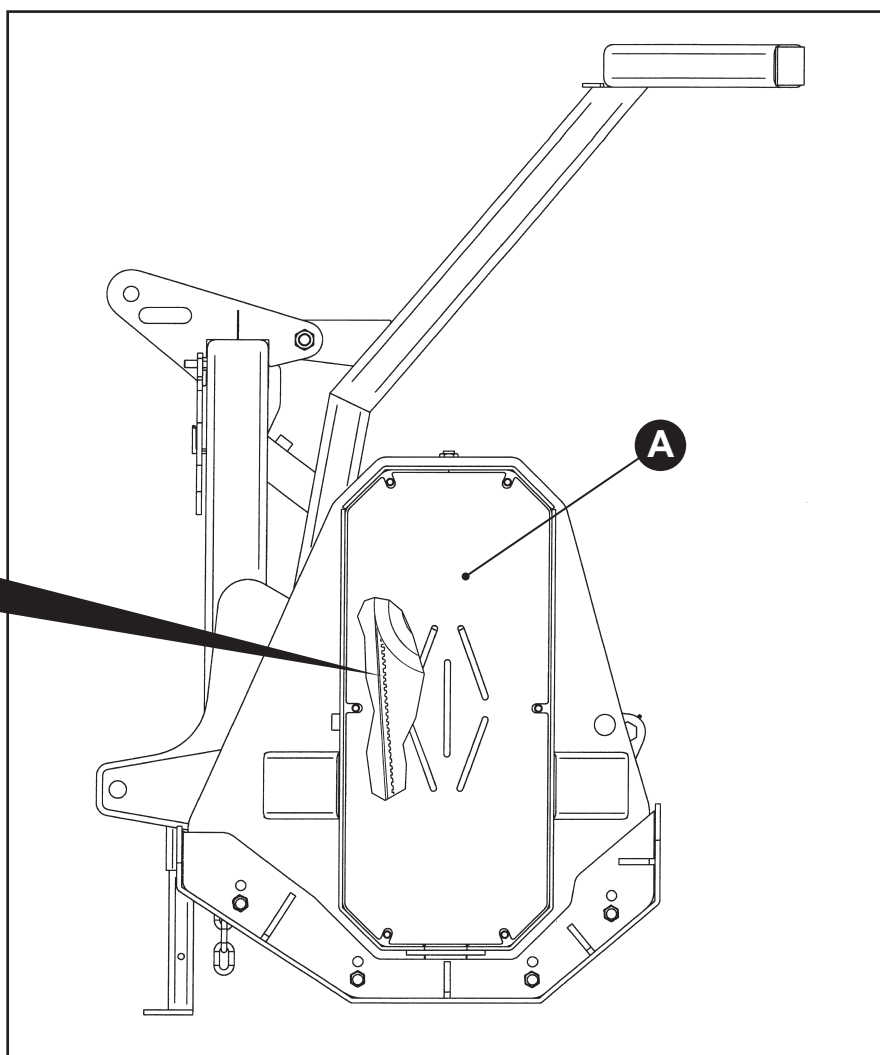
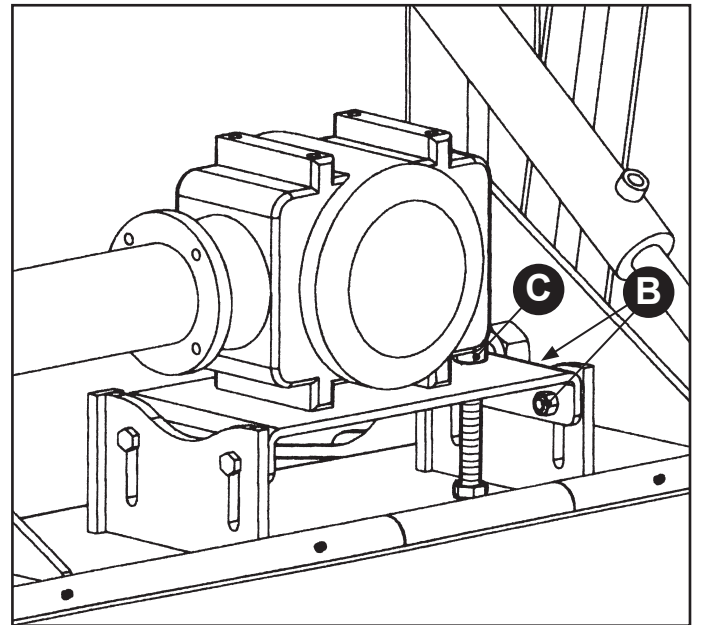
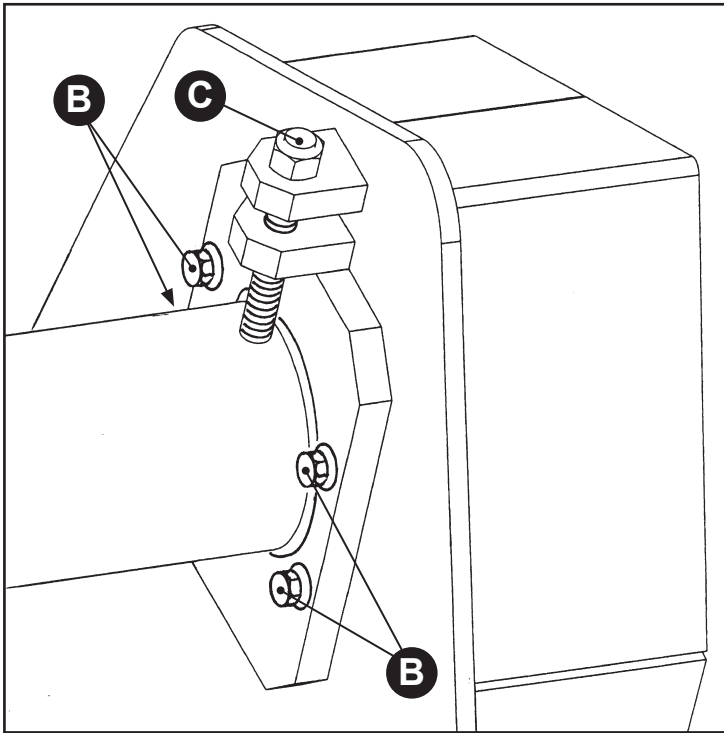

Fig./Рис. 1





IT

SOSTITUZIONE UTENSILI FISSI

Dopo aver svolto un lavoro oneroso per un lungo periodo, o a seguito di urti contro corpi estranei o perchè si presentano consumati, si rende necessario per gli utensili fissi la loro sostituzione.

 **Questa operazione si deve effettuare con la macchina leggermente sollevata dal suolo quanto basta per girare manualmente il rotore e quindi sostituire gli utensili interessati solo ed esclusivamente con trattrice spenta, freno a mano inserito e chiave di accensione rimossa.**

SOSTITUZIONE UTENSILI FISSI

Togliere la vite (A) rimuovere l'utensile (B) e sostituirlo con ricambi originali Forster.

 **La sostituzione parziale degli utensili fissi, quasi sicuramente comporta uno squilibrio del rotore evidenziato dal rumore eccessivo durante la rotazione libera (non percettibile durante la lavorazione) trasmettendo di conseguenza delle vibrazioni a tutta la macchina. A tale scopo, è necessario fare effettuare un'equilibratura corretta al rotore rivolgendosi ad un concessionario di zona o ad un'officina attrezzata e specializzata.**

RU

SOSTITUZIONE UTENSILI FISSI

Dopo aver svolto un lavoro oneroso per un lungo periodo, o a seguito di urti contro corpi estranei o perchè si presentano consumati, si rende necessario per gli utensili fissi la loro sostituzione.

 **Questa operazione si deve effettuare con la macchina leggermente sollevata dal suolo quanto basta per girare manualmente il rotore e quindi sostituire gli utensili interessati solo ed esclusivamente con trattrice spenta, freno a mano inserito e chiave di accensione rimossa.**

SOSTITUZIONE UTENSILI FISSI

Togliere la vite (A) rimuovere l'utensile (B) e sostituirlo con ricambi originali Forster.

 **La sostituzione parziale degli utensili fissi, quasi sicuramente comporta uno squilibrio del rotore evidenziato dal rumore eccessivo durante la rotazione libera (non percettibile durante la lavorazione) trasmettendo di conseguenza delle vibrazioni a tutta la macchina. A tale scopo, è necessario fare effettuare un'equilibratura corretta al rotore rivolgendosi ad un concessionario di zona o ad un'officina attrezzata e specializzata.**

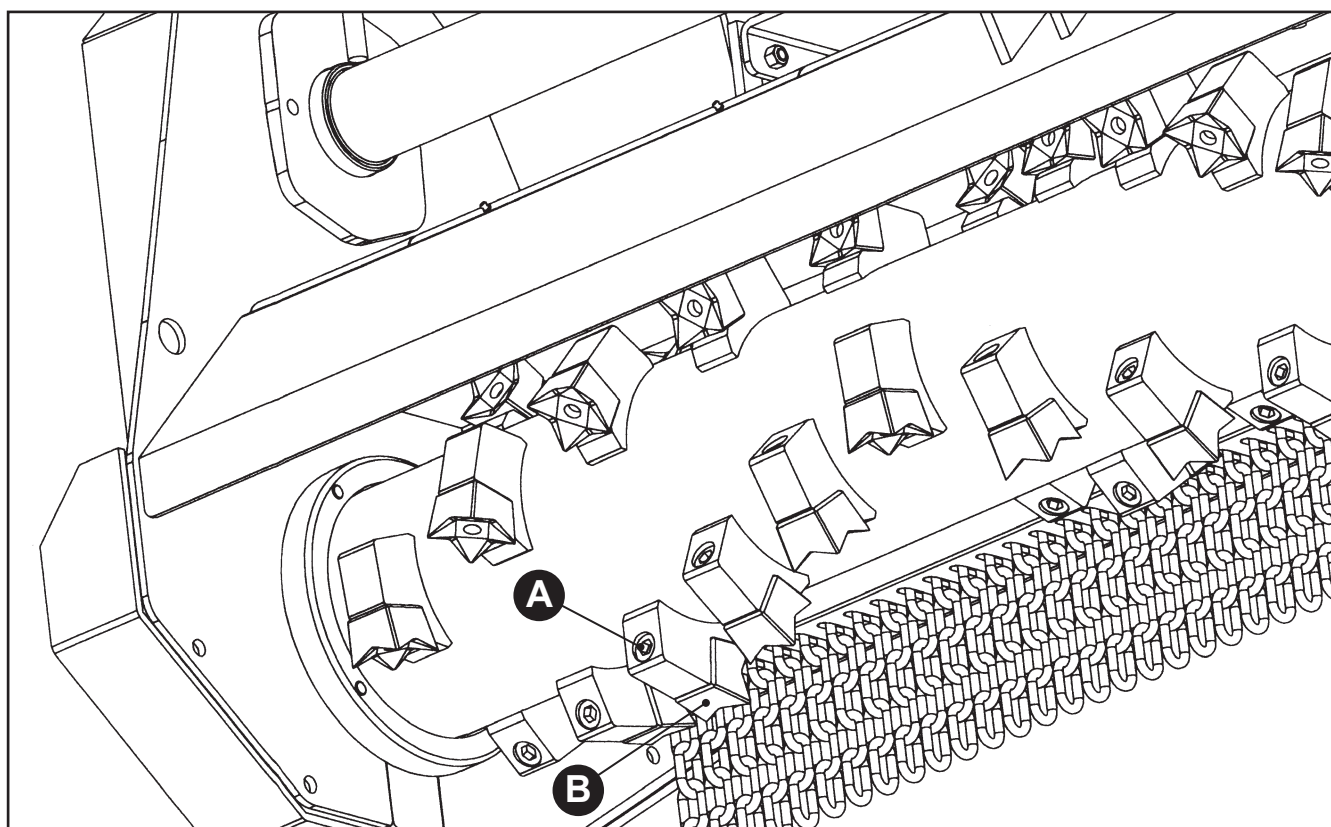

IT

CILINDRI IDRAULICI

 Quando i cilindri rimangono inutilizzati per alcuni mesi, bisogna farli movimentare, in modo da creare una pellicola di olio sullo stelo (A) per prevenire una futura corrosione e ruggine.

Le guarnizioni ed anelli raschiaolio (B) dei cilindri idraulici vanno controllati e sostituiti se guasti.

RIDUTTORE

Verificare ogni fine stagione di lavoro il livello dell'olio all'interno del riduttore tramite il tappo di carico (C); se necessario introdurre olio tipo **SAE 90W40**, fino a ch  fuoriesce dall'imbocco, dopodich  reinserire il tappo (C). Nel caso si volesse sostituire l'olio, svitare il tappo (C), posizionare un recipiente in corrispondenza del tappo di scarico (D), dopodich  togliere il tappo (D). Una volta svuotato l'olio, chiudere il tappo (D) e riempire l'olio tramite il tappo di carico (C).

TUBI IDRAULICI

-   d'obbligo sostituire i tubi idraulici dell'olio con altri originali **Forster** e di pari caratteristiche almeno ogni 5 anni indipendentemente da quanto la macchina ha funzionato.
- Per le operazioni di sostituzione, affidarsi direttamente a **Forster** o ad un concessionario autorizzato.

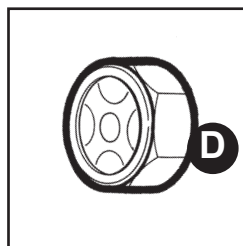
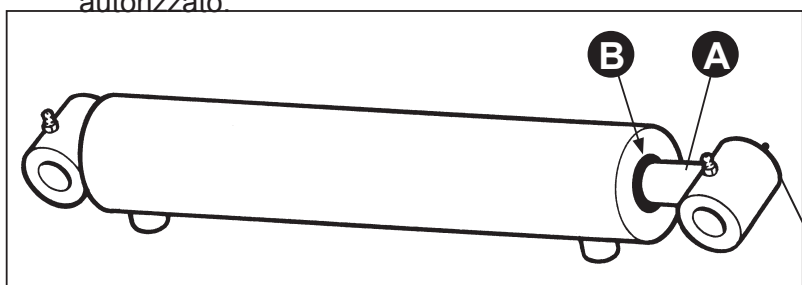
**RU**

ГИДРАВЛИЧЕСКИЕ ЦИЛИНДРЫ

 Если гидроцилиндры находятся в нерабочем состоянии несколько месяцев, необходимо запустить их, чтобы в процессе работы поршня внутренняя поверхность покрылась масляной пленкой (A) во избежание возможного образования ржавчины и коррозии.

Прокладки и уплотнительные кольца (B) гидроцилиндров необходимо регулярно проверять и в случае неисправности производить замену.

РЕДУКТОР

В конце каждого рабочего периода проверять уровень масла внутри редуктора через заливную пробку (C). При необходимости залить масло типа **SAE 90W40**, до его выхода из горловины, затем установить на место пробку (C). Если необходимо заменить масло, раскрутить пробку (C), поместить емкость под сливной пробкой (D), снять пробку (D). После слива масла закрыть пробку (D) и залить масло через заливную пробку (C).

ГИДРАВЛИЧЕСКИЕ ТРУБКИ

- Гидравлические масляные трубки необходимо заменять только на оригинальные трубки от компании **Forster** с одинаковыми характеристиками и свойствами каждые пять лет вне зависимости от как часто использовалась машина.
- Для проведения замены трубок обратитесь непосредственно в компанию **Forster** или к дилеру.

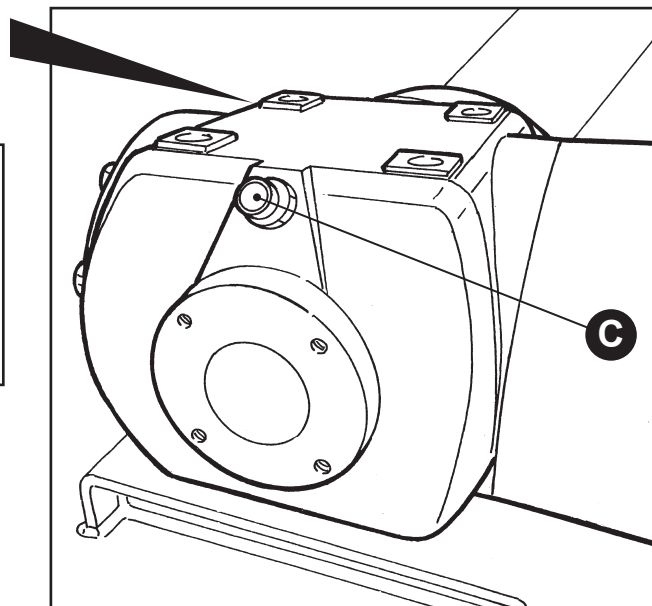

IT

DEFORMAZIONI STRUTTURALI

Nel caso si riscontrassero dei movimenti non corretti della macchina, chiusura di parti mobili anomale, strutture leggermente deformate, vibrazioni durante la movimentazione, ecc., questo potrebbe essere causato da eventuali urti contro degli ostacoli o, in alcuni casi, cedimenti strutturali. In questo caso è assolutamente necessario portare in parcheggio la macchina e contattare immediatamente la ditta costruttrice **Forster**.

RIPARAZIONE

Nel caso di riparazioni importanti, la macchina deve essere nuovamente sottoposta a tutti i test di verifica accessori presso la ditta costruttrice **Forster** o presso il concessionario di zona.

DIAGNOSI

RU

ДЕФОРМАЦИЯ КОНСТРУЦИИ

Некорректное движение машины, неправильное закрытие движущихся частей, небольшие деформации конструкций, вибрация во время движения и т.д. могут быть вызваны воздействием при столкновении с предметами или, в некоторых случаях, деформации конструкции. В таких случаях необходимо доставить машину на место стоянки и незамедлительно связаться с компанией **Forster**.

РЕМОНТ

После проведения капитального ремонта машины необходимо, чтобы машина заново прошла тестирования либо на фабрике Forster либо на территории дилера.

ДИАГНОСТИКА

PROBLEMA	POSSIBILE CAUSA	RIMEDIO
Eccessivo rumore.	<ul style="list-style-type: none"> Il rotore si è squilibrato. 	<ul style="list-style-type: none"> Far equilibrare il rotore.
Tagli irregolari.	<ul style="list-style-type: none"> Rottura o perdita di mazze trincianti. Utensili usurati in modo fortemente anomalo. Regolazioni della macchina non adeguate al lavoro da svolgere. Velocità di avanzamento troppo elevata. 	<ul style="list-style-type: none"> Sostituire gli utensili usurati o rotti. Sostituire tutti gli utensili e ricercare la causa del consumo anomalo. Regolare la macchina secondo le possibilità indicate nel presente manuale. Ridurre la velocità di avanzamento controllando la qualità del trinciato lavorato dalla macchina fino ad ottenere il risultato desiderato.
Il rotore non gira al dovuto numero di giri.	<ul style="list-style-type: none"> Rotore bloccato da pezzi di legno o altri materiali estranei. 	<ul style="list-style-type: none"> Far ruotare per qualche giro in senso opposto il rotore liberandolo. Se questa azione non fosse sufficiente staccare la macchina e disincagliarlo.

НЕПОЛАДКА	ВЕРОЯТНАЯ ПРИЧИНА	СПОСОБ УСТРАНЕНИЯ
Повышенный шум.	<ul style="list-style-type: none"> Ротор не сбалансирован. 	<ul style="list-style-type: none"> Выполнить балансировку ротора.
Неровная резка.	<ul style="list-style-type: none"> Поломка или утеря режущих молотков. Сильный неравномерный износ инструментов. Регулировки машины не подходят для выполняемой работы. Слишком высокая скорость продвижения. 	<ul style="list-style-type: none"> Заменить изношенный или поврежденный инструмент. Заменить все инструменты и выявить причину повышенного износа. Отрегулировать машину согласно указанному в настоящем руководстве. Снизить скорость продвижения, следить за качеством срезанного машиной до получения нужного результата.
Ротор не вращается с нужным числом оборотов.	<ul style="list-style-type: none"> Ротор заблокирован кусками древесины или другим посторонним материалом. 	<ul style="list-style-type: none"> Выполнить несколько оборотов ротора в обратном направлении, чтобы освободить его. Если этого недостаточно, снять оборудование и освободить его.

IT

RU

PROBLEMA	POSSIBILE CAUSA	RIMEDIO
La macchina si blocca e lavora "a colpi".	<ul style="list-style-type: none"> • Eccessiva quantità di materiale da tritare, posizione troppo bassa del rotore o velocità di avanzamento elevata. 	<ul style="list-style-type: none"> • Regolare l'altezza di taglio tramite i pattini (A) ed adeguare la velocità di taglio alle condizioni presenti.
Eccessivo sforzo della trattrice.	<ul style="list-style-type: none"> • Materiale da tritare molto fitto. • Le dimensioni del materiale da smiuzzare sono eccessive. • Eccessiva quantità/altezza del materiale da tritare. 	<ul style="list-style-type: none"> • Diminuire la velocità di avanzamento della trattrice. • Sospendere il lavoro ed utilizzare una macchina/modello più adatto. • Regolare l'altezza di taglio ed adeguare la velocità di avanzamento alle condizioni presenti.
I movimenti della macchina comandati idraulicamente non funzionano.	<ul style="list-style-type: none"> • Scarso livello dell'olio idraulico nella centralina della trattrice. • Tubi di collegamento rotti. • Innesti rapidi inseriti male. • Perdite sui pistoni della trinciatrice. 	<ul style="list-style-type: none"> • Vedere le istruzioni della trattrice e ripristinare il livello dell'olio. • Sostituire i tubi con altri di pari caratteristiche. • Sganciare gli innesti rapidi, eventualmente pulirli e inserirli correttamente. • Far riparare tempestivamente.

НЕПОЛАДКА	ВЕРОЯТНАЯ ПРИЧИНА	СПОСОБ УСТРАНЕНИЯ
Машина блокируется и работает рывками.	<ul style="list-style-type: none"> • Повышенное количество материала для измельчения, слишком низкое положение ротора или повышенная скорость продвижения. 	<ul style="list-style-type: none"> • Отрегулировать высоту резки с помощью колодок (A) и адаптировать скорость резки под существующие условия.
Излишнее усилие трактора.	<ul style="list-style-type: none"> • Повышенная плотность материала для измельчения. • Излишние размеры материала для измельчения. • Повышенное количество/высота материала для измельчения. 	<ul style="list-style-type: none"> • Уменьшить скорость продвижения трактора. • Остановить работу и использовать наиболее подходящую машину/модель. • Отрегулировать высоту резки и адаптировать скорость продвижения под существующие условия.
Гидравлически управляемые движения машины не работают.	<ul style="list-style-type: none"> • Недостаточный уровень гидравлического масла в блоке управления трактора. • Обрыв соединительных шлангов. • Быстроразъемные соединения плохо установлены. • Утечки на поршнях мульчера. 	<ul style="list-style-type: none"> • Обратиться к инструкциям для трактора и восстановить уровень масла. • Заменить шланги на другие с подобными характеристиками. • Отсоединить быстроразъемные соединения, при необходимости очистить и правильно установить. • Своевременно выполнить ремонт.

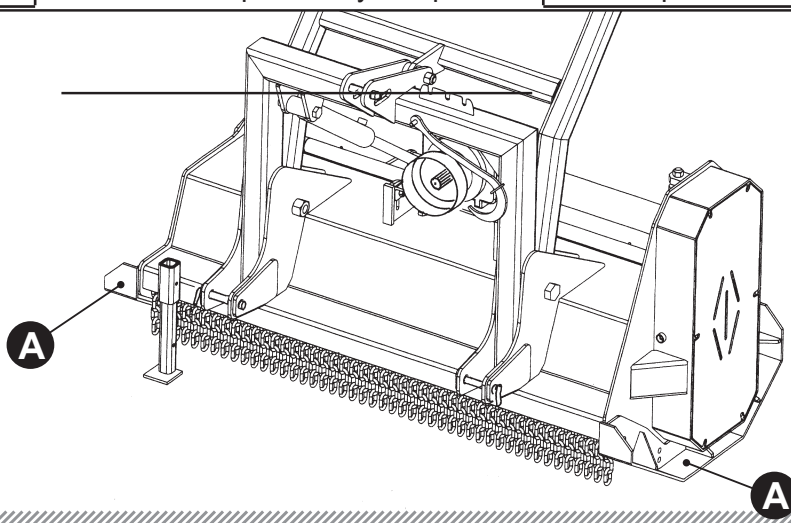

IT

RIMESSAGGIO

Quando la macchina (e le sue attrezzature accessorie) deve rimanere inutilizzata per lungo tempo, si raccomanda di parcheggiarla al coperto, in un luogo asciutto, dopo averla lavata ed asciugata.

Se non si può fare a meno di lasciarla all'aperto, parcheggiarla su una superficie di calcestruzzo con un efficiente drenaggio e coprirla in qualche modo con teloni; quindi occorrerà:

- Scollegare la macchina dalla trattrice.
- Lavare la macchina con un getto d'acqua.
- Lubrificare tutti i componenti.
- Applicare un leggero strato di grasso sulla superficie metallica dei pistoni idraulici.
- Controllare la tensione delle cinghie di trasmissione.
- Controllare l'eventuale presenza di perdite di olio.
- Verificare se vi sono bulloni allentati o mancanti.
- Inserire gli appositi cappucci sugli attacchi rapidi dei tubi olio.

Dopo un lungo periodo di inattività, è buona norma fare eseguire un controllo presso il centro assistenza della ditta costruttrice o distributrice.

REVISIONE

La macchina ha una durata massima di 6 anni dopo di che la macchina deve essere revisionata completamente da personale **Forster** o concessionario di zona. La revisione deve essere riportata nel foglio di note a fine manuale.

DEMOLIZIONE E SMALTIMENTO

 *Per le operazioni di demolizione affidarsi a ditte specializzate e autorizzate. Prima di iniziare la fase di smontaggio assicurare attorno alla macchina lo spazio necessario per consentire un agevole svolgimento delle operazioni.*

Assicurarsi comunque che ogni parte della macchina sia smaltita secondo le leggi vigenti nel Paese di utilizzo.

RU

ХРАНЕНИЕ

Перед тем как нужно будет определить машину (и дополнительное к ней оборудование) на хранение на долгий период вымойте и просушите ее, прежде чем помещать ее на хранение в крытом сухом помещении. Если машину предполагается хранить на улице, ее необходимо разместить на твердой поверхности, где не будет застаиваться вода и накрыть ее защитными листами; выполните следующие шаги:

- Отключите машину от трактора.
- Помойте машину водоструйным аппаратом.
- Смажьте все части.
- Нанесите тонкий слой смазки на металлическую поверхность гидравлических цилиндров.
- Проверить натяжение передаточных ремней.
- Проведите осмотр на предмет обнаружения возможных протечек масла.
- Проведите проверку на предмет обнаружения возможных поломок или утраты крепежных болтов.
- Надеть специальные колпачки на быстроразъемные соединения масляных шлангов.

После долгого периода хранения лучше всего провести проверку/тестирование машины на заводе-изготовителе или центре обслуживания компании – дистрибьютора.

КАПИТАЛЬНЫЙ РЕМОНТ

Максимальный срок службы оборудования составляет 6 лет. Затем оно должно пройти полную проверку технических характеристик персоналом **Forster** или регионального дилера. Отметку о такой проверке следует проставить в листке примечаний в конце руководства.

РАЗБОРКА И УТИЛИЗАЦИЯ

 *Разборка машины должна производиться только квалифицированным и авторизованным персоналом/компанией. До начала разборки убедитесь в том, что вокруг машины достаточно места для проведения разборки в комфортных условиях.*

В любом случае, убедитесь в том, что каждая часть машины утилизирована в строгом соответствии с действующим законодательством страны, где использовалась машина.

IT

REGISTRO DI CONTROLLO

In questo registro devono essere riportati:

- Tutti gli interventi di controllo e di manutenzione ordinaria previsti nel capitolo “MANUTENZIONE” o che si rendessero necessari per assicurare il buono stato di conservazione e l’efficienza ai fini della sicurezza, indifferentemente che siano eseguiti dall’utente (se persona competente) o da un tecnico esterno.
- L’effettuazione (da parte di ente preposto) delle verifiche periodiche.
- I controlli e le manutenzioni straordinarie, al fine di garantire il mantenimento di buone condizioni ogni volta che accadono eventi eccezionali che potrebbero avere conseguenze pregiudizievoli per la sicurezza, quali riparazioni, incidenti, fenomeni naturali o periodi prolungati di inattività.

In caso di mancanza di spazio, proseguire su altro foglio simile fotocopiato, numerato ed allegato.

 **La compilazione fedele del registro costituisce presunzione, ai fini della validità delle garanzie, che le manutenzioni ed i controlli indicati nel manuale siano stati eseguiti.**

RU

РЕЕСТР УПРАВЛЕНИЯ ФУНКЦИЯМИ

Настоящий реестр должен содержать:

- Сведения обо всех проверках и плановых технических обслуживаниях, указанных в главе «ТЕХНИЧЕСКОЕ ОБСЛУЖИВАНИЕ И РЕМОНТ», или тех, которые необходимы были для проведения в целях обеспечения соответствующих условий хранения и эффективности для безопасности машины, либо тех, что были произведены пользователем (если был допущен) или иными техническими специалистами.
- Периодических проверок, проводимых авторизованными лицами.
- Проверки и особое техническое обслуживание или ремонт в целях обеспечения соответствующих условий каждый раз, за исключением случаев, которые могли бы повлиять на безопасность, таких как ремонт, несчастные случаи, природные явления или длительный период хранения.

В случае нехватки места в таблице, необходимо продолжать заполнение на другом, оформленном аналогичным образом листе, отсканированном, пронумерованном и приложенным к настоящему руководству.

 **Настоящий реестр необходимо корректно заполнять, что крайне важно для срока действия гарантии и является доказательством того, что техническое обслуживание и ремонт, а также проверки, указанные в настоящем руководстве пользователя, были проведены должным образом.**

DATA ДАТА	INTERVENTI E RISULTATI DEI CONTROLLI ПРОЦЕДУРЫ И РЕЗУЛЬТАТЫ ПРОВЕРОК	FIRMA DEL RESPONSABILE ПОДПИСЬ РУКОВОДИТЕЛЯ



forsterrus.ru

forstermulcher.com