

Установка фаркопа

Документ N.	024
Дата	00 - 20/03/19
Назначение	INSTALLATION OF TRAILER COUPLING
Модели	СЕРИИ 2.3, 9 -10, 9.5SD
Артикул	C885017

1 ОПИСАНИЕ

Задний буксирный крюк с двойным соединением: с буксирным шаром (автомобильный тип) и буксирным штифтом (сельскохозяйственный тип). Может использоваться также с задним грузом.

2 ИНФОРМАЦИЯ О БЕЗОПАСНОСТИ



⚠ ОПАСНОСТЬ

БУДЬТЕ ВНИМАТЕЛЬНЫ ПРИ ПРОВЕДЕНИИ ТЕХНИЧЕСКОГО ОБСЛУЖИВАНИЯ МАШИНЫ: ОЗНАКОМЬТЕСЬ «УСЛОВИЯМИ БЕЗОПАСНОСТИ» (СМ. РУКОВОДСТВО ПОЛЬЗОВАТЕЛЯ).



⚠ ОПАСНОСТЬ

ЗАПРЕЩАЕТСЯ АВТОРИЗОВАННОМУ ПЕРСОНАЛУ ОСТАВЛЯТЬ МАШИНУ БЕЗ ВНИМАНИЯ ВО ВРЕМЯ ОСУЩЕСТВЛЕНИЯ ТЕХНИЧЕСКИХ ОПЕРАЦИЙ, НЕ УБЕДИВШИСЬ, ЧТО ПРЕДПРИНЯТЫ ВСЕ НЕОБХОДИМЫЕ МЕРЫ БЕЗОПАСНОСТИ ДЛЯ ИЗБЕЖАНИЯ НЕОЖИДАННОГО ЗАПУСКА МАШИНЫ ИЛИ ЕЕ ЧАСТЕЙ



⚠ ОПАСНОСТЬ

ВО ВРЕМЯ ВСЕХ ОБСЛУЖИВАЮЩИХ ОПЕРАЦИЙ, КОТОРЫЕ ДОЛЖНЫ БЫТЬ ВЫПОЛНЕНЫ ПРИ ПОДНЯТОЙ СТРЕЛЕ, НЕОБХОДИМО ОБЯЗАТЕЛЬНО ВСТАВИТЬ ЗАПИРАЮЩИЙ КРОНШТЕЙН ПОДЪЕМНОЙ СТРЕЛЫ



⚠ ВНИМАНИЕ

АВТОРИЗОВАННЫЕ ОПЕРАТОРЫ ДОЛЖНЫ ВЫПОЛНЯТЬ ТОЛЬКО ТЕ ОБСЛУЖИВАЮЩИЕ ОПЕРАЦИИ, КОТОРЫЕ ТРЕБУЮТСЯ В СООТВЕТСТВИИ С ИХ ПРОФЕССИОНАЛЬНЫМИ НАВЫКАМИ, И С РАЗРЕШЕНИЯ ОТВЕТСТВЕННОГО ЛИЦА
СМАЗОЧНЫЕ ЖИДКОСТИ И ДРУГИЕ ВОЗМОЖНЫЕ ЖИДКОСТИ, ИСПОЛЬЗУЕМЫЕ В ОБСЛУЖИВАНИИ, НЕ ДОЛЖНЫ БЫТЬ УТИЛИЗИРОВАНЫ В ОКРУЖАЮЩУЮ СРЕДУ. ЭТИ ПРОДУКТЫ ЯВЛЯЮТСЯ ЗАГРЯЗНЯЮЩИМИ И ОПАСНЫМИ, И ДОЛЖНЫ БЫТЬ УТИЛИЗИРОВАНЫ АВТОРИЗОВАННЫМИ КОМПАНИЯМИ, В СООТВЕТСТВИИ С ЗАКОНАМИ СТРАНЫ, В КОТОРОЙ ЭКСПЛУАТИРУЕТСЯ МАШИНА

3 ПРЕЖДЕ, ЧЕМ НАЧАТЬ

1) ОТСОЕДИНИТЕ АККУМУЛЯТОР

4 ИНСТРУМЕНТЫ

1 X ГОЛОВКА 19 мм
1 X ГАЕЧНЫЙ КЛЮЧ 19 мм

**5 КИТ**

1) M12 винт (x 2)
2) M12 гайка (x 2)
3) M12 шайба (x 2)
4) Стопорный штифт
5) Фаркоп
6) Основной штифт

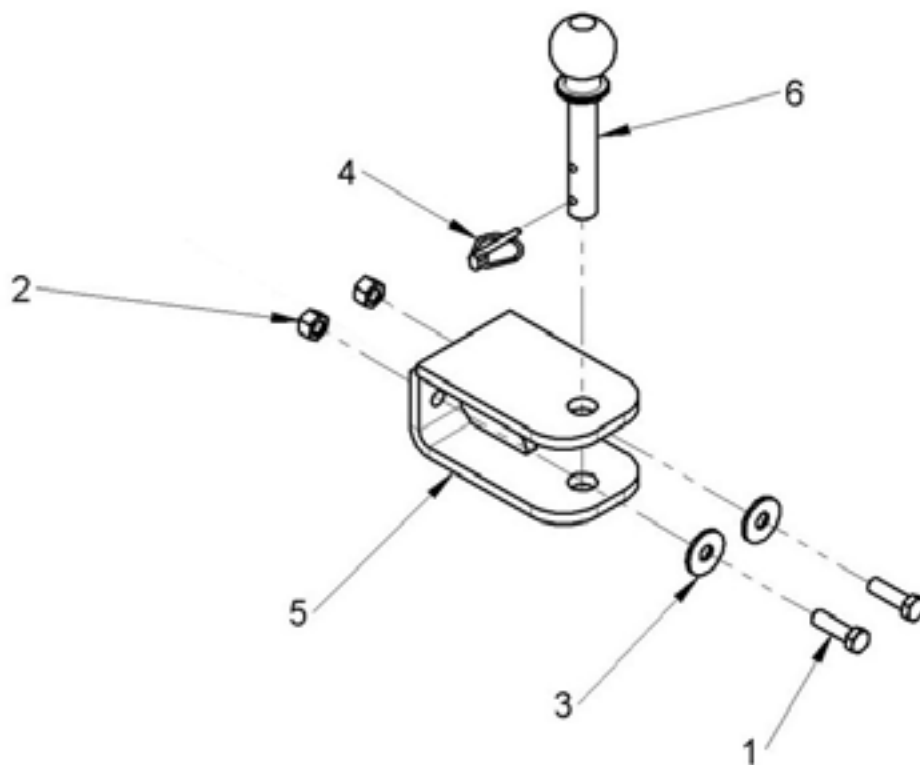

6 УСТАНОВКА НА 2.3

- 1) Поместите сцепное устройство (1) на задней стороне рамы. В раме имеются два отверстия для крепления фаркопа (см. рисунок).
- 2) Вставьте два болта (2) с шайбами(3).
- 3) Зафиксируйте болты двумя гайками М12 (4) на внутренней стороне рамы
- 4) Вставьте основной штифт (5) и зафиксируйте его при помощи стопорного штифта (6).

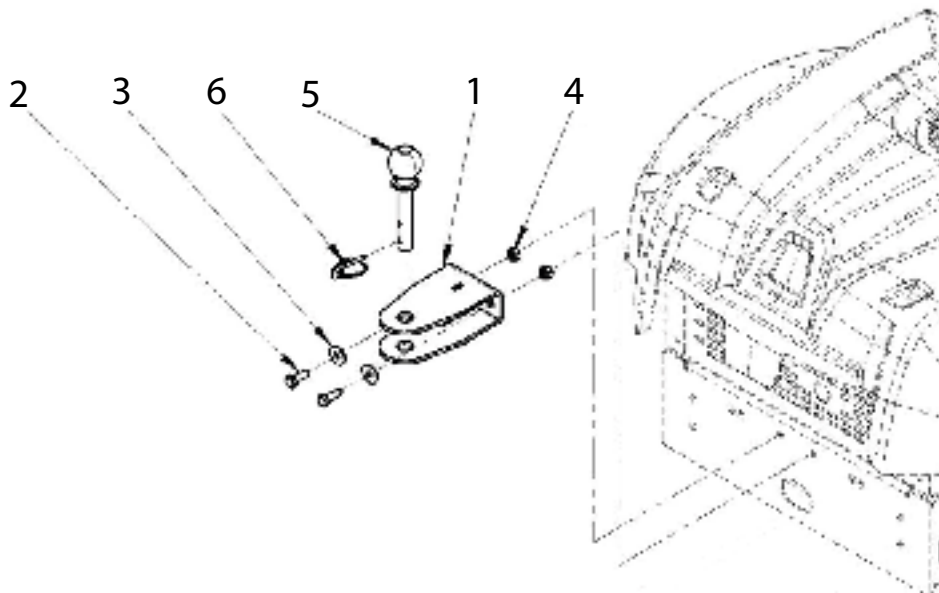

7 УСТАНОВКА НА 9 - 10 СЕРИИ И 9.5 SD

- 1) Поместите сцепное устройство (1) на задней стороне рамы. В раме имеются два отверстия для крепления фаркопа (см. рисунок). Пробейте отверстия метчиком М12, чтобы удалить остатки краски.
- 2) Вставьте два болта (2) с шайбами(3).
- 3) Зафиксируйте болты двумя гайками М12 (4) на внутренней стороне рамы
- 4) Вставьте основной штифт (5) и зафиксируйте его при помощи стопорного штифта (6).

